

Abluftwärmepumpe

NIBE S735C Emaille



Schnellanleitung

NAVIGATION

Auswählen



Die meisten Auswahlmöglichkeiten aktivieren Sie durch leichte Berührung des Displays.

Scrollen



Bei Menüs mit mehreren Untermenüs sehen Sie weitere Informationen, indem Sie mit dem Finger nach oben oder unten wischen.

Blättern

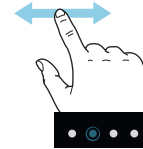

Die Symbole am unteren Rand weisen darauf hin, dass es mehrere Seiten gibt.

Zum Blättern zwischen den Seiten wischen Sie mit dem Finger nach links oder rechts.

Smartguide

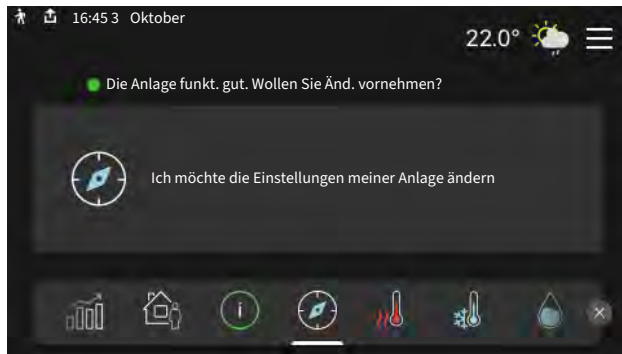

Der Smartguide hilft Ihnen mit Informationen zum aktuellen Status und ermöglicht einen einfachen Zugriff auf die häufigsten Einstellungen. Welche Informationen angezeigt werden, hängt von Ihrem jeweiligen Produkt und dem daran angeschlossenen Zubehör ab.

Einstellen der Innenraumtemperatur



Hier können Sie die Temperatur für die Zonen der Anlage einstellen.

Erhöhen der Brauchwassertemperatur



Hier können Sie die kurzzeitige Erhöhung der Brauchwassertemperatur auslösen oder anhalten.

Produktübersicht



Hier finden Sie Angaben wie die Produktbezeichnung, die Seriennummer des Produkts, die Version der Software sowie die Kontaktinformationen des Unternehmens, das den Service bereitstellt. Eventuelle neue Software kann hier heruntergeladen werden (sofern S735C mit myUplink verbunden ist).

Inhaltsverzeichnis

1	Wichtige Informationen	4	Anschluss	36
	Sicherheitsinformationen	4	Verfügbare Dienste	36
	Symbole	4	myUplink PRO	36
	Kennzeichnung	4		
	Seriennummer	4	8 Steuerung – Einführung	37
	Installationskontrolle	5	Bedienfeld	37
			Navigation	38
2	Lieferung und Transport	6	Menütypen	38
	Transport	6	Klimatisierungssysteme und Zonen	40
	Aufstellung	6	Aktualisieren der Software	40
	Beiliegende Komponenten	7		
	Handhabung der Bleche	7	9 Steuerung – Menüs	41
	Demontage der Isolierung	9	Menü 1-Raumklima	41
	Geteilte/eine Einheit	10	Menü 2-Brauchwasser	46
			Menü 3-Info	48
3	Aufbau der Wärmepumpe	12	Menü 4-Meine Anlage	49
	Allgemeines	12	Menü 5-Verbindung	52
	Schaltschränke	14	Menü 6-Zeitprogramm	53
	Abluftmodul	14	Menü 7-Installateureinstellungen	55
4	Rohr- und Ventilationsanschlüsse	15	10 Service	63
	Allgemeines zu Rohranschlüssen	15	Wartung	63
	Maße und Rohranschlüsse	16	Servicemaßnahmen	63
	Symbolschlüssel	17		
	Klimatisierungssystem	17	11 Komfortstörung	66
	Kalt- und Brauchwasser	18	Info-Menü	66
	Installationsvarianten	18	Alarmverwaltung	66
	Allgemeines zum Ventilationsanschluss	20	Fehlersuche	66
	Luftvolumenströme	21		
	Justierung der Ventilation	21	12 Zubehör	69
	Abmessungen und Ventilationsanschlüsse	21		
			13 Technische Daten	70
5	Elektrische Anschlüsse	22	Maße	70
	Allgemeines	22	Technische Daten	72
	Anschlüsse	24	Energieverbrauchskennzeichnung	74
	Einstellungen	29	Schaltplan	77
6	Inbetriebnahme und Einstellung	31	Sachregister	84
	Vorbereitungen	31		
	Befüllung und Entlüftung	31	Kontaktinformationen	87
	Inbetriebnahme und Kontrolle	32		
	Heizkurveneinstellung	34		
7	myUplink	36		
	Spezifikation	36		

Wichtige Informationen

Sicherheitsinformationen

In diesem Handbuch werden Installations- und Servicevorgänge beschrieben, die von Fachpersonal auszuführen sind.

Dieses Handbuch verbleibt beim Kunden.

Die aktuelle Version der Produktdokumentation finden Sie auf nibe.de.



ACHTUNG!

Lesen Sie auch das beiliegende Sicherheitshandbuch, bevor Sie mit der Installation beginnen.

Symbole

Erklärung der Symbole, die in diesem Handbuch abgebildet sein können.



ACHTUNG!

Dieses Symbol kennzeichnet eine große Gefahr für Personen und Maschinen.



ACHTUNG!

Dieses Symbol kennzeichnet eine Gefahr für Personen und Maschinen.



HINWEIS!

Dieses Symbol verweist auf wichtige Angaben dazu, was bei Installation oder Wartung der Anlage zu beachten ist.



TIPP!

Dieses Symbol kennzeichnet Tipps, die den Umgang mit dem Produkt erleichtern.

Kennzeichnung

Erklärung der Symbole, die auf den Produktetiketten abgebildet sein können.



Feuergefahr.



Gefährliche elektrische Spannung.



Lesen Sie das Benutzerhandbuch.



Lesen Sie das Installateurhandbuch.



Unterbrechen Sie vor Beginn der Arbeiten die Stromzufuhr.

Seriennummer

Die Seriennummer ist auf S735C rechts unten, im Display auf der Startseite „Produktübersicht“ und auf dem Typenschild (PZ1) angegeben.

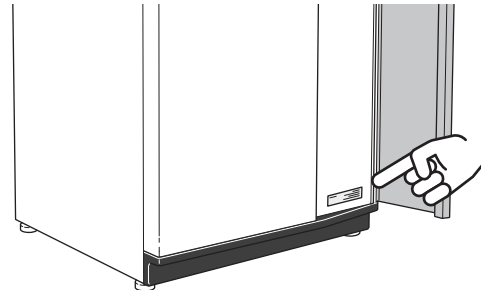

HINWEIS!

Die Seriennummer des Produkts (14-stellig) benötigen Sie im Service- und Supportfall.

Installationskontrolle

Die Heizungsanlage ist vor der Inbetriebnahme einer Installationskontrolle gemäß den geltenden Vorschriften zu unterziehen. Diese Kontrolle darf nur von Fachpersonal ausgeführt werden. Füllen Sie außerdem die Seite mit den Anlagendaten im Benutzerhandbuch aus.

✓	Beschreibung	Anmerkung	Unterschrift	Datum
	Ventilation (Seite 20)			
	Einstellung des Luftvolumenstroms Abluft			
	Anschluss von Erdungskabeln			
	Heizungsmedium (Seite 17)			
	System gespült			
	System entlüftet			
	Sicherheitsventil			
	Druck im Klimatisierungssystem			
	Brauchwasser (Seite 18)			
	Mischventil			
	Sicherheitsventil			
	Strom (Seite 22)			
	Anschlüsse			
	Netzspannung			
	Phasenspannung			
	Sicherungen Wärmepumpe			
	Sicherungen Gebäude			
	Außenfühler			
	Raumtemperaturfühler			
	Sicherheitsschalter			
	FI-Schutzschalter			

Lieferung und Transport

Transport

S735C wird in zwei Teilen geliefert und diese können separat oder als eine Einheit installiert werden. Die Bilder in dieser Anleitung zeigen S735C als eine Einheit installiert. Für weitere Informationen, siehe Seite 10.

S735C muss aufrecht stehend und trocken transportiert und gelagert werden.

Sicherstellen, dass die Wärmepumpe beim Transport nicht umfallen kann.

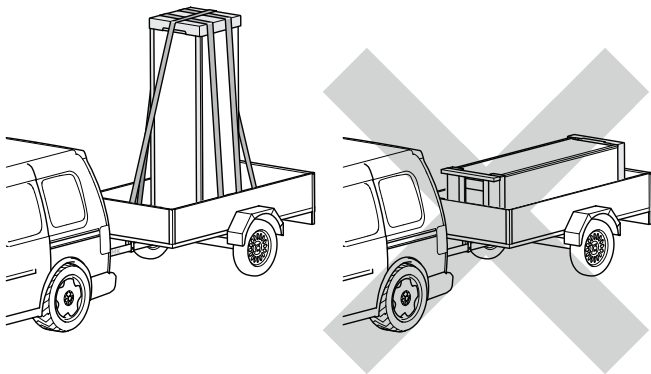

Stellen Sie sicher, dass S735C beim Transport nicht beschädigt wurde.

Beim Hereintragen in ein Gebäude kann S735C jedoch vorsichtig auf die Rückseite gelegt werden.

Aufstellung

- Stellen Sie S735C im Innenbereich auf einem festen Untergrund auf, der wasserbeständig und für das Gewicht des Produkts ausgelegt ist.
- Nutzen Sie die einstellbaren Beine des Produkts, um das Gerät waagrecht und stabil aufzustellen.

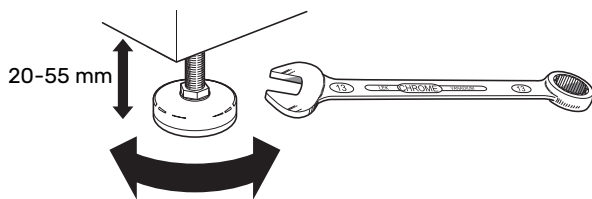

- Da an S735C Wasser austritt, muss der Aufstellungsraum von S735C mit einem Bodenabfluss versehen sein.
- Da aus S735C Wasser austritt, ist der Bodenbelag wichtig. Empfohlen werden ein wasserdichter Boden oder eine wasserundurchlässige Bodenschicht.
- Stellen Sie die Einheit mit der Rückseite gegen die Außenwand eines geräuschempfindlichen Raums auf, um Geräuschbelästigungen auszuschließen. Es sollte in jedem Fall vermieden werden, das Gerät an Wänden aufzustellen, die an Schlafzimmer oder andere Räume angrenzen, in denen Geräusche störend sein können.

- Ungeachtet des Aufstellungsorts sollten Wände geräuschempfindlicher Räume schallisoliert werden.
- Die Rohrleitungen dürfen nicht an Innenwänden befestigt werden, die an Schlaf- oder Wohnzimmer angrenzen.
- Die Temperatur im Aufstellungsraum muss stets zwischen 10 °C und 30 °C betragen.

INSTALLATIONSFLÄCHE

Halten Sie vor dem Produkt einen Freiraum von 800 mm ein. Lassen Sie einen Freiraum zwischen S735C und Wand/anderen Geräten/Einrichtungsgegenständen/Kabeln/Rohren usw. Um das Risiko für eine Schallerzeugung und die Ausbreitung etwaiger Vibrationen zu reduzieren, wird ein Zwischenraum von mindestens 10 mm empfohlen.

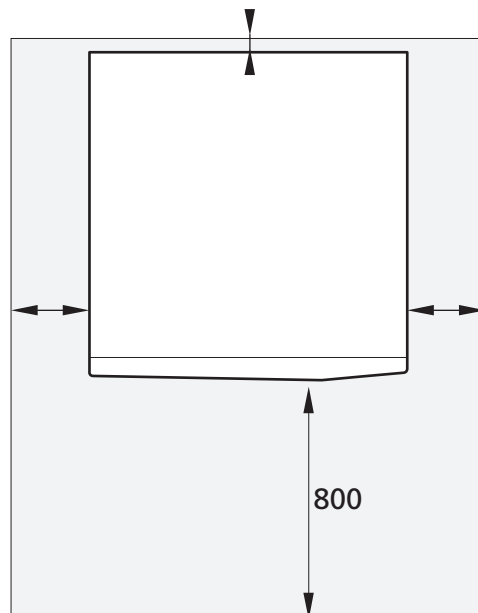

ACHTUNG!

Vergewissern Sie sich, dass über S735C der erforderliche Freiraum (300 mm) für die Montage der Ventilationskanäle vorhanden ist.

Beiliegende Komponenten

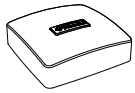

Außenluftfühler (BT1)



Raumfühler (BT50)



Erdungskabel (2 St.)



Entlüftungsschlauch
(Länge 4 m)

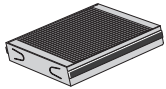

Zusätzlicher Luftfilter

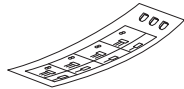

Etikett für externe Steuer-
spannung des Regelgeräts

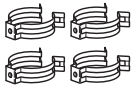

Klemmen



Schraube



O-Ringe

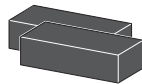

Isolierung



Frontabdeckung,
Abluftmodul

PLATZIERUNG

Der beiliegende Komponentensatz befindet sich auf dem Produkt.

Handhabung der Bleche

FRONTABDECKUNG ÖFFNEN

Zum Öffnen der Frontabdeckung drücken Sie auf deren obere linke Ecke.

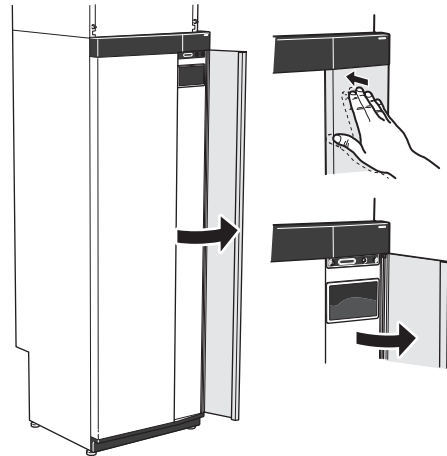

DEMONTIEREN DER FRONTABDECKUNG DES ABLUFTMODULS

Lösen Sie die Frontabdeckung des Abluftmoduls, indem Sie sie gerade herausziehen.

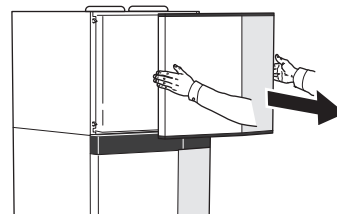

FRONTABDECKUNG DEMONTIEREN

1. Lösen Sie die Schraube neben dem Ein/Aus-Schalter (SF1).

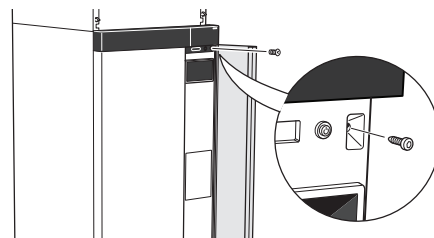

- Ziehen Sie die obere Kante des Blechs zu sich, und heben Sie es schräg nach oben, um es aus dem Rahmen zu lösen.

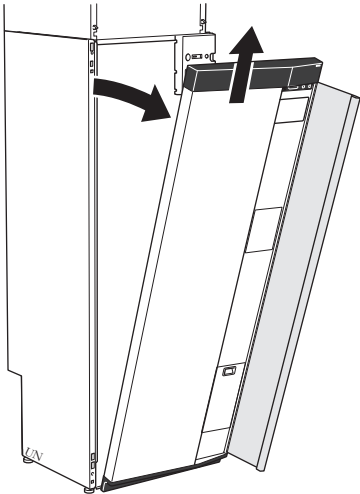

- Sorgen Sie dafür, dass das Display gerade sitzt. Richten Sie es bei Bedarf aus.

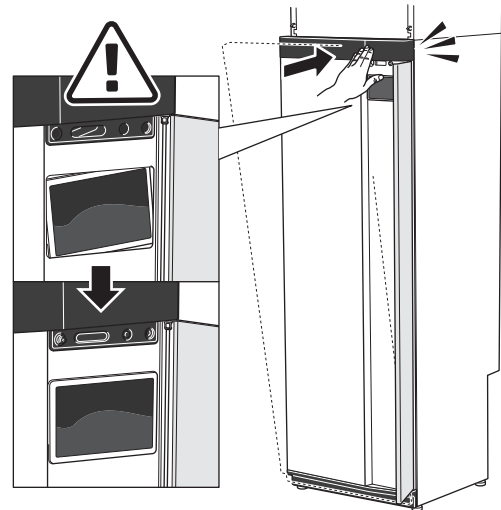

FRONT MONTIEREN

- Hängen Sie eine (untere Ecke) der Frontabdeckung in den Rahmen.



- Drücken Sie den oberen Teil der Frontabdeckung gegen den Rahmen und schrauben Sie sie fest.

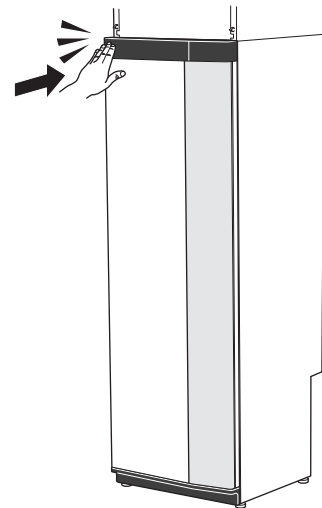

- Hängen Sie die andere Ecke ein.

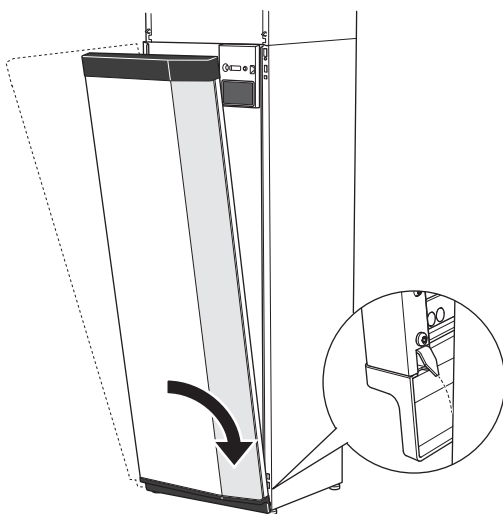

DEMONTAGE DER SEITENVERKLEIDUNGEN

Für eine einfache Installation kann die Seitenverkleidung abgenommen werden.

- Lösen Sie die Schrauben an der Ober- und Unterseite.

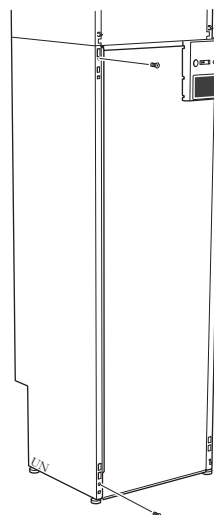

2. Drehen Sie die Abdeckung leicht nach außen.

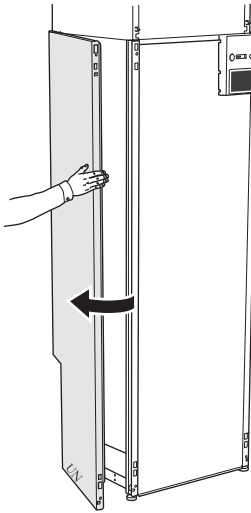

3. Bewegen Sie das Blech nach außen und nach hinten.

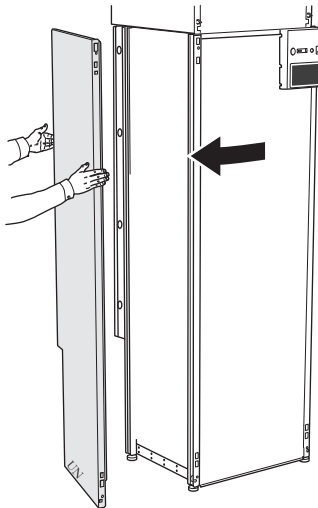

4. Die Montage erfolgt in umgekehrter Reihenfolge.

DEMONTAGE DER SEITENVERKLEIDUNGEN DES ABLUFTMODULS

1. Lösen Sie die Schraube an der Oberkante.

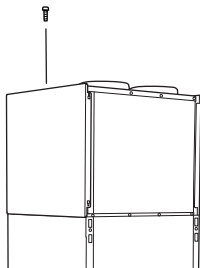

2. Bewegen Sie die Verkleidung nach oben und dann nach außen.

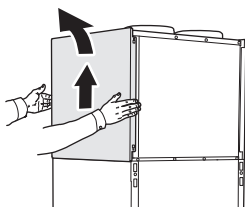

Demontage der Isolierung

Die Isolierung kann für eine einfache Installation abgenommen werden.

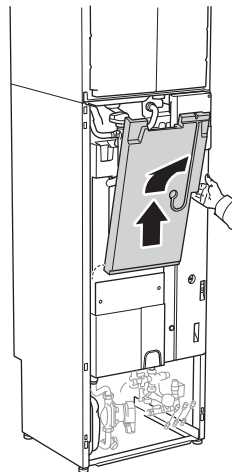

Geteilte/eine Einheit

S735C wird geteilt geliefert und kann geteilt oder als eine Einheit installiert werden. Bei geteilter Installation ist das Zubehör DKI S10 erforderlich. Beiliegende Klemmen, O-Ringe sowie Schrauben werden für beide Installationsarten verwendet.

Die Abbildungen in diesem Handbuch zeigen S735C als eine Einheit installiert.



Eine Einheit



Geteilte Installation

MONTAGE VON S735C ALS EINE EINHEIT

1. Demontieren Sie die Seitenverkleidungen des Abluftmoduls.
2. Nehmen Sie die Frontabdeckung des Speicherteils ab.
3. Montieren Sie einen der mitgelieferten Isolierklötze zwischen den Kabeldurchführungsschläuchen und dem Kondenswasserschlauch, sodass der Klotz den Kondenswasserschlauch nach unten drückt.

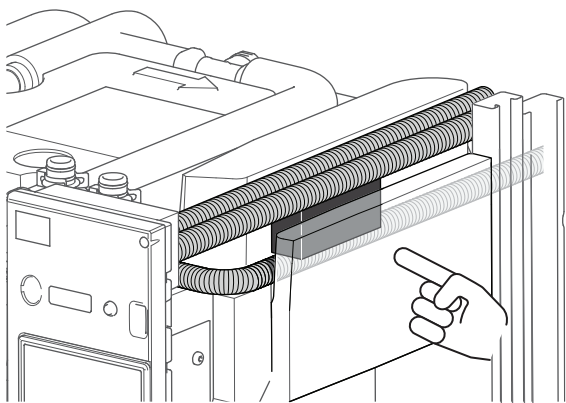

4. Vergewissern Sie sich, dass die Sicherungswinkel am Abluftmodul heruntergeklappt sind. Ist dies nicht der Fall, klappen Sie sie herunter.

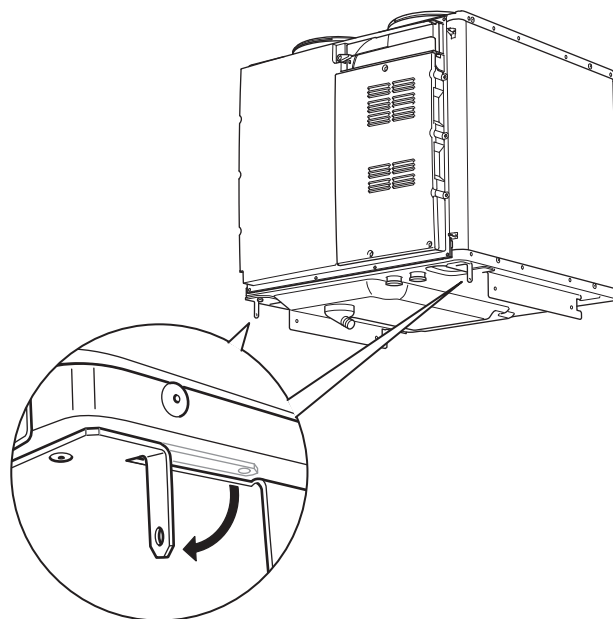

5. Platzieren Sie das Abluftmodul auf dem Speicherteil, indem Sie den hinteren Teil des Abluftmoduls in den Speicherteil einpassen.
6. Senken Sie anschließend das Vorderteil des Abluftmoduls ab. Die Sicherungswinkel gelangen dann in die dafür vorgesehenen Aussparungen im Speicherteil.
7. Befestigen Sie den Kondenswasserschlauch am entsprechenden Anschluss (WP8) am Abluftmodul.

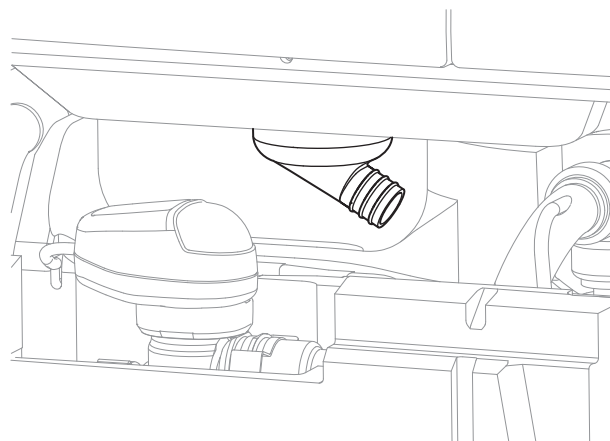

TIPPI!

Heben Sie dazu das Abluftmodul an der Vorderseite etwas an, um einfacher daran zu gelangen.

8. Montieren Sie einen Wasserverschluss am Kondenswasserschlauch.
9. Montieren Sie einen Überlaufbehälter, und verlegen Sie den Kondenswasserschlauch zu diesem.

10. Verbinden Sie die Flexrohre des Abluftmoduls mit dem Speicherteil. Verwenden Sie die mitgelieferten O-Ringe und Klemmen.

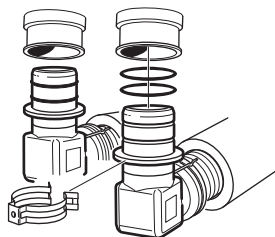

11. Legen Sie den zweiten mitgelieferten Isolierblock unter die Winkelkupplungen.

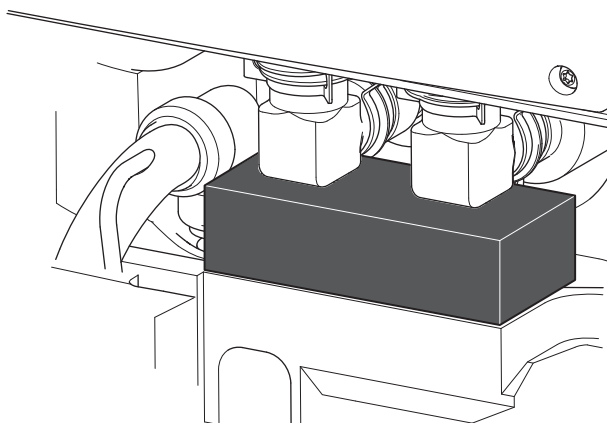

12. Verbinden Sie die Kabel des Abluftmoduls mit dem Speicherteil.
13. Befestigen Sie die Sicherungswinkel des Abluftmoduls mithilfe der mitgelieferten Schrauben am Speicherteil 2.

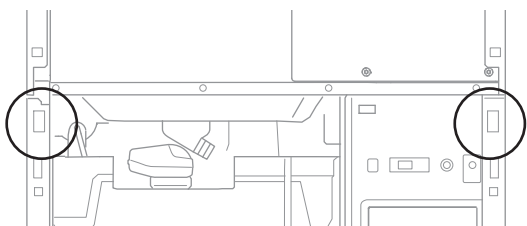

14. Montieren Sie die Verkleidungen am Abluftmodul sowie am Speicherteil.

Aufbau der Wärmepumpe

Allgemeines

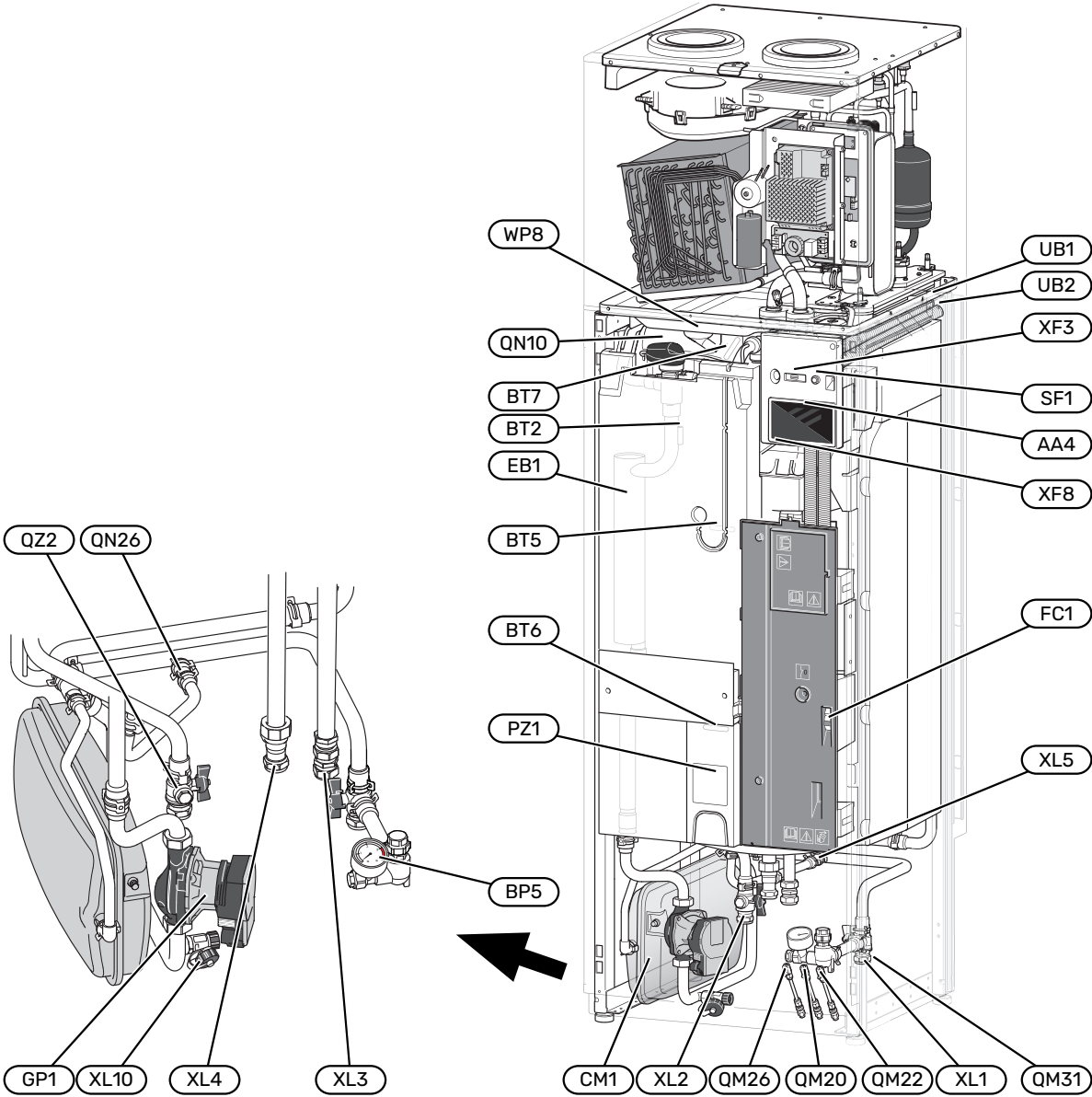

ROHRANSCHLÜSSE

XL1	Anschluss Heizkreisvorlauf
XL2	Anschluss Heizkreisrücklauf
XL3	Kaltwasseranschluss
XL4	Brauchwasseranschluss
XL5	BWZ-Anschluss
XL10	Entleerungsanschluss, Heizungsmedium

HLS-KOMPONENTEN

CM1	Ausdehnungsgefäß
GP1	Heizkreispumpe
QM20	Entlüftungsventil, Heizungsmedium
QM22	Entlüftungsventil, Rohrwärmetauscher
QM26	Entlüftungsventil, Heizungsmedium 2
QM31	Absperrventil, Heizungsanlauf
QN10	Umschaltventil, Klimatisierungssystem/Brauchwasserspeicher
QN26	Überströmventil
QZ2	Filterkugelventil
WP8	Anschluss des Kondenswasserschlauchs

FÜHLER USW.

BF1	Volumenstrommesser (an der Produktrückseite platziert)
BP5	Manometer, Klimatisierungssystem
BT2	Vorlauffühler
BT5	Brauchwasserfühler der Steuerung
BT6	Brauchwasserfühler der Steuerung
BT7	Brauchwasserfühler für die Anzeige

ELEKTRISCHE KOMPONENTEN

AA4	Bedienfeld
EB1	Heizpatrone
FC1	Sicherungsautomat
SF1	Aus-ein-Schalter
XF3	USB-Anschluss
XF8	Netzwerkanschluss für myUplink

SONSTIGES

PZ1	Datenschild
UB1-2	Kabeldurchführung

Bezeichnungen gemäß Standard EN 81346-2.

Schaltschränke

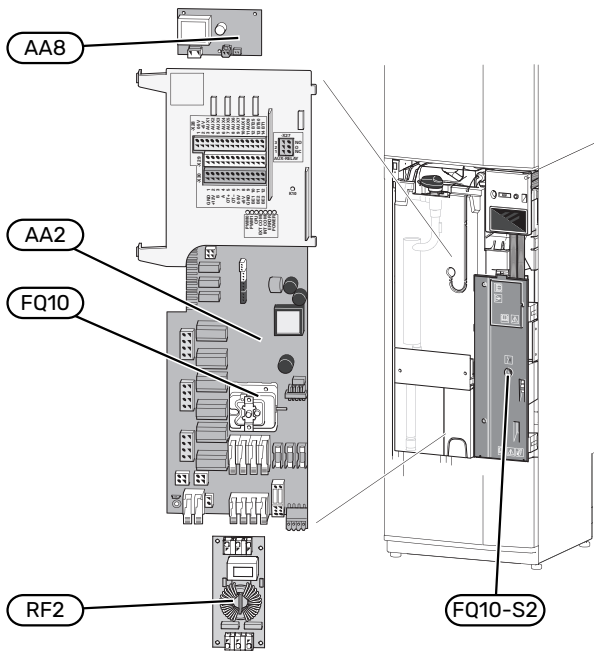

ELEKTRISCHE KOMPONENTEN

AA2	Grundkarte
AA8	Fremdstromanodenplatte
FQ10	Temperaturbegrenzer
	FQ10-S2 Resettaste des Sicherheitstemperaturbegrenzers
RF2	EMV-Platine

Abluftmodul

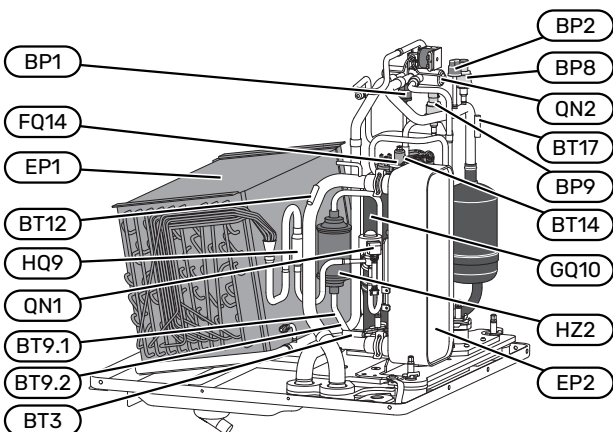
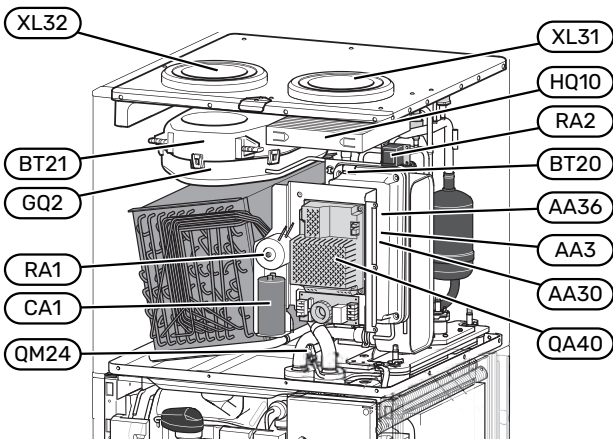

VENTILATIONSANSCHLÜSSE

XL31	Abluftanschluss
XL32	Entlüftungsanschluss

HLS-KOMPONENTEN

QM24	Entlüftungsventil, Wärmetauscher
------	----------------------------------

FÜHLER USW.

BP1	Hochdruckpressostat
BP2	Niederdruckpressostat
BP8	Niederdruckfühler
BP9	Hochdruckgeber
BP15	Druckgeber, Rückgewinnungsteil ¹
BP16	Druckgeber, Luftvolumenstrom
BT3	Rücklauffühler
BT9	Fühler, Flüssigkeitsleitung, Frostschutz
BT12	Vorlauffühler nach Kondensator
BT14	Heißgasfühler
BT17	Sauggasfühler
BT20	Abluftfühler
BT21	Fortluftfühler

¹ Nicht auf der Abbildung sichtbar; befindet sich an AA36

ELEKTRISCHE KOMPONENTEN

AA3	ZAB-Karte ¹
AA30	SFT-Karte ¹
AA36	Messplatine ¹
CA1	Kondensator
FQ14	Sicherheitstemperaturbegrenzer, Verdichter
QA40	Inverter
RA1	Drossel
RA2	Drossel

¹ Nicht auf dem Bild sichtbar.

KÜHLKOMPONENTEN

EP1	Verdampfer
EP2	Kondensator
GQ10	Verdichter
HZ2	Trockenfilter
HQ9	Partikelfilter
QN1	Expansionsventil
QN2	Vierwegeventil

VENTILATION

GQ2	Abluftventilator
HQ10	Abluftfilter

Rohr- und Ventilationsanschlüsse

Allgemeines zu Rohranschlüssen

Die Rohrinstallation muss gemäß den geltenden Vorschriften ausgeführt werden.

Das System erfordert eine Niedertemperaturdimensionierung des Heizkreises. Bei der niedrigsten Normaußenlufttemperatur (NAT) liegt die empfohlene Höchsttemperatur im Vorlauf bei 55 °C und im Rücklauf bei 45 °C.



HINWEIS!

Stellen Sie sicher, dass das einströmende Wasser sauber ist. Bei Nutzung eines eigenen Brunnens kann es notwendig sein, einen zusätzlichen Wasserfilter zu installieren.



ACHTUNG!

Bevor das Produkt angeschlossen wird, müssen die Rohrsysteme durchgespült worden sein; andernfalls können die enthaltenen Komponenten durch Verunreinigungen beschädigt werden.



ACHTUNG!

Aus dem Überlaufrohr des Sicherheitsventils kann Wasser tropfen. Die Überlaufleitung ist so zu einem geeigneten Abfluss zu leiten, dass das heiße Wasser keine Verletzungen verursachen kann. Das Überlaufrohr muss frostfrei und über die gesamte Länge mit einem Gefälle verlegt werden, damit keine Ausbuchtungen entstehen, in denen sich Wasser ansammeln kann. Die Abmessungen des Überlaufrohrs müssen mindestens denen des Sicherheitsventils entsprechen. Das Überlaufrohr muss im Sichtbereich liegen, und der Austritt des Überlaufrohrs muss offen sein und darf sich nicht in der Nähe elektrischer Komponenten befinden.

SYSTEMVOLUMEN

S735C verfügt über ein Ausdehnungsgefäß (CM1).

Das Volumen des Ausdehnungsgefäßes beträgt 10 l. Das Gefäß weist standardmäßig einen Vordruck von 0,5 bar auf. Daraus ergibt sich eine maximal zulässige Höhe „H“ von 5 m zwischen Ausdehnungsgefäß und höchstgelegem Heizkörper, siehe Abbildung.

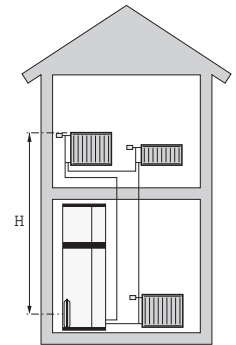

Ist der Vordruck nicht ausreichend, kann dieser durch Nachfüllen von Luft durch das Ventil des Ausdehnungsgefäßes erhöht werden. Eine Änderung des Vordrucks beeinflusst die Fähigkeit des Ausdehnungsgefäßes, eine Wasserausdehnung aufzunehmen.

Das maximale Systemvolumen ohne S735C liegt beim oben genannten Vordruck bei 285 l.

SYSTEMPRINZIP

S735C besteht aus Wärmepumpe, Brauchwasserspeicher, Elektroheizpatrone, Ventilator, Umwälzpumpe und Regelgerät. S735C wird mit einem Ventilationssystem bzw. Klimatisierungssystem verbunden.

Wenn die erwärmte Abluft sowie in bestimmten Fällen die Außenluft den Verdampfer passiert, verdampft das Kältemittel aufgrund seines niedrigen Siedepunkts. Auf diese Weise gibt die Luft Energie an das Kältemittel ab.

Das Kältemittel wird anschließend im Verdichter komprimiert, wodurch die Temperatur deutlich ansteigt.

Das warme Kältemittel wird zum Kondensator geleitet. Hier gibt das Kältemittel seine Energie an das Wasser des Klimatisierungssystems ab, wodurch es vom gasförmigen in den flüssigen Zustand wechselt.

Danach wird das Kältemittel über einen Filter zum Expansionsventil geleitet, wo ein Absenken von Druck und Temperatur stattfindet.

Das Kältemittel hat nun seinen Kreislauf vollendet und passiert erneut den Verdampfer.

Im Kühlbetrieb wird der Prozess umgekehrt, und das Kältemittel fließt über das 4-Wege-Ventil in die entgegengesetzte Richtung.

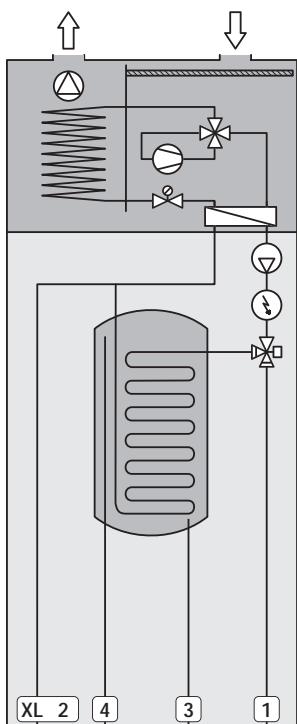

Rohranschlüsse

XL1	Anschluss Heizkreisvorlauf
XL2	Anschluss Heizkreisrücklauf
XL3	Kaltwasseranschluss
XL4	Brauchwasseranschluss
XL5	BWZ-Anschluss
XL10	Entleerungsanschluss, Heizungsmedium



HINWEIS!

Dies ist ein Funktionsprinzip; ausführlichere Informationen zu S735C finden Sie im Abschnitt „Aufbau der Wärmepumpe“.

Maße und Rohranschlüsse

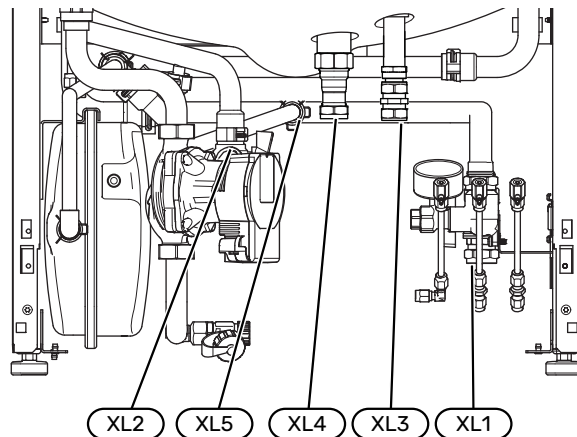

ABSTANDSMAßE

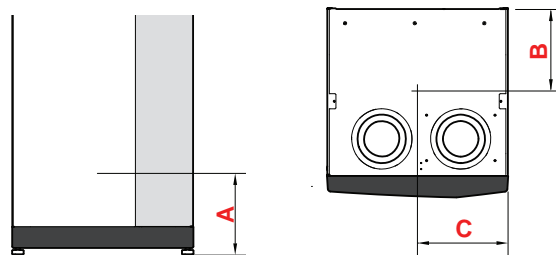

Anschluss		A	B	C
XL1 Heizkreisvorlauf	(mm)	115	280	105
XL2 Heizkreisrücklauf	(mm)	180	275	370
XL3 Kaltwasser	(mm)	265	445	195
XL4 Brauchwasser	(mm)	255	400	265
XL5 Brauchwasserzirkulation	(mm)	300	370	260

ROHRABMESSUNGEN

Anschluss		
XL1-XL2 Heizungsmedium Außendurchm.	(mm)	22
XL3 Kaltwasser Außendurchm.	(mm)	22
XL4 Brauchwasser Außendurchm.	(mm)	22
XL5 Brauchwasserzirkulation auß. Ø	(mm)	15

Symbolschlüssel

Symbol	Bedeutung
	Gerätegehäuse
	Absperrventil
	Rückschlagventil
	Mischventil
	Umwälzpumpe
	Heizpatrone
	Magnetventil
	Sicherheitsventil
	Fühler
	Regulierventil
	Umschaltventil/Mischventil
	Überströmventil
	Kühlsystem
	Brauchwasser
	Brauchwasserzirkulation
	Wärmepumpe
	Heizsystem
	Heizsysteme mit niedrigerer Temperatur

Klimatisierungssystem

Ein Klimatisierungssystem regelt die Innentemperatur mit Hilfe des Regelgeräts in S735C und z. B. Heizkörpern, Fußbodenheizung, Fußbodenkühlung, Gebläsekonvektoren usw. im Heizkreis.

ANSCHLUSS DES KLIMATISIERUNGSSYSTEMS

Montieren Sie Folgendes:

- Sicherheitsventil
Der empfohlene Öffnungsdruck beträgt 0,25 MPa (2,5 bar); Informationen zum maximalen Öffnungsdruck finden Sie unter „Technische Daten“.
- Bei einer Einbindung in Systeme mit Thermostaten ist entweder ein Überströmventil zu installieren oder es sind einige Thermostate abzubauen, damit ein ausreichender Volumenstrom und eine ausreichende Wärmeabgabe gewährleistet werden kann.



KÜHLUNG

Die Kühlung wird von der Wärmepumpe erzeugt und wird z. B. über Gebläsekonvektoren oder Fußbodenkühlung im Gebäude verteilt.

Für die Kühlung wird ein installierter und aktivierter Raumfühler benötigt (entweder der im Lieferumfang enthaltene Raumfühler (BT50) oder Zubehör).

Kondensisolierung

Ergreifen Sie die erforderlichen Maßnahmen (z. B. Anpassung der Vorlauftemperatur an die Gebäudebedingungen), und stellen Sie auf diese Weise sicher, dass eventuelles Kondenswasser keine Feuchtigkeitsschäden am Gebäude verursacht.

Heizung und Kühlung über ein und dasselbe System

Bei Anlagen, mit denen sowohl manchmal geheizt als auch manchmal gekühlt werden muss, können Wärme und Kühlung über dasselbe Klimatisierungssystem verteilt werden.

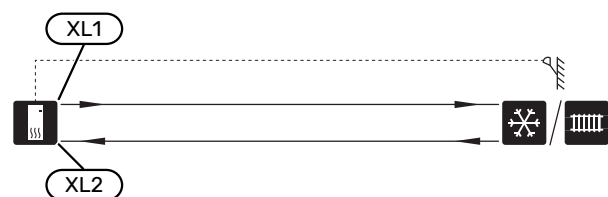

Separate Systeme für Wärme und Kühlung mit Absperrventil

Bei Anlagen, in denen einige Klimatisierungssysteme nicht kondensationssicher sind, kann der Volumenstrom zu diesen Klimatisierungssystemen während des Kühlbetriebs mit einem Absperrventil (QM31) unterbunden werden.

1. Schließen Sie das Absperrventil am AUX-Ausgang in S735C an.
2. Wählen Sie in Menü 7.4 – „Verfügbare Ein-/Ausgänge“ die Option „Kühlmodusanzeige“.

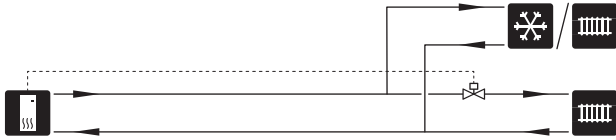

Separate Systeme für Wärme und Kühlung mit Umschaltventil

Bei Anlagen, in denen Heizung bzw. Kühlung mit separaten Klimatisierungssystemen erfolgen sollen, z. B. Wärme über Fußbodenheizung und Kühlung über Gebläsekonvektoren, muss das Zubehör VCC S12 montiert werden.

1. Schließen Sie das Umschaltventil am AUX-Ausgang in S735C an.
2. Wählen Sie in Menü 7.4 – „Verfügbare Ein-/Ausgänge“ die Option „Kühlmodusanzeige“ oder „Umschaltventil Kühlung QN12“¹ aus.

¹ Zubehör SAM oder DWS erforderlich.

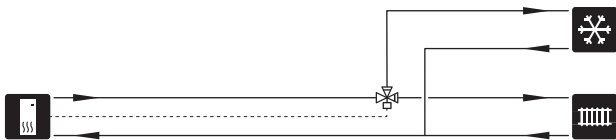

Kalt- und Brauchwasser

Die Einstellungen für das Brauchwasser werden in Menü 7.1.1 – „Brauchwasser“ vorgenommen.

ANSCHLUSS VON KALT- UND BRAUCHWASSER

Montieren Sie Folgendes:

- Absperrventil
- Rückschlagventil
- Sicherheitsventil

Das Sicherheitsventil darf einen maximalen Öffnungsdruck von 1,0 MPa (10,0 bar) haben.

- Mischventil

Ein Mischventil muss evtl. montiert werden, wenn die Werkseinstellung für Brauchwasser geändert wird. Die nationalen Bestimmungen sind zu beachten.

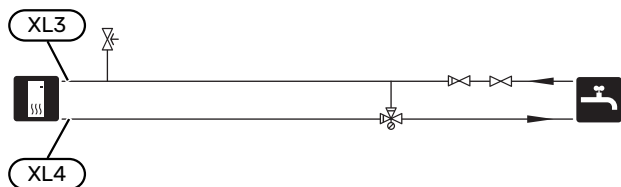

Installationsvarianten

S735C kann auf unterschiedliche Weise installiert werden. Einige Varianten werden hier aufgeführt.

Weitere Informationen zu den Alternativen finden Sie unter nibe.de sowie in der entsprechenden Montageanleitung für das verwendete Zubehör. Eine Liste mit dem für S735C nutzbaren Zubehör finden Sie auf Seite 69.

ZUSÄTZLICHER HEIZ- UND KÜHLKREIS

In Gebäuden mit mehreren Klimatisierungssystemen, die unterschiedliche Vorlauftemperaturen erfordern, kann das Zubehör ECS 40/ECS 41 angeschlossen werden.

Ein Mischventil senkt hierbei die Temperatur z. B. für die Fußbodenheizung.

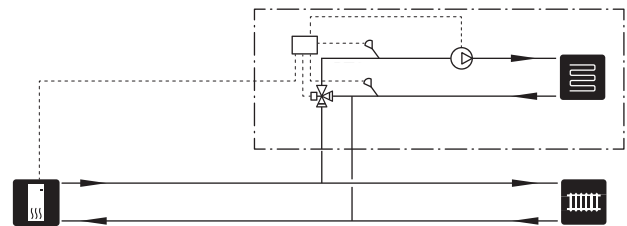

FEUCHTIGKEITSSENSOR

Mit einem oder mehreren installierten Feuchtigkeitssensoren ist es möglich, eine Taupunktregelung zu verwenden und somit mit einer niedrigeren Vorlauftemperatur zu kühlen, ohne dass das Klimatisierungssystem gegen Kondensatbildung isoliert werden muss. Es ist wichtig, dass der/die Fühler korrekt positioniert wird/werden. Bei einer falschen Platzierung besteht die Gefahr einer Kondensation im Klimatisierungssystem.

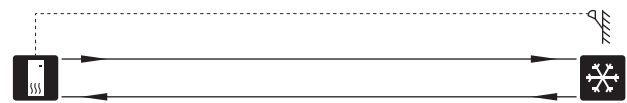

VERZÖGERTER VORLAUF DER KÜHLUNG

Wenn die Anlage z. B. von der Brauchwasserbereitung in den Kühlbetrieb wechselt, wird eine bestimmte Menge Wärme an das Kühlsystem abgegeben. Um dies zu vermeiden, wird ein Umschaltventil (QN44) im System montiert.

Über das Umschaltventil zirkuliert der Vorlauf zurück zur Wärmepumpe, bis die Temperatur im Ladekreis anfängt, sich der gewünschten Vorlauftemperatur zu nähern. Daraufhin schaltet das Ventil zum Klimatisierungssystem um. Die Temperatur wird mithilfe eines internen Fühlers in der Wärmepumpe gemessen, sodass kein zusätzlicher Fühler erforderlich ist.

Das Umschaltventil wird über den AUX-Ausgang in Menü 7.4 – „Verfügbare Ein-/Ausgänge“, „Kühlmodusanz. m Verzög.“ aktiviert.

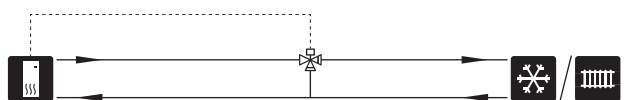

ZUSÄTZLICHER BRAUCHWASSERSPEICHER

Wenn eine größere Badewanne oder ein anderer großer Brauchwasserverbraucher angeschlossen wird, sollte die Anlage um einen zusätzlichen Brauchwasserspeicher ergänzt werden.

Brauchwasserspeicher ohne Elektroheizpatrone

In einem Brauchwasserspeicher ohne Elektroheizpatrone wird das Wasser von der Wärmepumpe erwärmt.

Der strömungstechnische Anschluss des Brauchwasserspeichers erfolgt vor S735C.

Bestimmte Brauchwasserspeicher erfordern eine Rohrverlegung hinter den Geräten. Dazu wird ein Freiraum zur Wand von 60 mm benötigt.

Für den Anschluss wird der Anschlusssatz DEW benötigt.

DEW S42 ermöglicht, dass S735C mit dem Brauchwasserspeicher VPB S200 verbunden werden kann.

DEW S43 ermöglicht, dass S735C mit dem Brauchwasserspeicher AHPH S/AHPS S verbunden werden kann.

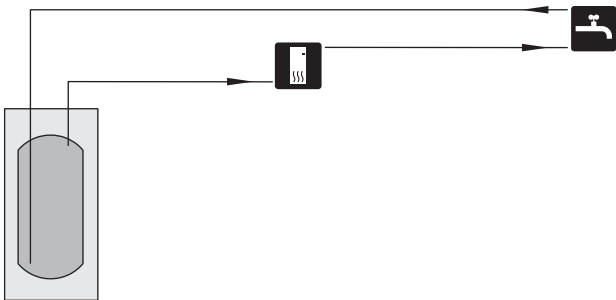

Brauchwasserspeicher mit Elektroheizpatrone

In einem Brauchwasserspeicher mit Elektroheizpatrone wird das Wasser primär von der Wärmepumpe erwärmt. Die Elektroheizpatrone des Brauchwasserspeichers wird zum Warmhalten verwendet sowie bei nicht ausreichender Leistung der Wärmepumpe.

Der strömungstechnische Anschluss des Brauchwasserspeichers erfolgt nach S735C.

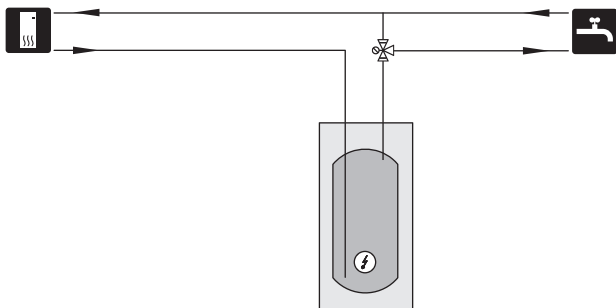

BRAUCHWASSERZIRKULATION

Eine Umwälzpumpe zur Zirkulation des Brauchwassers kann von S735C gesteuert werden. Das zirkulierende Wasser muss eine Temperatur haben, die sowohl eine Bakterienansiedlung als auch ein Verbrühen verhindert; nationale Normen sind zu beachten.

Der BWZ-Rücklauf kann mit Anschluss XL5 bzw. mit einem freistehenden Brauchwasserspeicher verbunden werden.

Wenn nach der Wärmepumpe ein elektrischer Brauchwasserspeicher angeschlossen wird, muss der BWZ-Rücklauf mit dem Speicher verbunden werden.

Verwenden Sie die beiliegende Klemmringkupplung für eine einfachere Installation am Anschluss XL5.

Die Umwälzpumpe wird über den AUX-Ausgang in Menü 7.4 – „Verfügbare Ein-/Ausgänge“ aktiviert.

Die BWZ kann um Brauchwasserfühler für BWZ (BT70) und (BT82) ergänzt werden, die über den AUX-Eingang in Menü 7.4 – „Verfügbare Ein-/Ausgänge“ angeschlossen werden.

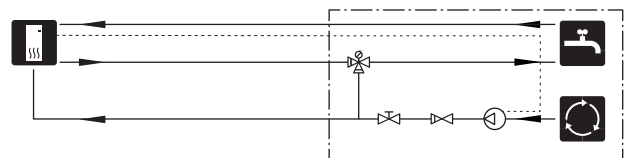

Allgemeines zum Ventilationsanschluss

- Die Ventilationsinstallation muss gemäß den geltenden Vorschriften ausgeführt werden.
- Es ist die Möglichkeit einer Kanalinsektion sowie Reinigung zu beachten.
- Sorgen Sie ebenfalls für eine knick- und biegungsfreie Verlegung der Schläuche, um einen verringerten Luftvolumenstrom auszuschließen.
- Das Kanalsystem muss mindestens Dichtheitsklasse B (EN 12237) aufweisen.
- Damit keine Ventilatorgeräusche zu den Abluftventilen geleitet werden, müssen im Kanalsystem an geeigneten Stellen Schalldämpfer installiert werden.
- Der Fortluftkanal muss über seine gesamte Länge diffusionsdicht isoliert werden.
- Bei eventuellen Verbindungen und bzw. oder einem Durchführungsrippe, Schalldämpfer, einer Deckenhaube o.s.ä. ist dafür zu sorgen, dass die Kondensisolierung sorgfältig abgedichtet wird.
- Falls möglich, sollte der Fortluftkanal nach oben durch das Dach führen.
- Der Fortluftkanal darf maximal 20 m lang sein und höchstens sechs Knicke aufweisen.
- Da die Wärmepumpe brennbares Kältemittel enthält, muss das Luftkanalsystem geerdet werden. Für eine vorschriftsmäßige Erdung sind die im Lieferumfang enthaltenen Erdungskabel (2 St.) mit den Luftkanälen zu verbinden. Die Kabel werden daraufhin an den Erdungsstiften oben auf der oberen Abdeckung befestigt.
- Für die Fortluft darf kein Kanal in gemauertem Schornstein verwendet werden.



ACHTUNG!

Die Fortlufttemperatur variiert je nach Betriebsfall stark. Im Heizbetrieb kann die Temperatur sehr niedrig und im Kühlbetrieb sehr hoch sein. Zur Vermeidung von Schäden an Produkt und/oder Haus muss der Fortluftkanal über seine gesamte Länge diffusionsdicht isoliert werden.

VENTILATIONSANSCHLÜSSE

S735C besitzt zwei alternative Lüftungsanschlussgrößen: 125 bzw. 160 mm.

Bei Lieferung weisen die Lüftungsanschlüsse das kleinere Maß auf. Wenn das größere Maß gewünscht ist, müssen die an den Anschlüssen befindlichen Isolierringe demontiert werden.

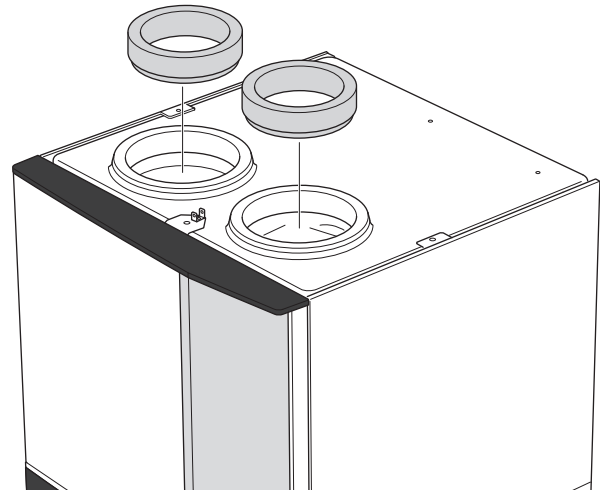

Verbinden Sie die Wärmepumpe mit dem Kanalsystem über Nippel (nicht im Lieferumfang enthalten) oder andere Lüftungselemente in den Lüftungsanschlüssen.

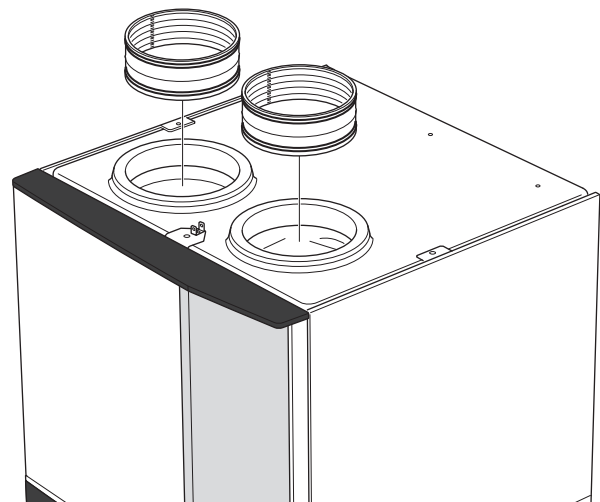

DUNSTABZUGSHAUBE/KÜCHENABZUG

Es darf keine Dunstabzugshaube (Küchenabzug) an S735C angeschlossen werden.

Zur Verhinderung, dass Küchendunst in S735C geleitet wird, ist der Abstand zwischen Küchenabzug und Abluftventil zu beachten. Der Abstand darf 1,5 m nicht unterschreiten, der Wert kann jedoch je nach Installation variieren.

Schalten Sie beim Kochen stets den Küchenabzug ein.

Luftvolumenströme

Verbinden Sie S735C so, dass die gesamte Abluft – abgesehen von der Dunstabzugshaube (Küchenabzug) – durch den Verdampfer (EP1) in der Wärmepumpe strömt.

Der Luftvolumenstrom muss den geltenden nationalen Normen entsprechen.

Damit die Wärmepumpe optimal arbeitet, ist ein gewisser Luftvolumenstrom erforderlich. Informationen zum erforderlichen Mindestluftvolumenstrom finden Sie in den technischen Daten.

Die Einstellung des Luftvolumenstroms erfolgt im Menüsystem der Wärmepumpe (Menü 7.1.4 - "Ventilation").

Wenn die Ablufttemperatur 10 °C unterschreitet, wird der Verdichter blockiert, und die elektrische Zusatzheizung kann aktiviert werden. Bei blockiertem Verdichter wird keine Wärme aus der Abluft zurückgewonnen.

Justierung der Ventilation

Um den erforderlichen Luftaustausch in allen Räumen des Hauses zu erzielen, ist die korrekte Platzierung und Justierung der Abluftventile sowie eine Justierung des Ventilators in der Wärmepumpe erforderlich.

Möglichst umgehend nach der Installation ist eine Ventilations-einstellung vorzunehmen. Dabei wird die Ventilation auf den Wert justiert, der für das Gebäude projektiert wurde.

Eine falsch ausgeführte Ventilations-einstellung kann einen niedrigeren Nutzungsgrad der Installation und damit eine schlechtere Wirtschaftlichkeit und ein schlechteres Raumklima mit sich führen sowie Feuchtigkeitsschäden im Gebäude verursachen.

Abmessungen und Ventilationsanschlüsse

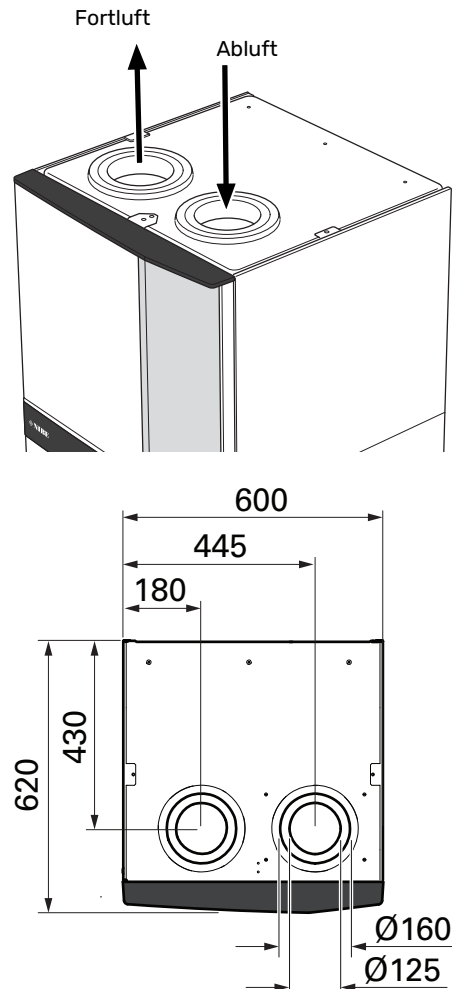

Elektrische Anschlüsse

Allgemeines

Die gesamte elektrische Ausrüstung mit Ausnahme von Außen- und Raumfühler ist im Lieferzustand angeschlossen.

- Bei der elektrischen Installation und beim Verlegen der Leitungen sind die geltenden nationalen Vorschriften zu berücksichtigen.
- Vor dem Isolationstest des Gebäudes darf S735C nicht angeschlossen werden.
- S735C ist mit einem FI-Schutzschalter zu versehen. Es wird ein separater FI-Schutzschalter empfohlen.
- Der FI-Schutzschalter muss einen Nennauslösestrom von maximal 30 mA aufweisen und vom Typ F oder B sein.
- S735C muss über einen allpoligen Schalter installiert werden. Der Kabelquerschnitt muss der verwendeten Absicherung entsprechend dimensioniert sein.
- Bei Verwendung eines Sicherungsautomaten muss dieser mindestens die Auslösecharakteristik „C“ aufweisen. Zur Sicherungsabmessung siehe „Technische Daten“.
- Um Störungen zu vermeiden, dürfen Kommunikationskabel für externe Schaltkontakte nicht in der Nähe von Starkstromleitungen verlegt werden.
- Der minimale Kabelquerschnitt der Kommunikations- und Fühlerkabel für einen externen Schaltkontakt muss 0,5 mm² bis zu 50 m betragen, zum Beispiel EKKX, LiYY.
- Den Schaltplan für S735C finden Sie im Abschnitt „Technische Daten“.
- Bei der Kabelverlegung in S735C hinein müssen Kabeldurchführungen (UB1) und (UB2) verwendet werden.

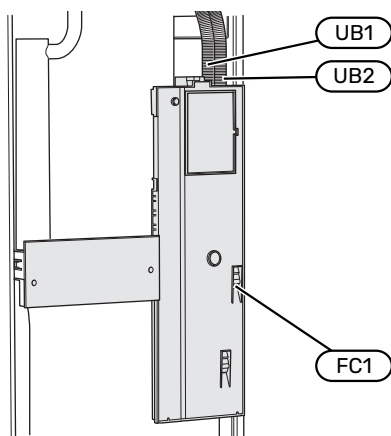

ACHTUNG!

Die elektrische Installation sowie eventuelle Servicearbeiten müssen unter Aufsicht eines zugelassenen Elektroinstallateurs erfolgen. Unterbrechen Sie vor etwaigen Servicearbeiten die Spannung per Betriebsschalter.



ACHTUNG!

Ein beschädigtes Stromversorgungskabel darf nur von NIBE, dem Servicebeauftragten oder befugtem Personal ausgetauscht werden, um eventuelle Schäden und Risiken zu vermeiden.



ACHTUNG!

Um Schäden an der Elektronik der Wärmepumpe zu vermeiden, überprüfen Sie vor dem Start des Produkts Anschlüsse, Netzspannung und Phasenspannung.



ACHTUNG!

Nehmen Sie die Anlage erst in Betrieb, nachdem sie mit Wasser befüllt wurde. Bestandteile der Anlage können beschädigt werden.

SICHERUNGSAUTOMAT

Der Steuerkreis in S735C und Teile der internen Komponenten sind intern mit einem Sicherungsautomaten (FC1) abgesichert.

ERREICHBARKEIT, ELEKTRISCHER ANSCHLUSS

Demontage der Abdeckung

Die Abdeckung wird mithilfe eines Schraubendrehers geöffnet.

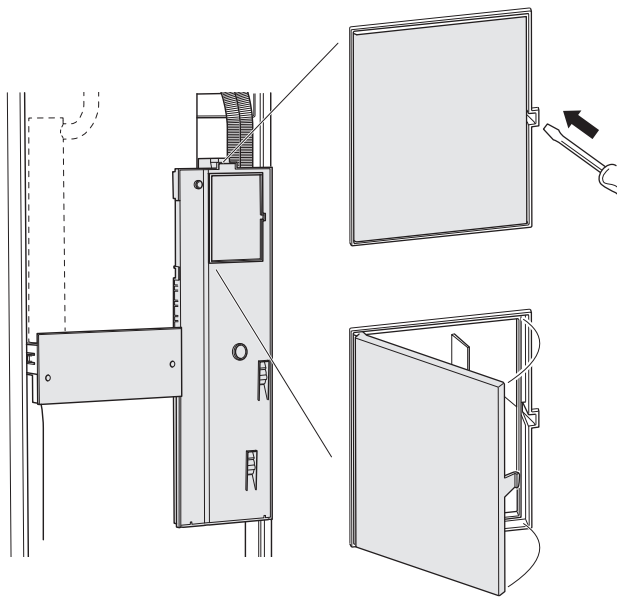

Abdeckung demontieren

Die Abdeckung wird mithilfe eines Schraubendrehers geöffnet.

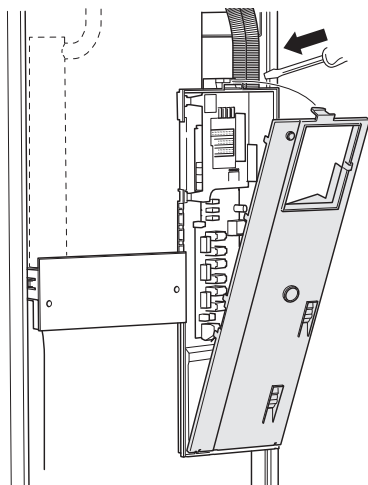

KABELARRETIERUNG

Verwenden Sie zum Lösen bzw. Befestigen der Kabel an den Klemmen der Wärmepumpe geeignetes Werkzeug.

Anschlussklemme

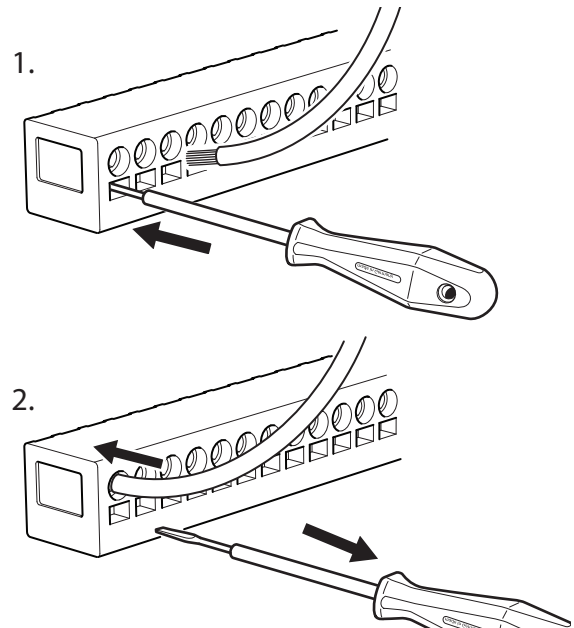

TEMPERATURBEGRENZER

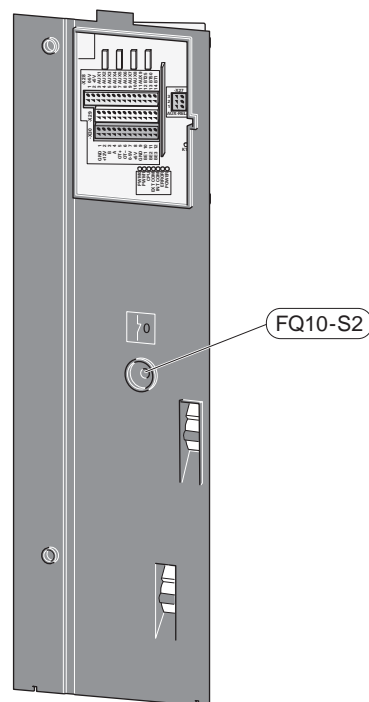

Der Sicherheitstemperaturbegrenzer (FQ10) unterbricht die Spannungszufuhr zur elektrischen Zusatzheizung, wenn die Temperatur 89 °C überschreitet. Der Sicherheitstemperaturbegrenzer wird manuell zurückgesetzt.

Reset

Der Sicherheitstemperaturbegrenzer (FQ10) befindet sich hinter der Frontabdeckung. Zum Zurücksetzen des Sicherheitstemperaturbegrenzers drücken Sie auf diese Taste (FQ10-S2).

Anschlüsse

ANSCHLUSSKLEMMEN

Folgende Anschlussklemmen werden an der Basisplatine (AA2) verwendet.

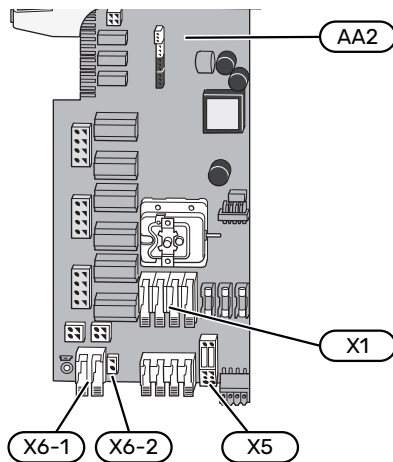

STROMANSCHLUSS

Spannungsversorgung

Das beiliegende Stromversorgungskabel ist mit Anschlussklemme X1 und X6-1 an der Basisplatine (AA2) angeschlossen.

Anschluss 3x400 V

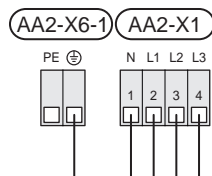

Separate Steuerspannung des Regelgeräts

Soll das Regelgerät separat zu den übrigen Komponenten in der S735C mit Strom versorgt werden (zum Beispiel bei einer Tarifsteuerung), wird ein separates Steuerkabel angeschlossen.



ACHTUNG!

Bei Wartungsarbeiten müssen sämtliche Stromversorgungskreise getrennt werden.

1. Demontieren Sie die Brücken an der Anschlussklemme AA2-X5.

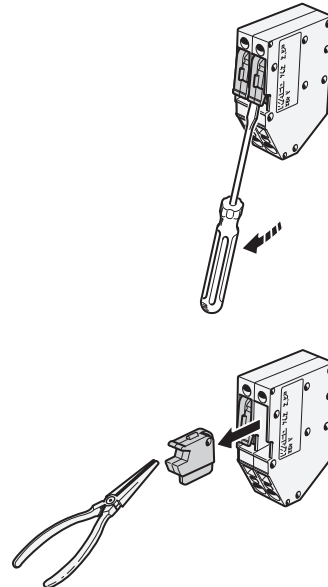

2. Die Steuerspannung (230 V ~ 50Hz) wird an AA2-X5:N, AA2-X5:L und AA2-X6-2 (PE) angeschlossen.

Beiliegendes Etikett

Das beiliegende Etikett ist auf der Abdeckung des elektrischen Anschlusses anzubringen.

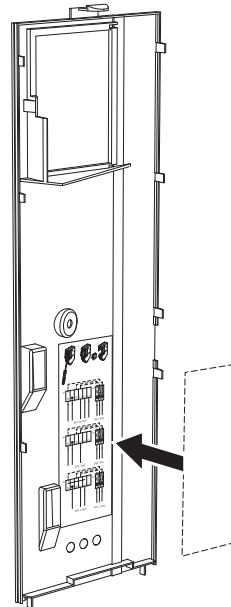

Tarifsteuerung

Wenn an Elektroheizpatrone und/oder Verdichter für eine gewisse Zeit keine Spannung anliegt, muss gleichzeitig „Tarifblockierung“ über die verfügbaren Eingänge ausgewählt werden, siehe Abschnitt „Verfügbare Eingänge“.

EXTERNE ANSCHLÜSSE

Die Verbindung externer Anschlüsse erfolgt über die Anschlussklemmen X28, X29 und X30 auf der Basisplatte (AA2).

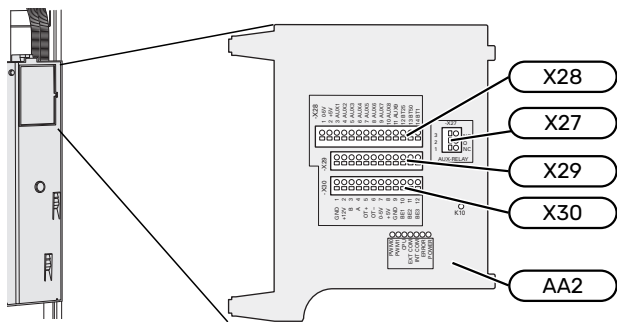

Fühler

Außenfühler

Der Außenluftfühler (BT1) ist an einem schattigen Platz an der Nord- oder Nordwestseite des Hauses zu befestigen, wo keine störende Einstrahlung z. B. durch die Morgensonne erfolgt.

Der Außenluftfühler wird an Anschlussklemme AA2-X28:14 und AA2-X29:GND angeschlossen.

Eventuelle Kabelrohre sind abzudichten, damit sich im Außenfühlergehäuse keine Kondensflüssigkeit bildet.

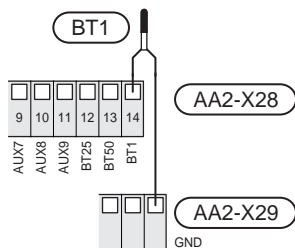

Raumtemperaturfühler

S735C wird mit einem Raumfühler (BT50) geliefert, durch den es möglich ist, die Raumtemperatur im Display von S735C abzulesen und zu steuern.

S735C funktioniert auch ohne Raumfühler. Damit man jedoch auf dem Display von S735C die Raumtemperatur ablesen kann, muss ein Raumfühler montiert werden.

Der Raumfühler ist an einem neutralen Ort anzubringen, an dem die eingestellte Temperatur gewünscht wird. Ein geeigneter Ort ist zum Beispiel eine freie Innenwand im Flur ca. 1,5 m über dem Boden. Der Raumfühler darf nicht an der Messung einer korrekten Raumtemperatur gehindert werden, zum Beispiel durch die Anbringung in einer Nische, zwischen Regalen, hinter einer Gardine, über beziehungsweise in der Nähe einer Wärmequelle, in einem Luftzugbereich von der Außentür oder in direkter Sonneneinstrahlung. Auch geschlossene Heizkörperthermostate können Probleme verursachen.

Der Raumfühler wird mit Anschlussklemme AA2-X28:13 und AA2-X29:GND verbunden.

Wenn ein Raumfühler zur Änderung der Raumtemperatur in °C und/oder zur Feineinstellung der Raumtemperatur genutzt werden soll, muss der Fühler in Menü 1.3 – „Raumföhlerereinstellungen“ aktiviert werden.

Wenn der Raumfühler in einem Raum mit Fußbodenheizung platziert ist, sollte er lediglich eine Anzeigefunktion besitzen, jedoch keine Regelungsfunktion für die Raumtemperatur.

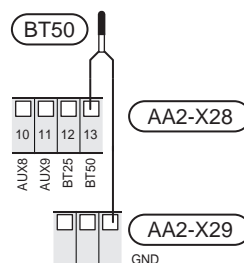

HINWEIS!

Temperaturänderungen im Gebäude werden erst nach längerer Zeit umgesetzt. So führen etwa kurze Zeiträume bei Fußbodenheizungen nicht zu einer spürbaren Änderung der Raumtemperatur.

Externer Vorlauffühler

Wenn ein externer Vorlauffühler (BT25) benötigt wird, ist dieser an Anschlussklemme AA2-X28:12 und Anschlussklemme AA2-X29:GND anzuschließen.

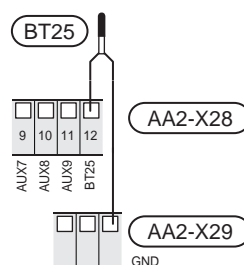

Energiezähler Impuls

Es können bis zu zwei Stromzähler oder Wärmemengenzähler (BE6, BE7) via Anschlussklemme AA2-X28:1-2 und AA2-X30:7-8 mit S735C verbunden werden.

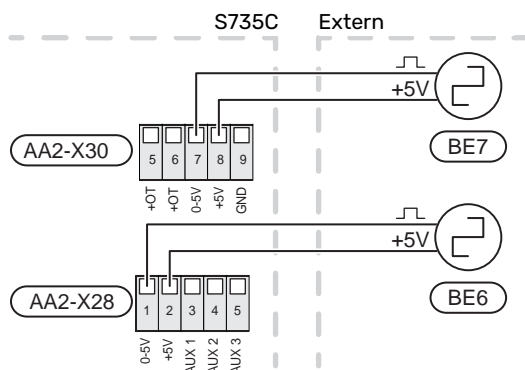

Aktivieren Sie den bzw. die Zähler in Menü 7.2 – „Zubehöreinstellungen“, und legen Sie anschließend den gewünschten Wert („Energie pro Impuls“ oder „Impulse pro kWh“) in Menü 7.2.19 – „Energiezähler Impuls“ fest.

Leistungswächter

Eingebauter Leistungswächter

S735C ist mit einem eingebauten Leistungswächter einfacher Form ausgestattet, der die Leistungsstufen für die elektrische Zusatzheizung begrenzt. Dazu berechnet er, ob die nächste Leistungsstufe für die aktuelle Phase zugeschaltet werden kann, ohne dass der Strom der angegebenen Hauptsicherung überschritten wird.

Wenn der Strom die angegebene Hauptsicherung überschreiten würde, ist das Zuschalten der Leistungsstufe nicht zulässig. Die Größe der Gebäudehauptsicherung wird in Menü 7.1.9 – „Leistungswächter“ angegeben.

KOMMUNIKATION

Zubehör anschließen

Anweisungen für den Zubehöranschluss sind in der beiliegenden Zubehöranleitung enthalten. Die Liste mit Zubehör, die für S735C verwendet werden kann, ist in Abschnitt „Zubehör“ zu finden. Hier wird der Anschluss der Kommunikation für das üblichste Zubehör gezeigt.

Zubehör mit Zubehörplatine (AA5)

Zubehör mit Zubehörplatine (AA5) wird an Anschlussklemme AA2-X30:1, 3, 4 in S735C angeschlossen.

Sollen mehrere Zubehöreinheiten angeschlossen werden oder sind bereits Zubehöreinheiten installiert, sind die Karten in Serie anzuschließen.

Da verschiedene Anschlüsse von Zubehör mit Zubehörplatine (AA5) möglich sind, sollten Sie für das zu installierende Zubehör stets die Anleitung im Handbuch lesen.

S735C

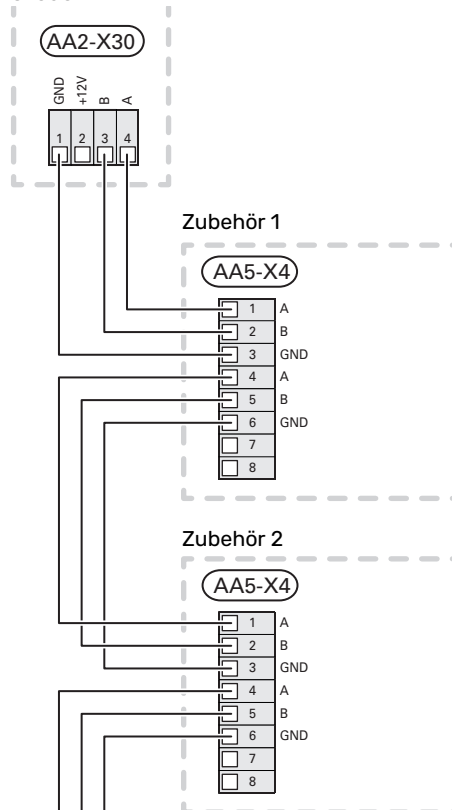

Netzwerkkabel für myUplink (W130)

Falls ein Anschluss an myUplink per Netzwerkkabel und nicht über WLAN gewünscht ist:

Das Netzwerkkabel kann verlegt werden, ohne dass das Abluftmodul demontiert werden muss.

1. Schließen Sie das abgeschirmte Netzwerkkabel an das Display an.
2. Verlegen Sie das Netzwerkkabel zur Oberseite des Speicherteils der Wärmepumpe.
3. Folgen Sie dem Kabel des Volumenstrommessers am Ausgang auf der Rückseite.

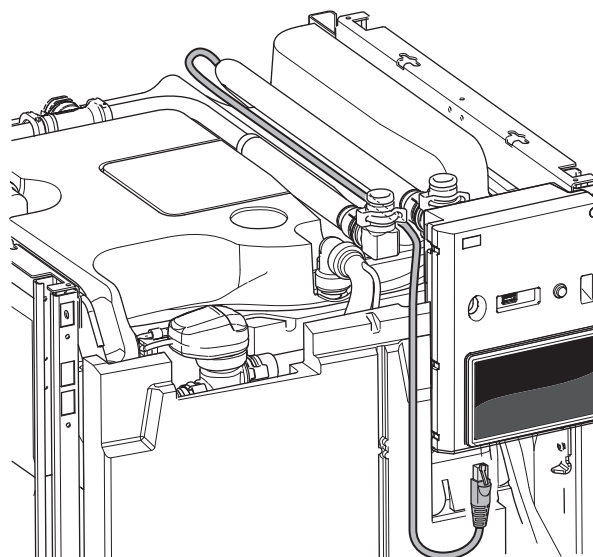

VERFÜGBARE AUS-/EINGÄNGE

S735C besitzt programmierbare AUX-Ein- und -Ausgänge zum Anschluss eines externen Schaltkontakts (muss potenzialfrei sein) oder Fühlers.

In Menü 7.4 – „Verfügbare Ein-/Ausgänge“ stellen Sie ein, an welchen AUX-Anschluss die jeweilige Funktion angeschlossen wurde.

Für bestimmte Funktionen kann Zubehör erforderlich sein.



TIPP!

Einige der folgende Funktionen lassen sich ebenfalls über Menüeinstellungen aktivieren und zeitlich steuern.

Verfügbare Eingänge

Verfügbare Eingänge an der Basisplatine (AA2) für diese Funktionen sind AA2-X28:3-11. Die jeweilige Funktion wird an den verfügbaren Eingang sowie an GND (AA2-X29) angeschlossen.

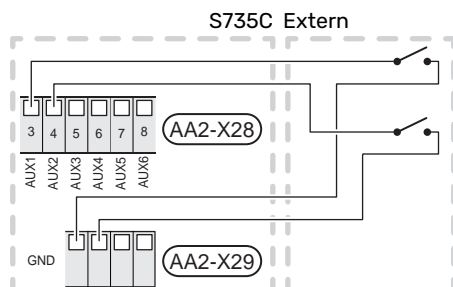

Im Beispiel oben werden die Eingänge AUX1 (AA2-X28:3) und AUX2 (AA2-X28:4) verwendet.

Verfügbarer Ausgang

Verfügbarer Ausgang: AA2-X27.

Der Ausgang ist ein potenzialfrei wechselndes Relais.

Die Alarmanzeige wird verbunden mit C-NC; andere Funktionen werden verbunden mit C-NO.

Ist S735C abgeschaltet oder im Reservebetrieb, befindet sich das Relais im Modus C-NC.

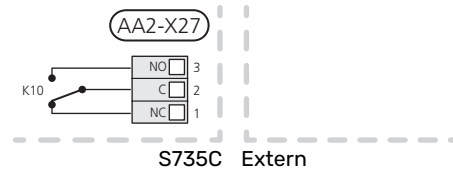

HINWEIS!

Der Relaisausgang darf mit maximal 2 A bei Wirklast (230 V~) belastet werden.



TIPP!

Das Zubehör AXC ist erforderlich, wenn mehr als eine Funktion mit dem AUX-Ausgang verbunden werden soll.

Mögliche Optionen für AUX-Eingänge

Fühler

Verfügbare Optionen:

- Temp.ext.BW-Austr (BT70) (anzeigender „Brauchwasserfühler“ für BWZ. Wird am Vorlauf platziert.)
Verfügbar, wenn „BW-Zirkulation“ im Menü 7.4 – „Verfügbare Ein-/Ausgänge“ aktiviert ist.
- Temp. ext. BWZ (BT82) (anzeigender „Brauchwasserfühler“ für BWZ. Wird am Rücklauf platziert.)
Verfügbar, wenn „BW-Zirkulation“ im Menü 7.4 – „Verfügbare Ein-/Ausgänge“ aktiviert ist.
- Kühl-/Heizfühler (BT74), entscheidet über eine Umschaltung zwischen Kühl- und Heizbetrieb.
- Au.luftbeimisch. (BT28) (Zubehör OEK S20 erforderlich)
- 6 eigene Fühler (BT37.1 – BT37.6) für jede Platzierung und freie Benennung.

Wächter

Verfügbare Optionen:

- Niveaufwächter (für Kondenswasserabflüsse (NO).)
- Druckw. Klimat.system (NC)
- Externer Alarm (NO), Externer Alarm (NC)
Der Alarm wird mit der Steuerung verbunden, weshalb die Betriebsstörung als Infomeldung auf dem Display angezeigt wird.

Externe Funktionsaktivierung

Zur Aktivierung verschiedener Funktionen kann ein externer Schaltkontakt mit S735C verbunden werden. Die Funktion ist aktiviert, während der Kontakt geschlossen ist.

Funktionen, die aktiviert werden können:

- Vorübergehend mehr BW
- Bed.modus Niedrig aktiv.
- "Externe Justierung

Die Temperatur wird in °C geändert, wenn der Anschluss geschlossen (und der Raumfühler angeschlossen sowie aktiviert) ist. Ist kein Raumfühler angeschlossen oder aktiviert, wird die gewünschte Änderung von „Temperatur“ („Verschiebung“) um die gewählte Schrittzahl eingestellt. Einstellbereich: -10 bis +10. Die Einstellung des gewünschten Änderungswerts wird in Menü 1.30.3 – „Externe Justierung“ vorgenommen.

- Aktivierung einer von vier Ventilator Drehzahlen.

Folgende Optionen sind verfügbar:

- „Ven.drz.1 aktivieren (NO)“ – „Ven.drz.4 aktivieren (NO)“
- "Ven.drz.1 aktivieren (NC)

Die Ventilator Drehzahl ist aktiviert, während der Kontakt geschlossen ist. Bei erneutem Öffnen des Kontakts läuft der Ventilator wieder mit Normaldrehzahl.

- SG Ready



HINWEIS!

„SG Ready“ erfordert zwei AUX-Eingänge.

Wird diese Funktion gewünscht, ist sie mit Anschlussklemme X28 auf der Basisplatine (AA2) zu verbinden.

„SG Ready“ ist eine intelligente Art der Tarifsteuerung, bei der der Stromversorger die Innen- und Brauchwassertemperatur beeinflussen oder die Zusatzheizung und/oder den Verdichter in der Wärmepumpe zu bestimmten Tageszeiten blockieren kann. (Die Auswahl erfolgt in Menü 4.2.3, nachdem die Funktion aktiviert wurde.) Zur Aktivierung der Funktion verbinden Sie potenzialfreie Schaltkontakte mit zwei Eingängen, die in Menü 7.4 – „Verfügbare Ein-/Ausgänge“ (SG Ready A und SG Ready B) ausgewählt werden.

Ein geschlossener oder geöffneter Kontakt bewirkt Folgendes:

- *Blockierung (A: Geschlossen, B: Geöffnet)*

„SG Ready“ ist aktiv. Der Verdichter in S735C und die Zusatzheizung werden blockiert.

- *Normalbetrieb (A: Geöffnet, B: Geöffnet)*

"SG Ready" ist nicht aktiv. Kein Einfluss auf das System.

- *Niedrigpreismodus (A: Geöffnet, B: Geschlossen)*

"SG Ready" ist aktiv. Das System strebt eine Kosteneinsparung an und kann z. B. einen kostengünstigen Tarif vom Stromversorger oder eine Überkapazität von einer eventuell vorhandenen eigenen Stromquelle nutzen. (Der Systemeinfluss ist in Menü 4.2.3 einstellbar.)

- *Überkapazitätsmodus (A: Geschlossen, B: Geschlossen)*

"SG Ready" ist aktiv. Das System darf mit voller Kapazität arbeiten, wenn beim Stromversorger eine Überkapazität (sehr niedriger Preis) vorliegt. (Der Einfluss auf das System ist in Menü 4.2.3 einstellbar.)

(A = SG Ready A. B = SG Ready B)

Externe Funktionsblockierung

Zur Blockierung verschiedener Funktionen kann ein externer Schaltkontakt mit S735C verbunden werden. Der Kontakt muss potenzialfrei sein. Bei geschlossenem Kontakt findet eine Blockierung statt.



ACHTUNG!

Bei einer Blockierung besteht Frostgefahr.

Funktionen, die blockiert werden können:

- Brauchwasser blockieren (eventuelle Brauchwasserzirkulation (BWZ) ist weiterhin in Betrieb)
- Heizung blockieren
- Kühlung blockieren
- Zusatzheizung blockieren
- Verdichter blockieren
- Tarifblockierung (NO), Tarifblockierung (NC) (Zusatzheizung, Verdichter, Heizung, Kühlung und Brauchwasser werden deaktiviert)
- "Ext. Leistungsbegr.

In Märkten, in denen der Stromnetzbetreiber eine dynamische Steuerung der Netzlast verlangt, kann die Arbeitsleistung von Verdichter und Elektroheizpatrone begrenzt werden.

Die Leistungsbegrenzung wird in Menü 7.4.2 – „Ext. Leistungsbegr.“ eingestellt.

Mögliche Optionen für AUX-Ausgang

Anzeige

- Alarmausgang
- Kühlmodusanzeige
- Kühlmodusanz. m Verzög.
- Urlaub
- AbwesenModus
- SPA (Smart Price Adaption: niedrigster Strompreis)

Steuerung

- BW-Zirkulation (Brauchwasserumwälzpumpe)
- Umschaltv. Kühlg. QN12 (Zubehör SAM S42 erforderlich)
- Ext. HU-Pumpe (externe Heizungsumwälzpumpe)
- Außenluftklappe (externe Frostschutzklappe (QN42))
- Außenluftklappe. Externe Außenluftklappe (QN38) (Zubehör OEK S20 erforderlich)



ACHTUNG!

Der jeweilige Schaltschrank muss mit einer Warnung für externe Spannung versehen werden.

Anschluss einer externen Zirkulationspumpe

Die externe Umwälzpumpe wird gemäß Abbildung unten mit dem AUX-Ausgang verbunden.

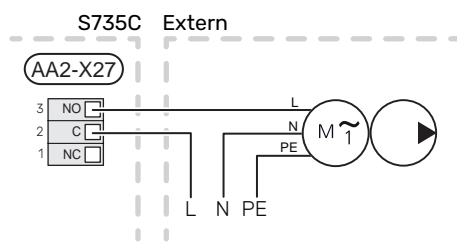

Einstellungen

ELEKTRISCHE ZUSATZHEIZUNG – MAXIMALE LEISTUNG

Die Elektroheizpatrone ist werksseitig eingestellt auf maximal eingestellte Stromleistung.

Die Leistung der Elektroheizpatrone wird in Menü 7.1.5.1 – „Interne elektrische Zusatzheizung“ eingestellt.

Leistungsstufen der Elektroheizpatrone

In den Tabellen wird der Phasengesamtstrom für die Elektroheizpatrone aufgeführt.

Max. elektr. Zusatzheizung (kW)	Max. Phasenstrom L1 (A)	Max. Phasenstrom L2 (A)	Max. Phasenstrom L3 (A)
0	-	-	-
2	-	8,7	-
3	-	7,5	7,5
4	-	8,7	8,7
5	-	15,6	7,5
6	8,7	8,7	8,7
7	-	15,6	15,6
9 ¹	8,7	15,6	15,6

¹ Werkseitige Voreinstellung

Max. Betriebsstrom

Neben der Elektroheizpatrone gibt es noch den Strom für den Verdichterbetrieb.

Die Tabellen zeigen, wie hoch der Gesamtphasenstrom für Verdichter, Regelgerät, Ventilator und Umwälzpumpe je nach Betriebsfall sein kann.

S735C-4

Max. elektr. Zusatzheizung (kW)	Max. Phasenstrom L1 (A)
0,0	11

S735C-7

Max. elektr. Zusatzheizung (kW)	Max. Phasenstrom L1 (A)
0,0	14

NOTBETRIEB

Der Notbetrieb wird bei Betriebsstörungen und Servicearbeiten genutzt.

Wenn S735C in Reservebetrieb geschaltet wird, arbeitet die Anlage wie folgt:

- Der Verdichter ist blockiert.
- S735C bevorzugt die Wärmeerzeugung.
- Brauchwasser wird bereitet, wenn es die Möglichkeit dazu gibt.
- Die maximale Leistung der Elektroheizpatrone im Reservebetrieb wird durch die Einstellung in Menü 7.1.8.2 – „Reservebetrieb“ begrenzt.
- Feste Vorlauftemperatur, wenn die Anlage keine Informationen vom Außenluftfühler (BT1) erhält.

Bei aktiviertem Reservebetrieb leuchtet die Statuslampe gelb.

Sie können den Reservebetrieb unabhängig davon aktivieren, ob S735C in Betrieb ist oder abgeschaltet.

Zum Aktivieren, wenn S735C in Betrieb ist: Ein/Aus-Schalter (SF1) 2 s lang drücken, und im Abschaltmenü „Reservebetrieb“ auswählen.

Zum Aktivieren des Reservebetriebs, wenn S735C abgeschaltet ist: Aus/Ein-Schalter (SF1) 5 s lang gedrückt halten. (Der Reservebetrieb wird durch einmaliges Drücken deaktiviert.)

Inbetriebnahme und Einstellung

Vorbereitungen

1. Kontrollieren Sie, ob extern montierte Einfüllventile vollständig geschlossen sind.



HINWEIS!

Kontrollieren Sie den Sicherungsautomaten (FC1). Dieser kann beim Transport ausgelöst haben.

Befüllung und Entlüftung

BRAUCHWASSERSPEICHER BEFÜLLEN

1. Öffnen Sie einen Brauchwasserhahn im Haus.
2. Öffnen Sie das extern montierte Einfüllventil. Dieses Ventil verbleibt während des Betriebs durchgehend geöffnet.
3. Wenn das aus dem Brauchwasserhahn austretende Wasser keine Lufteinschlüsse mehr aufweist, ist der Brauchwasserspeicher gefüllt und der Hahn kann geschlossen werden.

KLIMATISIERUNGSSYSTEM BEFÜLLEN

1. Öffnen Sie die Entlüftungsventile (QM20), (QM22), (QM24) und (QM26).
2. Schließen Sie einen Schlauch an den Anschluss Heizkreisentleerung (XL10) an.
3. Öffnen Sie die Heizkreisentleerung (XL10) sowie das externe Füllventil. Der Heizteil und das restliche Klimatisierungssystem werden mit Wasser befüllt.
4. Wenn das aus den Entlüftungsventilen (QM20), (QM22), (QM24) und (QM26) austretende Wasser keine Lufteinschlüsse mehr aufweist, schließen Sie die Ventile.
5. Nach einiger Zeit ist ein Druckanstieg am Manometer (BP5) ablesbar. Ist der Druck auf 2,5 bar (0,25 MPa) gestiegen, lässt das extern montierte Sicherheitsventil des Klimatisierungssystems Wasser entweichen. Schließen Sie nun das externe Füllventil.
6. Senken Sie den Druck im Klimatisierungssystem auf den normalen Betriebsbereich (ca. 1 bar), indem Sie die Entlüftungsventile (QM20), (QM22), (QM24), (QM26) oder das externe Sicherheitsventil öffnen.
7. Starten Sie die Wärmepumpe und lassen sie im Heiz- sowie Brauchwasserbetrieb arbeiten.

KLIMATISIERUNGSSYSTEM ENTLÜFTEN



TIPP!

Verwenden Sie für eine leichtere Entlüftung den im Lieferumfang enthaltenen Entlüftungsschlauch.

1. Schalten Sie S735C über die Ein/Aus-Taste (SF1) aus.

2. Entlüften Sie die Wärmepumpe über die Entlüftungsventile (QM20), (QM22), (QM24), (QM26) und das restliche Klimatisierungssystem über die jeweiligen Entlüftungsventile.
3. Das Befüllen und Entlüften wird so lange wiederholt, bis sämtliche Luft entwichen ist und die korrekten Druckverhältnisse herrschen.



ACHTUNG!

Vor einer Entlüftung muss sämtliches Wasser aus den Entlüftungsschläuchen vom Behälter entfernt werden. Demzufolge ist das System nicht zwangsläufig entlüftet, obwohl beim Öffnen der Entlüftungsventile (QM20), (QM22), (QM24), (QM26) Wasser austritt.

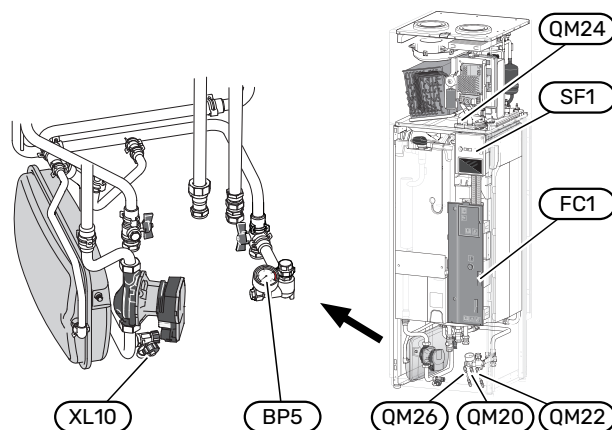

Inbetriebnahme und Kontrolle

STARTASSISTENT



ACHTUNG!

Bevor S735C gestartet wird, muss das Klimatisierungssystem mit Wasser gefüllt sein.



ACHTUNG!

Starten Sie S735C nicht, wenn die Gefahr besteht, dass das Wasser im System gefroren ist.

1. Starten Sie S735C, indem Sie den Aus/Ein-Schalter (SF1) betätigen.
2. Befolgen Sie die Anweisungen des Startassistenten auf dem Display. Wenn der Startassistent beim Starten von S735C nicht aktiviert wird, können Sie ihn im Menü 7.7. manuell aufrufen.



TIPP!

Eine ausführlichere Einführung in das Regelgerät der Anlage (Steuerung, Menüs usw.) finden Sie im Abschnitt „Steuerung – Einführung“.

Wenn das Gebäude beim Start von S735C ausgekühlt ist, kann nicht gewährleistet werden, dass der Verdichter den Heizbedarf allein decken kann. Möglicherweise muss eine Zusatzheizung genutzt werden.

Inbetriebnahme

Beim erstmaligen Anlagenstart wird ein Startassistent aufgerufen. Der Startassistent enthält Anleitungsschritte für die erste Inbetriebnahme. Außerdem werden mit seiner Hilfe die grundlegenden Anlageneinstellungen vorgenommen.

Der Startassistent stellt sicher, dass der Start korrekt erfolgt. Diese Funktion kann daher nicht übersprungen werden.



HINWEIS!

Der Ventilator ist aktiv, wenn der Startassistent ausgeführt wird.

Navigation im Startassistenten

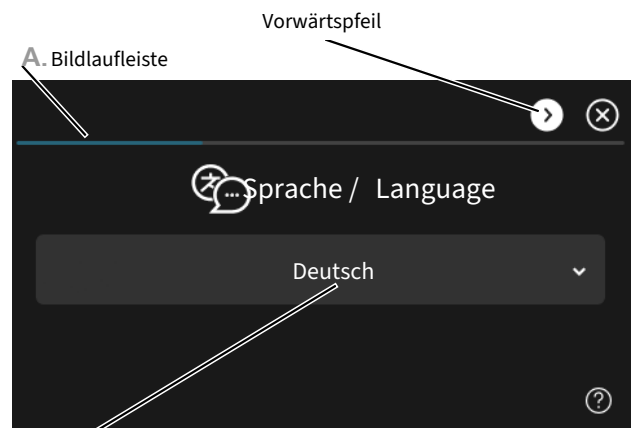

B. Alternative / Einstellung

A. Bildlaufleiste

Hier können sie erkennen, wo Sie sich im Startassistenten befinden.

Zum Blättern zwischen den Seiten wischen Sie mit dem Finger nach links oder rechts.

Zum Blättern können Sie auch die Pfeile in den oberen Ecken verwenden.

B. Alternative / Einstellung

Hier nehmen Sie die Einstellungen für das System vor.

LÜFTUNG EINSTELLEN

Die Ventilation muss gemäß den geltenden Normen eingestellt werden. Die Ventilatorzahl wird in Menü 7.1.4.3 – „Einstellung der Ventilation“ eingestellt.

Auch bei einer Grobeinstellung der Ventilation im Rahmen der Installation muss eine Ventilationsjustierung beauftragt und ausgeführt werden.



ACHTUNG!

Beauftragen Sie eine Ventilationsjustierung, um die Einstellung abzuschließen.

Luftvolumenstrom

Verfügbare Druck
(Pa)

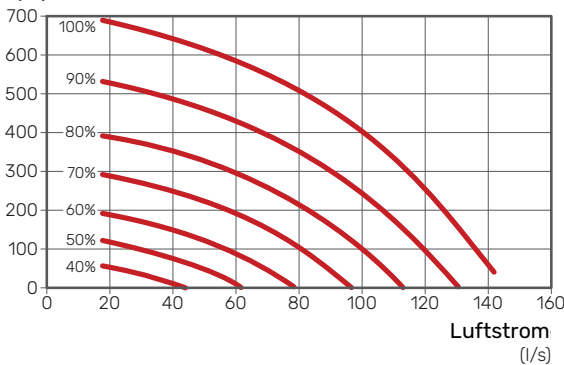

Ventilatorleistung

Leistung
(W)

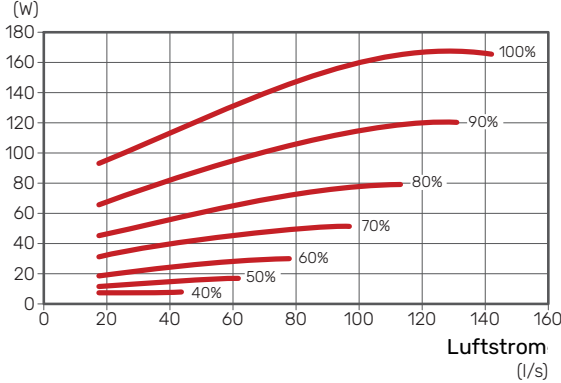

INBETRIEBNAHME OHNE VENTILATOR

Die Wärmepumpe kann ohne Rückgewinnung ausschließlich als Elektrokessel zur Erzeugung von Wärme und Brauchwasser genutzt werden, z.B. vor Fertigstellung der Ventilationsinstallation.

1. Rufen Sie Menü 4.1 – „Betriebsmodus“ auf und wählen Sie „Nur Zusatzheizung“ aus.
2. Rufen Sie danach Menü 7.1.4.1 – „Ventilatorzahl Abluft“ auf, und verringern Sie die Ventilatorzahl „Normal“ auf 0 %.



ACHTUNG!

Wählen Sie den Betriebsmodus Auto oder Manuell aus, wenn die Wärmepumpe erneut mit Rückgewinnung arbeiten soll.

EINSTELLUNG DER PUMPENDREHZAHL

Die Heizungsumwälzpumpe (GP1) wird automatisch geregelt und stellt sich mithilfe der Steuerung sowie ausgehend vom Wärme- oder Kühlbedarf selbst ein.

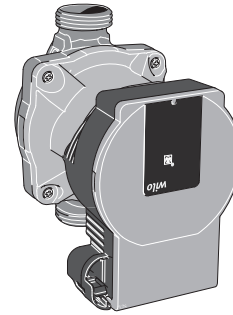

Kapazität Heizungsumwälzpumpe

Druck
(kPa)

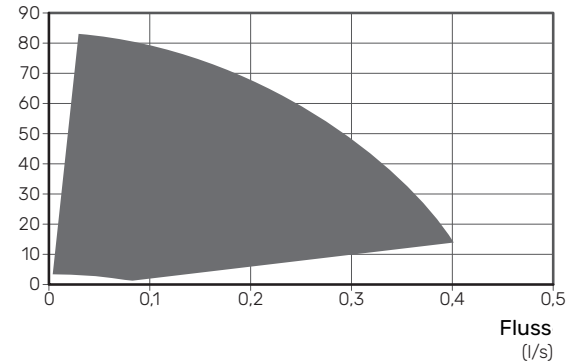

Leistung Heizungsumwälzpumpe

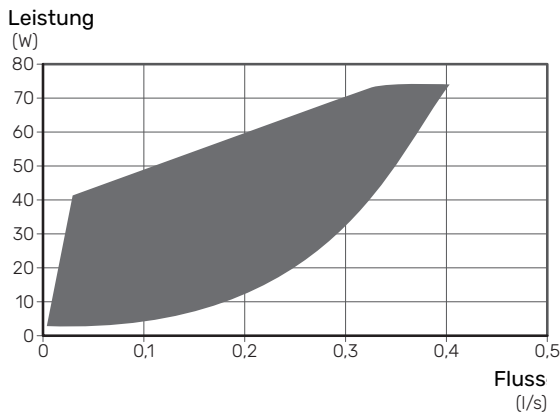

Heizkurveneinstellung

Im Menü 1.30.1 – „Kurve, Heizung“ kann die sogenannte Heizkurve für Ihr Haus eingesehen werden. Mit der Kurve wird unabhängig von der Außenlufttemperatur eine gleichmäßige Innentemperatur und damit ein energieeffizienter Betrieb gewährleistet. Anhand dieser Kurve steuert S735C die Wassertemperatur zum Klimatisierungssystem (die Vorlauftemperatur) und somit die Raumtemperatur.

KURVENVERLAUF

Der Verlauf der Heizkurve bestimmt, um wieviel Grad die Vorlauftemperatur erhöht bzw. gesenkt werden soll, wenn die Außenlufttemperatur sinkt bzw. steigt. Ein steilerer Kurvenverlauf bewirkt eine höhere Vorlauftemperatur bei einer bestimmten Außenlufttemperatur.

Je niedriger die Heizkurve ist, desto energiesparender ist der Betrieb; jedoch bedeutet eine allzu niedrige Kurve auch einen geringeren Komfort.

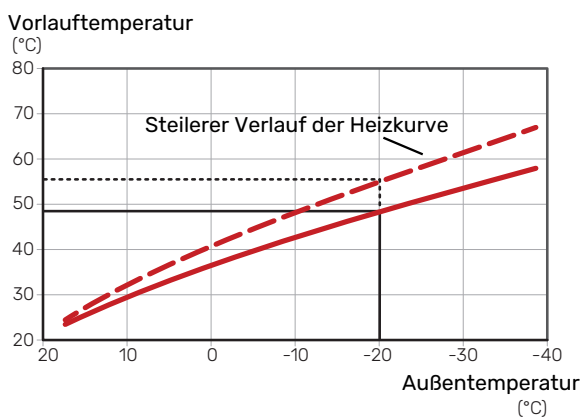

Der optimale Kurvenverlauf hängt von den lokalen Klimabedingungen und der kleinsten Normaußenlufttemperatur (NAT) ab sowie davon, ob das Haus Heizkörper, Gebläsekonvektoren oder Fußbodenheizung hat und wie gut es isoliert ist.

Bei Häusern mit Heizkörpern oder Gebläsekonvektoren eignet sich eine höhere Heizkurve (z. B. Kurve 9), bei Häusern mit Fußbodenheizung eine niedrigere Kurve (z. B. Kurve 5).

Die Heizkurve wird bei der Installation der Heizanlage eingestellt. Es kann jedoch eine Nachjustierung erforderlich sein. Danach muss die Kurve in der Regel nicht mehr geändert werden.

PARALLELVERSCHIEBUNG DER HEIZKURVE

Bei einer Parallelverschiebung der Heizkurve ändert sich die Vorlauftemperatur in gleichem Maße bei allen Außenlufttemperaturen. So steigt z. B. bei einer Kurvenverschiebung um +2 Schritte die Vorlauftemperatur bei allen Außenlufttemperaturen um 5 °C.

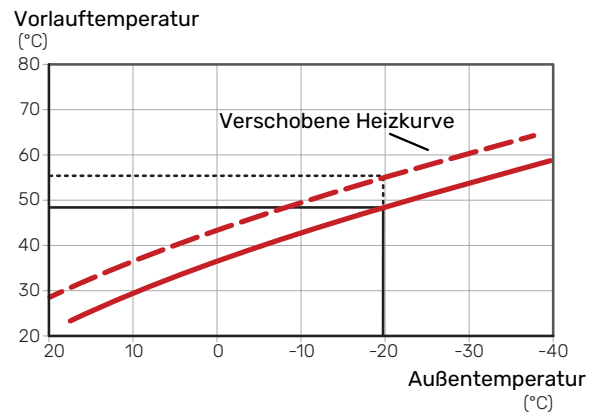

VORLAUFTEMPERATUR – HÖCHSTER UND NIEDRIGSTER WERT

Da die Vorlauftemperatur den eingestellten Maximalwert nicht überschreiten und den eingestellten Minimalwert nicht unterschreiten kann, flacht die Heizkurve bei diesen Temperaturen ab.

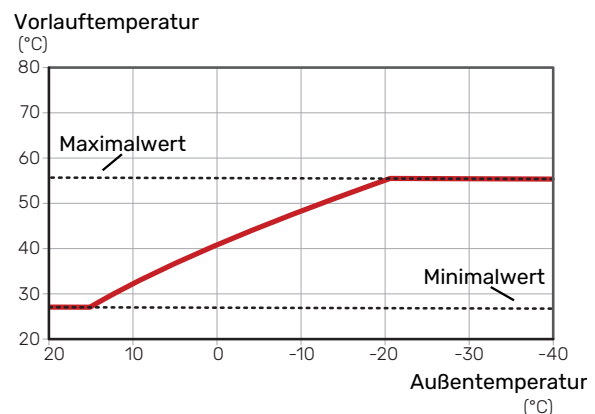

HINWEIS!

Bei einer Fußbodenheizung muss normalerweise die höchste Vorlauftemperatur im Bereich 35–45 °C liegen.



HINWEIS!

Bei einer Fußbodenkühlung wird „Min. Vorlauftemp. Kühlung“ begrenzt, um eine Kondensation zu vermeiden.

EINSTELLEN DER KURVE

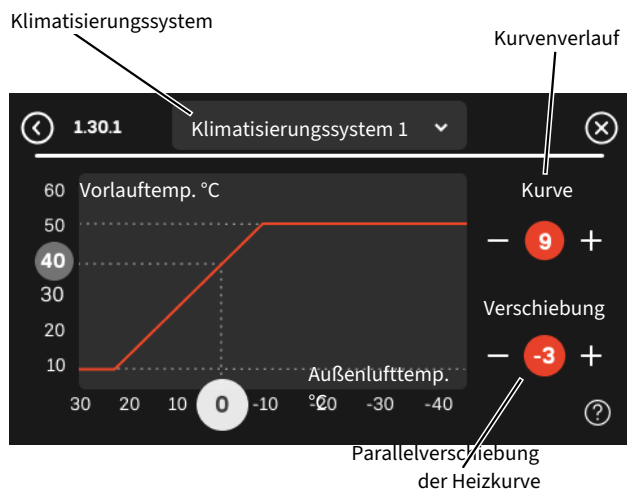

1. Wählen Sie das Klimatisierungssystem aus (wenn mehrere Systeme vorhanden sind), für das die Kurve geändert werden soll.
2. Kurvenverlauf und Kurvenverschiebung auswählen.
3. Wählen Sie die maximale und die minimale Vorlauftemperatur.



HINWEIS!

Kurve 0 bedeutet, dass „Eigene Kurve“ verwendet wird.

Die Einstellungen für „Eigene Kurve“ werden in Menü 1.30.7 vorgenommen.

ABLESEN DER HEIZKURVE

1. Ziehen Sie am Kreis auf der Achse mit der Außenlufttemperatur.
2. Lesen Sie den Wert der Vorlauftemperatur im Kreis der anderen Achse ab.

myUplink

Mit myUplink können Sie die Anlage steuern – wo und wann Sie wollen. Im Falle einer Betriebsstörung meldet sich der Alarm direkt per Mail oder mit einer Push-Nachricht an die myUplink-App, was kurzfristige Maßnahmen ermöglicht.

Es ist möglich, die Software auf S735C über myUplink zu aktualisieren.

Die Möglichkeit, den Verlauf einzusehen und Änderungen vorzunehmen, hängt vom myUplink-Abonnement ab. Sie können Abonnements jederzeit auf der Website von myUplink einsehen und abschließen.

Weitere Informationen finden Sie hier: myuplink.com.

Spezifikation

Sie benötigen Folgendes, damit myUplink mit S735C kommunizieren kann:

- ein WLAN oder ein Netzkabel
- Internetverbindung
- Konto auf myuplink.com

Wir empfehlen unsere Smartphone-Apps für myUplink.

Anschluss

Anschluss der Anlage an myUplink:

1. Wählen Sie die Art des Anschlusses (WLAN/Ethernet) in Menü 5.2.1 bzw. 5.2.2.
2. Wählen Sie in Menü 5.1 die Option „Neue Verb.zeichenfolge anfordern“.
3. Nach dem Erstellen einer Verbindungszeichenfolge erscheint diese im Menü; sie ist 60 min lang gültig.
4. Wenn Sie noch kein Konto haben, registrieren Sie sich in der Smartphone-App oder auf myuplink.com.
5. Verwenden Sie die Verbindungszeichenfolge, wenn Sie Ihre Anlage mit Ihrem Benutzerkonto auf myUplink verbinden möchten.

Verfügbare Dienste

myUplink ermöglicht den Zugang zu verschiedenen Service-niveaus. Das Basisniveau ist enthalten, und darüber hinaus können Sie gegen Gebühr zusätzliche Abonnements abschließen. Weitere Informationen erhalten Sie unter <https://pro.myuplink.com/>.

myUplink PRO

myUplink PRO ist ein Komplett-Tool, mit dessen Hilfe den Endkunden Serviceverträge bereitgestellt, Informationen zur Anlage eingesehen und aus der Ferne Einstellungen vorgenommen werden können.

Mit myUplink PRO können Sie Ihren angeschlossenen Kunden schnelle Statusinformationen und eine Ferndiagnose anbieten.

Weitere Informationen darüber, welche Möglichkeiten die Smartphone-App und das Internet noch bieten, erhalten Sie auf pro.myuplink.com.

Steuerung – Einführung

Bedienfeld

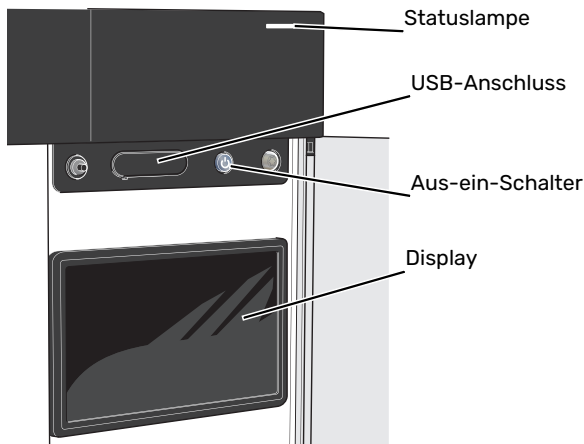

STATUSLAMPE

Die Statuslampe zeigt den derzeitigen Betriebsstatus an. Diese:

- leuchtet bei normaler Funktion weiß.
- leuchtet gelb bei aktiviertem Notbetrieb.
- leuchtet rot bei ausgelöstem Alarm.
- blinkt weiß, wenn es eine aktive Notiz gibt.
- leuchtet blau, wenn S735C abgeschaltet ist.

Wenn die Statuslampe rot leuchtet, finden Sie im Display Informationen und Vorschläge für geeignete Maßnahmen.



TIPP!

Diese Informationen erhalten Sie auch via myUplink.

USB-ANSCHLUSS

Oberhalb des Displays gibt es einen USB-Anschluss, der unter anderem zum Aktualisieren der Software dient. Klicken Sie auf der Seite myuplink.com auf die Registerkarte „Allgemeines“ und anschließend auf „Software“, wenn Sie die neueste Version für Ihre Anlage herunterladen wollen



TIPP!

Wenn Sie das Produkt in myUplink integrieren, lässt sich die Software ohne USB-Anschluss aktualisieren. Siehe Abschnitt „myUplink“.

AUS-EIN-SCHALTER

Der Aus-ein-Schalter (SF1) hat drei Funktionen:

- Starten
- Abschalten
- Aktivieren des Reservebetriebs

Zum Starten betätigen Sie einmal den Aus-ein-Schalter.

Zum Abschalten, Neustarten oder Aktivieren des Reservebetriebs halten Sie den Aus-ein-Schalter 2 s lang gedrückt. Daraufhin wird ein Menü mit verschiedenen Auswahlmöglichkeiten angezeigt.

Für ein „hartes Abschalten“ halten Sie den Aus-ein-Schalter 10 s lang gedrückt.

Zum Aktivieren des Reservebetriebs, wenn S735C abgeschaltet ist: Aus/Ein-Schalter (SF1) 5 s lang gedrückt halten. (Der Reservebetrieb wird durch einmaliges Drücken deaktiviert.)

DISPLAY

Auf dem Display erscheinen Anweisungen, Einstellungen und Betriebsinformationen.

Navigation

S735C hat einen Touchscreen, über den sich die gesamte Navigation durch Berühren und Wischen mit dem Finger erledigen lässt.

AUSWÄHLEN

Die meisten Auswahlmöglichkeiten aktivieren Sie durch leichte Berührung des Displays.



BLÄTTERN

Die Symbole am unteren Rand weisen darauf hin, dass es mehrere Seiten gibt.

Zum Blättern zwischen den Seiten wischen Sie mit dem Finger nach links oder rechts.

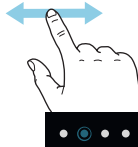

SCROLLEN

Bei Menüs mit mehreren Untermenüs sehen Sie weitere Informationen, indem Sie mit dem Finger nach oben oder unten wischen.



ÄNDERUNG EINER EINSTELLUNG

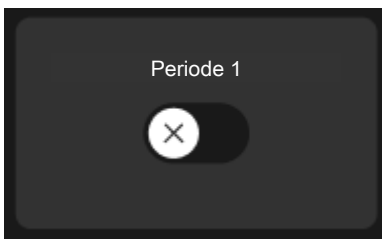

Drücken Sie auf die zu ändernde Einstellung.

Wenn es sich um ein Aus- oder Einschalten handelt, erfolgt die Änderung mit dem Berühren.

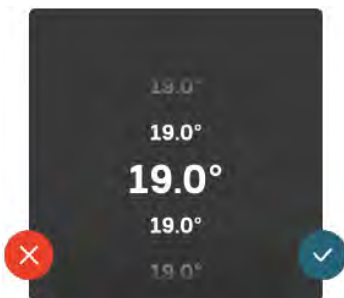

Falls es mehrere mögliche Werte gibt, erscheint ein Auswahlrad, auf dem sich durch Hoch- oder Runterdrehen der gewünschte Wert finden lässt.



Zum Speichern der Änderung drücken Sie ; und wenn Sie die Änderung nicht ausführen wollen, drücken Sie .

WERKSEITIGE VOREINSTELLUNG

Die Werte nach Werkseinstellung sind mit * markiert.

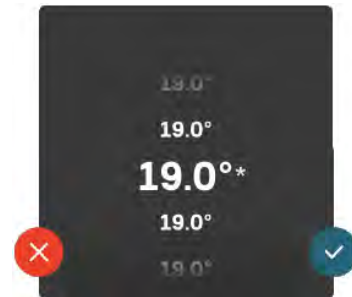

HILFEMENÜ

Viele Menüs enthalten ein Symbol, das auf die Verfügbarkeit einer zusätzlichen Hilfe hinweist.

Zum Aufrufen des Hilfetexts drücken Sie auf das Symbol.

Damit Ihnen der gesamte Text angezeigt wird, müssen Sie mit dem Finger wischen.

Menütypen

STARTBILDER

Smartguide

Der Smartguide hilft Ihnen mit Informationen zum aktuellen Status und ermöglicht einen einfachen Zugriff auf die häufigsten Einstellungen. Welche Informationen angezeigt werden, hängt von Ihrem jeweiligen Produkt und dem daran angeschlossenen Zubehör ab.

Wählen Sie eine Alternative aus, und drücken Sie sie, damit Sie fortfahren können. Die Anweisungen auf dem Display unterstützen Sie bei der Auswahl der richtigen Alternative oder informieren Sie darüber, was geschieht.

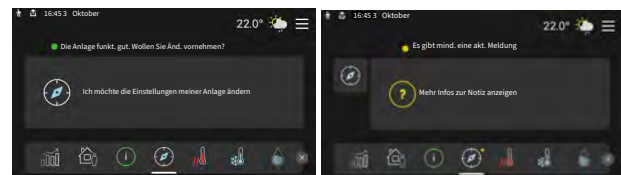

Funktionsseiten

Auf den Funktionsseiten finden Sie Informationen zum aktuellen Status; hier können Sie auch einfach auf die häufigsten Einstellungen zugreifen. Welche Funktionsseiten angezeigt werden, hängt von Ihrem jeweiligen Produkt und dem daran angeschlossenen Zubehör ab.

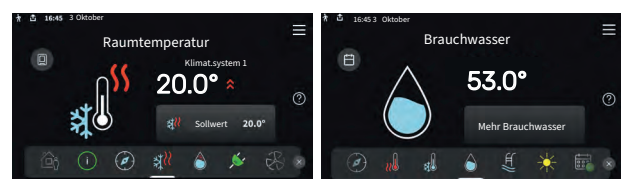

 Zum Blättern zwischen den Funktionsseiten wischen Sie mit dem Finger nach links oder rechts.

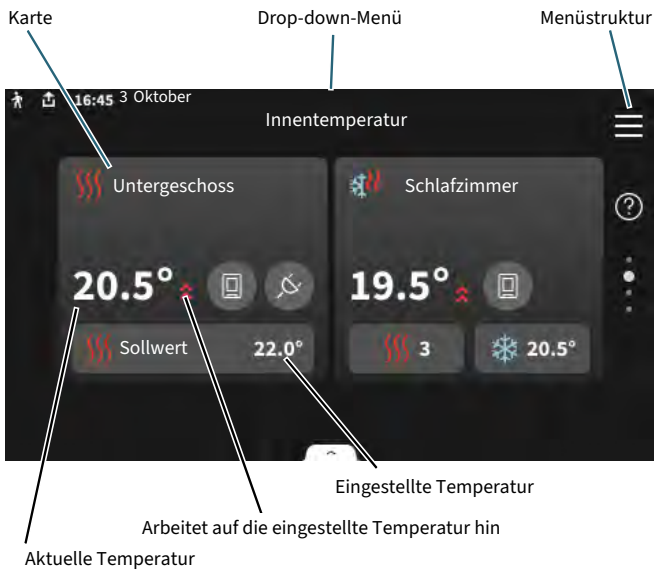

Drop-down-Menü

Von den Startseiten aus erreichen Sie ein weiteres Fenster mit zusätzlichen Informationen, indem Sie ein Drop-down-Menü aufklappen.



Das Drop-down-Menü zeigt den aktuellen Status von S735C, welche Teile in Betrieb sind und was S735C derzeit ausführt. Die derzeit in Betrieb befindlichen Funktionen werden mittels eines Rahmens markiert

Zum Einstellen des gewünschten Werts drücken Sie auf die Platine. Auf manchen Funktionsseiten werden Ihnen weitere Platinen angezeigt, wenn Sie nach oben oder nach unten wischen.

Produktübersicht

Bei bestimmten Servicefragen kann es hilfreich sein, wenn die Produktübersicht angezeigt wird. Diese finden Sie auf den Funktionsseiten.

Hier finden Sie Angaben wie die Produktbezeichnung, die Seriennummer des Produkts, die Version der Software sowie die Kontaktinformationen des Unternehmens, das den Service bereitstellt. Eventuelle neue Software kann hier heruntergeladen werden (sofern S735C mit myUplink verbunden ist).

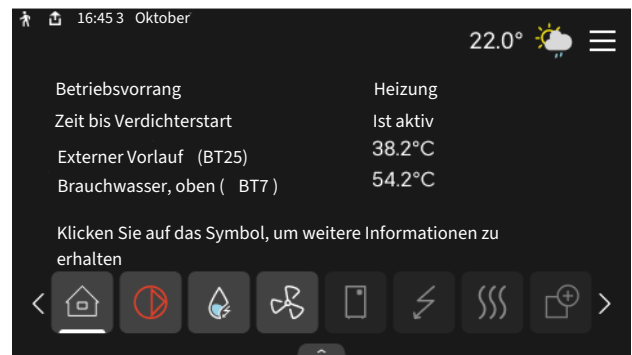

Weitere Informationen zur jeweiligen Funktion werden angezeigt, wenn Sie auf die Icons am unteren Rand des Menüs drücken. Mithilfe des Rollbalkens können Sie sich alle Informationen zu der ausgewählten Funktion anzeigen lassen.

TIPP!
Die Serviceangaben ergänzen Sie in Menü 4.11.1.



MENÜSTRUKTUR

In der Menüstruktur finden Sie sämtliche Menüs; hier können Sie auch erweiterte Einstellungen vornehmen.

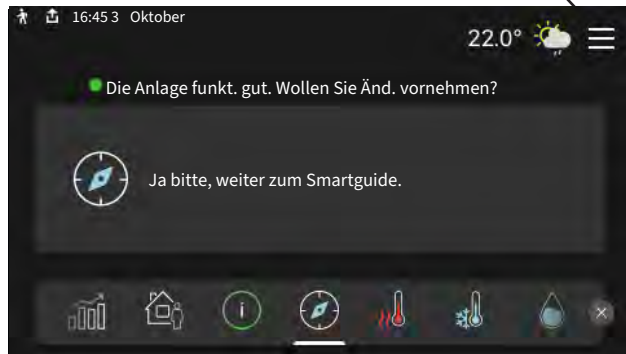

Mithilfe von „X“ kehren Sie stets zu den Startbildern zurück.

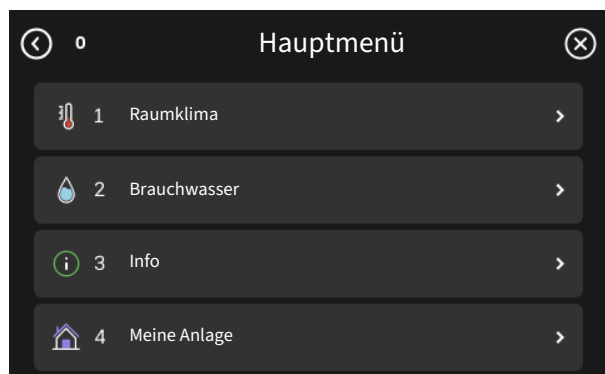

Klimatisierungssysteme und Zonen

Klimatisierungssysteme können in mehrere Zonen unterteilt werden. Eine Zone kann z. B. ein bestimmter Raum sein. Mithilfe von Heizkörperthermostaten können Sie auch einen größeren Raum in mehrere Zonen unterteilen.

Jede Zone kann ein oder mehrere Zubehörelemente umfassen, zum Beispiel Raumfühler oder Thermostat, und zwar sowohl als kabelgebundene als auch als Funkeinheiten.

Eine Zone lässt sich mit oder ohne Auswirkung auf die Vorlauftemperatur des Klimatisierungssystems einstellen.

PRINZIPSKIZZE MIT ZWEI KLIMATISIERUNGSSYSTEMEN UND VIER ZONEN

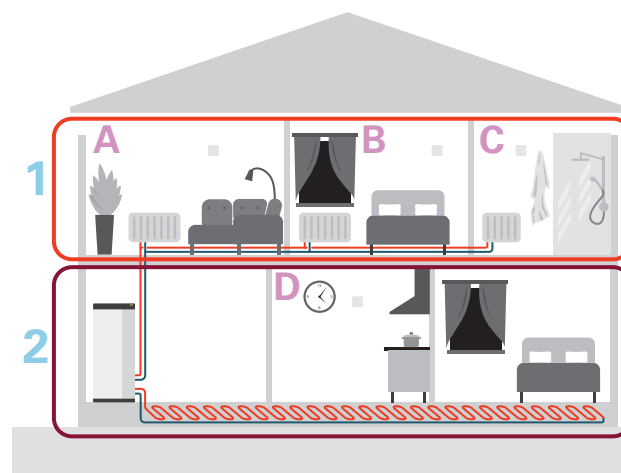

Das Beispiel zeigt ein Gebäude mit zwei Klimatisierungssystemen (1 und 2, zwei separate Geschosse), die in vier Zonen (A-D, vier Räume) unterteilt sind. Die Temperatur kann für jede Zone individuell geregelt werden (Zubehör erforderlich).

Aktualisieren der Software

Es gibt mehrere Möglichkeiten zur Aktualisierung der Software von S735C. Dies ist möglich über:

- myUplink und myUplinkPRO
- Startbildschirm
- Menü 5.10 – „Direktverbindung“ mit myUplinkPRO-Konto
- USB-Anschluss

Steuerung – Menüs

Menü 1-Raumklima

ÜBERSICHT

1.1 - Temperatur	1.1.1 - Raumtemperatur
	1.1.3 - Luftfeuchtigkeit ¹
1.2 - Ventilation	1.2.1 - Ventilator Drehzahl
	1.2.2 - Nachtabenkung
	1.2.4 - Bedarfsgesteuerte Ventilation ¹
	1.2.5 - Rückstellzeit Ventilatoren
	1.2.6 - Filterreinigungsintervall
1.3 - Raumfühlereinstellungen	1.3.3 - Raumfühlereinstellungen
	1.3.4 - Zonen
	1.3.30 - Nicht platzierte Einheiten
1.4 - Externer Einfluss	
1.5 - Name Klimat.system	
1.30 - Erweitert	1.30.1 - Kurve, Heizung
	1.30.3 - Externe Justierung
	1.30.4 - Min. Vorlauf Heizung
	1.30.5 - Min. Vorlauf Kühlung
	1.30.6 - Max. Vorlauf Heizung
	1.30.7 - Eigene Kurve
	1.30.8 - Punktverschiebung

¹ Siehe Installateurhandbuch für das jeweilige Zubehör.

MENÜ 1.1-TEMPERATUR

Hier nehmen Sie Temperatureinstellungen für das Klimatisierungssystem der Anlage vor.

Wenn es mehrere Zonen und/oder Klimatisierungssysteme gibt, werden die Einstellungen für jede Zone bzw. jedes System vorgenommen.

MENÜ 1.1.1-RAUMTEMPERATUR

Temperatureinstellung (mit installiertem und aktiviertem Raumfühler):

Einstellbereich: 5 – 35 °C

Der Wert auf dem Display wird als Temperatur in °C angezeigt, wenn die Zone per Raumfühler gesteuert wird.



HINWEIS!

Ein träges Klimatisierungssystem, wie zum Beispiel eine Fußbodenheizung, kann für eine Steuerung per Raumfühler ungeeignet sein.

Temperatureinstellung (ohne aktivierten Raumfühler):

Einstellbereich: -10 – 10



HINWEIS!

Die Einstellung der Temperatur ohne aktivierten Raumfühler gilt nur für den Heizbetrieb. Für die Kühlung ist ein aktivierter Raumfühler erforderlich.

Das Display zeigt den eingestellten Wert für die Heizung (Parallelverschiebung). Um die Innenraumtemperatur anzuheben oder abzusenken, erhöhen bzw. verringern Sie den Wert im Display.

Die Anzahl der Stufen, um die der Wert geändert werden muss, damit eine Änderung der Innenraumtemperatur um ein Grad erreicht wird, richtet sich nach Ihrem Klimatisierungssystem. Normalerweise genügt eine Stufe. In bestimmten Fällen können jedoch mehrere Stufen erforderlich sein.

Wenn in einem Klimatisierungssystem mehrere Zonen keinen aktivierten Raumfühler besitzen, erhalten diese dieselbe Kurvenverschiebung.

Stellen Sie den gewünschten Wert ein. Der neue Wert erscheint rechts neben dem Symbol auf dem Startbildschirm „Raumtemperatur“.



HINWEIS!

Eine Erhöhung der Raumtemperatur kann durch die Thermostate für Heizkörper oder Fußbodenheizung gebremst werden. Öffnen Sie daher die Thermostate vollständig – außer in den Räumen, in denen eine niedrigere Temperatur herrschen soll, z.B. Schlafzimmer.

Wenn die Ablufttemperatur 10 °C unterschreitet, wird der Verdichter blockiert, und die elektrische Zusatzheizung kann aktiviert werden. Bei blockiertem Verdichter wird keine Wärme aus der Abluft zurückgewonnen.



TIPP!

Wenn die Raumtemperatur konstant zu niedrig/zuhoch ist, erhöhen/verringern Sie den Wert auf dem Startbildschirm für die Innentemperatur.

Ändert sich die Raumtemperatur bei einer Änderung der Außenlufttemperatur, erhöhen/senken Sie den Kurvenverlauf in Menü 1.30.1 um einen Schritt.

Bevor Sie eine erneute Einstellung vornehmen, sollten mindestens 24 Stunden verstreichen, damit sich die Temperaturen stabilisieren können.

MENÜ 1.2-VENTILATION

Hier werden die Einstellungen der Ventilation in der Anlage vorgenommen. Sie können unter anderem die Ventilatorzahl einstellen und wie oft S735C an einen notwendigen Austausch des Luftfilters erinnern soll.

MENÜ 1.2.1-VENTILATORDREHZAH

Optionen: normal sowie Geschw. 1–Geschw. 4

Hier können Sie die Ventilation im Gebäude vorübergehend erhöhen oder verringern.

Nach Auswahl einer neuen Geschwindigkeit beginnt eine Uhr mit dem Countdown. Wenn die Zeit abgelaufen ist, kehrt die Ventilationsgeschwindigkeit zur normalen Einstellung zurück.

Die einzelnen Rückstellzeiten können bei Bedarf in Menü 1.2.5 geändert werden.

Nach jeder Geschwindigkeitsoption erscheint in Klammern die Ventilatorgeschwindigkeit (in Prozent).



TIPP!

Sind längere Zeitänderungen erforderlich, nutzen Sie die Urlaubsfunktion, den An-/Abwesenheitsmodus oder das Zeitprogramm.

MENÜ 1.2.2-NACHTABSENKUNG

Nachtabenkung

Alternative: aus/ein

Starttemperatur Abluft

Einstellbereich: 20–30°C

Min. Diff. Innent. – Außent.

Einstellbereich: 3–10°C

Nachtabenkung bei Heizung

Alternative: aus/ein

Hier können Sie die Nachtabenkung aktivieren. Wenn im Haus eine hohe Temperatur herrscht und die Außenlufttemperatur niedriger ist, kann durch eine verstärkte Lüftung ein Abkühlungseffekt erreicht werden. Wenn die Nachtabenkung aktiviert ist, arbeitet der Ventilator mit der Drehzahl 4.

Starttemperatur Abluft: Hier stellen Sie ein, bei welcher Ablufttemperatur die Nachtabenkung starten soll.

Min. Diff. Innent. – Außent.: Wenn die Temperaturdifferenz größer ist als der eingestellte Wert für „Min. Diff. Innent. – Außent.“ und die Ablufttemperatur größer als der eingestellte Wert für „Starttemperatur Abluft“, arbeitet die Ventilation mit Drehzahl 4, bis eine der Bedingungen nicht mehr erfüllt ist.

Nachtabenkung bei Heizung: Möglichkeit zur Nachtabenkung, während Heizung zugelassen ist.

MENÜ 1.2.5-RÜCKSTELLZEIT VENTILATOREN

Geschw. 1 – Geschw. 4

Einstellbereich: 1–24 h

Hier legen Sie die Rückstellzeit für die vorübergehende Änderung der Ventilationsgeschwindigkeit (Geschw. 1–Geschw. 4) fest, und zwar unabhängig davon, ob die Drehzahl in Menü 1.2.1 – „Ventilatorzahl“, über den Startbildschirm oder über myUplink geändert wurde.

Als Rückstellzeit gilt die Zeit, nach der die vorübergehende Ventilatorzahl wieder zum normalen Wert zurückkehrt.

MENÜ 1.2.6-FILTERREINIGUNGSINTERVALL

Monate zwischen Filterreinigung

Einstellbereich: 1 – 24 Monate

Der in S735C verwendete Filtertyp darf nicht gereinigt, sondern muss ersetzt werden. Der Austausch muss regelmäßig erfolgen, und zwar mindestens einmal jährlich. Eine hohe Partikelmenge in der Luft und andere Umweltfaktoren können ein engeres Intervall erforderlich machen. Ermitteln Sie testweise einen geeigneten Wert für Ihre Anlage.

In diesem Menü stellen Sie das Intervall für die Erinnerung ein.

Im Menü wird die verbleibende Zeit bis zur nächsten Erinnerung angezeigt, und Sie können aktive Erinnerungen zurücksetzen.

MENÜ 1.3-RAUMFÜHLEREINSTELLUNGEN

Hier nehmen Sie die Einstellungen für Raumfühler und Zonen vor. Die Raumfühler werden nach Zonen gruppiert.

MENÜ 1.3.3-RAUMFÜHLEREINSTELLUNGEN

Hier wählen Sie aus, zu welcher Zone ein Fühler gehören soll. Es ist möglich, mehrere Raumfühler mit jeder Zone zu verbinden. Wenn mehrere Raumfühler in derselben Zone verwendet werden, wird deren Durchschnittstemperatur berechnet und als führende Temperatur verwendet. Jeder Raumfühler kann mit einem eindeutigen Namen versehen werden.

Die Regelung von Heizung, Kühlung, Luftfeuchtigkeit und Ventilation wird aktiviert, indem die jeweilige Alternative markiert wird. Die angezeigten Alternativen hängen von der Art des installierten Fühlers ab. Wenn keine Regelung aktiviert ist, ist der Fühler lediglich anzeigend.

Smart Room Comfort wird aktiviert, wenn die Heiz- und Kühloptionen als Steuerfunktion ausgewählt werden. Eine Zone wird durch die Wettervorhersage und die Innentemperatur geregelt.



HINWEIS!

Ein träges Heizsystem, wie z.B. eine Fußbodenheizung, kann für eine Steuerung per Raumfühler ungeeignet sein.

Wenn es mehrere Zonen und/oder Klimatisierungssysteme gibt, werden die Einstellungen für jede Zone bzw. jedes System vorgenommen.

MENÜ 1.3.4-ZONEN

Hier fügen Sie Zonen hinzu und legen Namen für die Zonen fest. Außerdem wählen Sie aus, zu welchem Klimatisierungssystem eine Zone gehören soll.

MENÜ 1.3.30-NICHT PLATZIERTE EINHEITEN

Hier werden alle Einheiten aufgeführt, die mit keiner Zone verbunden sind.

MENÜ 1.4-EXTERNER EINFLUSS

Hier werden Informationen für das Zubehör/die Funktionen, die das Raumklima beeinflussen können und aktiv sind, angezeigt.

MENÜ 1.5-NAME KLIMAT.SYSTEM

Hier können Sie die Klimatisierungssysteme der Anlage benennen.

MENÜ 1.30-ERWEITERT

Menü „Erweitert“ ist für fortgeschrittene Benutzer vorgesehen. Dieses Menü besitzt mehrere Untermenüs.

„Kurve, Heizung“ Einstellung des Verlaufs der Heizkurve.

„Externe Justierung“ Einstellung der heizkurvenseitigen Parallelverschiebung, wenn ein externer Schaltkontakt angeschlossen ist.

„Min. Vorlauf Heizung“ Einstellung der geringsten zulässigen Vorlauftemperatur im Heizbetrieb.

„Min. Vorlauf Kühlung“ Einstellung der geringsten zulässigen Vorlauftemperatur im Kühlbetrieb.

„Max. Vorlauf Heizung“ Einstellung der höchsten zulässigen Vorlauftemperatur des Klimatisierungssystems.

„Eigene Kurve“ Hier können Sie bei speziellem Bedarf Ihre eigene Heizkurve definieren, indem Sie die gewünschten Vorlauftemperaturen bei unterschiedlichen Außenlufttemperaturen vorgeben.

„Punktverschiebung“ Hier können Sie festlegen, wie sich die Heizkurve bei einer bestimmten Außenlufttemperatur verändern soll. Zum Ändern der Raumtemperatur um ein Grad genügt normalerweise eine Stufe. In bestimmten Fällen können jedoch mehrere Stufen erforderlich sein.

MENÜ 1.30.1-KURVE, HEIZUNG

Kurve, Heizung

Einstellbereich: 0 – 15

In diesem Menü finden Sie die sogenannte Heizkurve. Mittels Heizkurve wird unabhängig von der Außenlufttemperatur eine gleichmäßige Innenraumtemperatur und damit ein energieeffizienter Betrieb gewährleistet. Anhand der Heizkurve steuert S735C die Wassertemperatur des Klimatisierungssystems, die Vorlauftemperatur und somit die Raumtemperatur.

Bei Häusern mit Heizkörpern oder Gebläsekonvektoren eignet sich eine höhere Heizkurve (z. B. Kurve 9), bei Häusern mit Fußbodenheizung eine niedrigere Kurve (z. B. Kurve 5).

Wenn Sie die Heizkurve ausgewählt haben, können Sie ablesen, wie sich die Vorlauftemperatur bei unterschiedlichen Außenlufttemperaturen verändert.



TIPPI!

Außerdem lässt sich eine eigene Kurve anlegen. Dieser Vorgang wird in Menü 1.30.7 ausgeführt.



HINWEIS!

Bei einer Fußbodenheizung muss normalerweise die höchste Vorlauftemperatur im Bereich 35–45 °C liegen.



TIPP!

Ist die Raumtemperatur konstant zu niedrig bzw. zu hoch, erhöhen bzw. senken Sie die Kurvenverschiebung um einen Schritt.

Ändert sich die Raumtemperatur bei einer Änderung der Außenlufttemperatur, erhöhen/senken Sie den Kurvenverlauf um einen Schritt.

Bevor Sie eine erneute Einstellung vornehmen, sollten mindestens 24 Stunden verstreichen, damit sich die Temperaturen stabilisieren können.

MENÜ 1.30.3-EXTERNE JUSTIERUNG

Externe Justierung

Einstellbereich: -10 – 10

Einstellbereich (bei installiertem Raumfühler): 5 – 30 °C

Durch Anbringen eines externen Anschlusses, z. B. Raumthermostat oder Schaltuhr, kann die Raumtemperatur vorübergehend oder periodisch erhöht oder verringert werden. Wenn der Anschluss eingeschaltet ist, wird die Parallelverschiebung der Heizkurve um die im Menü gewählte Stufenanzahl geändert. Wenn ein Raumfühler installiert und aktiviert ist, wird die gewünschte Raumtemperatur (°C) eingestellt.

Wenn es mehrere Zonen gibt, kann die Einstellung für jede Zone vorgenommen werden.

MENÜ 1.30.4-MIN. VORLAUF HEIZUNG

Heizung

Einstellbereich: 20 bis 80°C

Hier stellen Sie die minimale Vorlauftemperatur des Klimatisierungssystem ein. Dementsprechend berechnet das S735C niemals eine Temperatur, die unter dem eingestellten Wert liegt.

Wenn mehr als ein Klimatisierungssystem vorhanden ist, kann die Einstellung für jedes System vorgenommen werden.

MENÜ 1.30.5-MIN. VORLAUF KÜHLUNG

Kühlung

Einstellbereich: 15 bis 30 °C

Hier stellen Sie die minimale Vorlauftemperatur des Klimatisierungssystem ein. Dementsprechend berechnet das S735C niemals eine Temperatur, die unter dem eingestellten Wert liegt.

Unter normalen Bedingungen und mit werksseitiger Voreinstellung oder einem höher eingestellten Wert ist die Gefahr von Kondensation z. B. an Fußbodenheizungsverteilern oder im Aufstellraum sehr gering.



ACHTUNG!

Bei der Einstellung des Kühlvorlaufs ist das angeschlossene Klimatisierungssystem zu berücksichtigen. So kann beispielsweise eine Fußbodenkühlung mit zu niedrigem Kühlvorlauf eine Kondensation bewirken, was im schlimmsten Fall zu Wasserschäden führen kann. Bei niedrigem Kühlvorlauf (unabhängig vom Verteilungssystem) werden Feuchtigkeitssensoren und Taupunktregelung empfohlen.

MENÜ 1.30.6-MAX. VORLAUF HEIZUNG

Klimatisierungssystem

Einstellbereich: 20 – 80 °C

Hier stellen Sie die maximale Vorlauftemperatur für das Klimatisierungssystem ein. Dementsprechend berechnet S735C niemals eine Temperatur, die über dem hier eingestellten Wert liegt.

Wenn mehr als ein Klimatisierungssystem vorhanden ist, kann die Einstellung für jedes System vorgenommen werden. Die Klimatisierungssysteme 2 – 8 können nicht auf eine höhere maximale Vorlauftemperatur als Klimatisierungssystem 1 eingestellt werden.



HINWEIS!

Bei einer Fußbodenheizung muss normalerweise „Max. Vorlauf Heizung“ im Bereich 35–45°C liegen.

MENÜ 1.30.7-EIGENE KURVE

Eigene Kurve, Heizung

Vorlauftemp.

Einstellbereich: 5-80°C



HINWEIS!

Es muss Kurve 0 ausgewählt werden, damit eigene Kurve gilt.

Hier können Sie bei speziellem Bedarf Ihre eigene Heizkurve definieren, indem Sie die gewünschten Vorlauftemperaturen bei unterschiedlichen Temperaturen vorgeben.

MENÜ 1.30.8-PUNKTVERSCHIEBUNG

Außenlufttemperaturpunkt

Einstellbereich: -40-30°C

Veränderung der Kurve

Einstellbereich: -10-10°C

Hier können Sie eine Heizkurvenänderung bei einer bestimmten Außenlufttemperatur festlegen. Um die Raumtemperatur um ein Grad zu ändern, genügt normalerweise eine Stufe. In bestimmten Fällen können jedoch mehrere Stufen erforderlich sein.

Die Heizkurve wird beeinflusst bei einer Abweichung von ± 5 °C von der eingestellten Außentemperaturpunkt.

Achten Sie darauf, dass die richtige Heizkurve gewählt ist, damit eine als gleichmäßig empfundene Raumtemperatur sichergestellt werden kann.



TIPP!

Wenn es sich im Haus beispielsweise bei -2 °C kühl anfühlt, wird „Außentemperaturpunkt“ auf „-2“ eingestellt und „Kurvenänderung“ wird erhöht, bis die gewünschte Raumtemperatur erreicht wird.



HINWEIS!

Bevor Sie eine erneute Einstellung vornehmen, sollten mindestens 24 Stunden verstreichen, damit sich die Temperaturen stabilisieren können.

Menü 2-Brauchwasser

ÜBERSICHT

2.1 - Mehr Brauchwasser
2.2 - Brauchwasserbedarf
2.3 - Externer Einfluss
2.4 - Periodische Erhöhung
2.5 - Brauchwasserzirkulation

MENÜ 2.1-MEHR BRAUCHWASSER

Mehr Brauchwasser

Optionen: 3, 6, 12, 24 und 48 Stunden sowie die Modi „Aus“ und „Einm. Erhöhung“

Schnellstart m El.heizpatr.

Alternative: aus/ein

„Mehr Brauchwasser“ Bei vorübergehend erhöhtem Brauchwasserbedarf können Sie in diesem Menü eine Erhöhung der Brauchwassertemperatur für einen einstellbaren Zeitraum festlegen.

Wenn die Brauchwassertemperatur bereits hoch genug ist, kann „Einm. Erhöhung“ nicht aktiviert werden.

Die Funktion wird direkt nach Auswahl des Zeitraums aktiviert. Rechts erscheint die verbleibende Zeit für die gewählte Einstellung.

Nach Ablauf der Zeit kehrt S735C in den eingestellten Betriebsmodus zurück.

Wählen Sie „Aus“, wenn Sie „Mehr Brauchwasser“ abschalten wollen.

„Schnellstart m El.heizpatr.“ ermöglicht eine schnellere Erwärmung, kann jedoch zu erhöhtem Energieverbrauch führen.

MENÜ 2.2-BRAUCHWASSERBEDARF

Alternativen: Niedrig, Mittel, Hoch

Der Unterschied zwischen den verfügbaren Modi besteht in der Brauchwassertemperatur. Bei einer höheren Temperatur steht mehr Brauchwasser zur Verfügung.

Niedrig: In diesem Modus gibt es eine geringere Brauchwassermenge mit niedrigerer Temperatur als bei den anderen Optionen. Dieser Modus kann in kleineren Haushalten mit geringem Brauchwasserbedarf genutzt werden.

Mittel: Im Normalbetrieb wird eine größere Brauchwassermenge bereitet, was für die meisten Haushalte passend ist.

Hoch: In diesem Modus gibt es die größte Menge Brauchwasser mit höherer Temperatur als bei den anderen Optionen. In diesem Modus kann die Elektroheizpatrone teilweise zur Brauchwasserbereitung genutzt werden. In diesem Modus hat die Brauchwasserbereitung Vorrang vor dem Heizbetrieb.

MENÜ 2.3 - EXTERNER EINFLUSS

Hier werden Informationen für das Zubehör/die Funktionen, die den Brauchwasserbetrieb beeinflussen können, angezeigt.

MENÜ 2.4-PERIODISCHE ERHÖHUNG

Aktiviert

Alternative: aus/ein

Periode

Einstellbereich: 1 - 90 Tage

Startzeit

Einstellbereich: 00:00 - 23:59

Nächste Erhöhung

Hier wird das Datum der nächsten periodischen Erhöhung angezeigt.

Damit eine Bakterienansiedlung im Brauchwasserspeicher verhindert wird, können Wärmepumpe und Elektroheizpatrone gemeinsam in regelmäßigen Zeitabständen die Brauchwassertemperatur kurzzeitig erhöhen.

Sie können einstellen, wie viel Zeit zwischen den einzelnen Erhöhungen der Brauchwassertemperatur vergehen soll. Die Zeit kann zwischen 1 und 90 Tagen eingestellt werden. Aktivieren bzw. deaktivieren Sie zum Ein- bzw. Ausschalten der Funktion „Aktiviert“.

MENÜ 2.5-BRAUCHWASSERZIRKULATION

Betriebszeit

Einstellbereich: 1 - 60 min

Stillstandszeit

Einstellbereich: 0-60 min

Periode

Aktive Tage

Optionen: Montag - Sonntag

Startzeit

Einstellbereich: 00:00 - 23:59

Stoppzeit

Einstellbereich: 00:00 - 23:59

Hier können Sie die Brauchwasserzirkulation in bis zu fünf Perioden pro Tag unterteilen. In den definierten Perioden arbeitet die Brauchwasserumwälzpumpe gemäß den Einstellungen oben.

„*Betriebszeit*“ legt fest, wie lange die Brauchwasserumwälzpumpe je Betriebszyklus aktiv sein soll.

„*Stillstandszeit*“ legt fest, wie lange die Brauchwasserumwälzpumpe zwischen den Betriebszyklen inaktiv sein soll.

„*Periode*“ – hier stellen Sie ein, in welchem Zeitraum die Brauchwasserumwälzpumpe aktiv sein soll. Wählen Sie hierzu „Aktive Tage“, „Startzeit“ und „Stopzeit“.



ACHTUNG!

Die Brauchwasserzirkulation wird in Menü 7.4 „Verfügbare Ein-/Ausgänge“ oder über Zubehör aktiviert.

Menü 3-Info

ÜBERSICHT

3.1 - Betriebsdaten	
3.2 - Temperaturprotokoll	
3.3 - Energie- und Leistungsprotokoll	3.3.1 - Energieprotokoll
	3.3.2 - Leistungsprotokoll
3.4 - Alarmprotokoll	
3.5 - Produktinfo, Zusammenfass.	
3.6 - Lizenzen	
3.7 - Versionsverlauf	
3.8 - Datenschutzhinweise	

MENÜ 3.1-BETRIEBSDATEN

Hier erhalten Sie Informationen zum aktuellen Betriebsstatus der Anlage (z. B. aktuelle Temperaturen). Es können keine Änderungen vorgenommen werden.

Außerdem lassen sich die Betriebsdaten sämtlicher angeschlossener Funkeinheiten anzeigen.

Auf einer Seite wird ein QR-Code angezeigt. Dieser QR-Code stellt u. a. die Seriennummer, den Produktnamen und einige Betriebsdaten dar.

MENÜ 3.2-TEMPERATURPROTOKOLL

Hier wird wochenweise die mittlere Innentemperatur für das letzte Jahr angezeigt.

Die mittlere Innentemperatur wird nur angezeigt, wenn ein Raumfühler bzw. ein Fernbedientableau installiert ist. Andernfalls wird die Ablufttemperatur angezeigt.

MENÜ 3.3 - ENERGIE- UND LEISTUNGSPROTOKOLL

Hier lässt sich einstellen, über welche Teile Protokoll geführt werden soll.

MENÜ 3.3.1-ENERGIEPROTOKOLL

Anzahl Jahre

Einstellbereich: 1 - 10 Jahre

Monate

Einstellbereich: 1 - 24 Monate

Heizung einbeziehen

Alternative: aus/ein

Brauchwasser einbeziehen

Alternative: aus/ein

Außenlufttemperatur anzeigen

Alternative: aus/ein

Innentemperatur anzeigen

Alternative: aus/ein

Hier wird in einem Diagramm gezeigt, wie viel Energie S735C hinzuführt und verbraucht. Es lässt sich einstellen, über welche Teile Protokoll geführt werden soll. Außerdem lässt sich auch die Anzeige der Innen- und/oder Außentemperatur hinzuschalten.

MENÜ 3.3.2 - LEISTUNGSPROTOKOLL

Hier können Sie sehen, wie viel Leistung die Anlage zu einer bestimmten Tageszeit verbraucht hat. Sie können auswählen, ob Sie die Daten stündlich oder vierteljährlich anzeigen möchten.

MENÜ 3.4-ALARMPROTOKOLL

Für eine vereinfachte Störungssuche wird hier der Betriebszustand der Anlage bei der Alarmauslösung gespeichert. Es können Informationen zu den letzten 10 Alarmen angezeigt werden.

Damit der Betriebszustand bei einer Alarmauslösung angezeigt wird, wählen Sie den gewünschten Alarm in der Liste aus.

MENÜ 3.5-PRODUKTINFO, ZUSAMMENFASS.

Hier können Sie allgemeine Informationen zur Anlage einsehen, z. B. die Softwareversion.

MENÜ 3.6-LIZENZEN

Hier können Sie Lizenzen für offenen Quellcode einsehen.

MENÜ 3.7-VERSIONSVORLAUF

Hier werden die Neuerungen und/oder Änderungen der jeweiligen Softwareversionen angezeigt.

MENÜ 3.8-DATENSCHUTZHINWEISE

Hier können Sie sehen, welche Daten NIBE für Fehlersuche und Produktoptimierung sammelt.

Menü 4-Meine Anlage

ÜBERSICHT

4.1 - Betriebsmodus		
4.2 - Plusfunktionen	4.2.2 - Solarstrom ¹	
	4.2.3 - SG Ready	
	4.2.5 - Smart Price Adaption™	4.2.5.1 - Stromtarife
		4.2.5.2 - Übertragungsgebühr
4.3 - Profile ¹		
4.4 - Wettersteuerung		
4.5 - Abwesenheitsmodus		
4.8 - Datum und Uhrzeit		
4.9 - Sprache / Language		
4.10 - Land		
4.11 - Tool	4.11.1 - Kontaktinfo Installateur	
	4.11.2 - Ton bei Tastendruck	
	4.11.4 - Startbildschirm	
4.30 - Erweitert	4.30.4 - Werkseinstellung Benutzer	

¹ Siehe Installateurhandbuch für das jeweilige Zubehör.

MENÜ 4.1-BETRIEBSMODUS

Betriebsmodus

Alternativen: Auto, Manuell, Nur Zusatzheizung

Manuell

Optionen: Verdichter, ZH, Heizung, Kühlung

Nur Zusatzheizung

Option: Heizung

Der Betriebsmodus von S735C ist normalerweise auf „Auto“ gestellt. Es ist auch möglich, den Betriebsmodus „Nur Zusatzheizung“ auszuwählen. Mit „Manuell“ können Sie selbst festlegen, welche Funktionen aktiviert werden sollen.

Bei Auswahl von „Manuell“ oder „Nur Zusatzheizung“ werden weiter unten die verfügbaren Alternativen angezeigt. Wählen Sie die Funktionen aus, die Sie aktivieren wollen.

Betriebsmodus „Auto“

In diesem Betriebsmodus legt S735C automatisch fest, welche Funktionen zulässig sein sollen.

Betriebsmodus „Manuell“

In diesem Betriebsmodus können Sie selbst festlegen, welche Funktionen zulässig sein sollen.

„Verdichter“ erzeugt Brauchwasser, Wärme und Kühlung für das Gebäude. Im manuellen Modus kann „Verdichter“ nicht deaktiviert werden.

„ZH“ unterstützt den Verdichter beim Beheizen des Gebäudes und/oder bei der Brauchwasserbereitung, wenn der Verdichter den Bedarf nicht allein decken kann.

„Heizung“ sorgt für eine Beheizung des Gebäudes. Sie können die Funktion deaktivieren, wenn keine Beheizung stattfinden soll.

„Kühlung“ sorgt bei warmen Witterungsbedingungen für ein kühles Klima im Gebäude. Sie können die Funktion deaktivieren, wenn keine Kühlung stattfinden soll.



HINWEIS!

Wenn Sie „ZH“ deaktivieren, wird das Gebäude möglicherweise nicht ausreichend mit Brauchwasser versorgt und/oder nicht ausreichend beheizt.

Betriebsmodus „Nur Zusatzheizung“

In diesem Betriebsmodus ist der Verdichter nicht aktiv, nur die Zusatzheizung wird verwendet.



HINWEIS!

Bei Auswahl von Modus "Nur Zusatzheizung" wird der Verdichter deaktiviert und die Betriebskosten steigen.

MENÜ 4.2-PLUSFUNKTIONEN

In den zugehörigen Untermenüs nehmen Sie Einstellungen für eventuell installierte Zusatzfunktionen für S735C vor.

MENÜ 4.2.3 - SG READY

Hier stellen Sie ein, welcher Teil Ihres Klimatisierungssystems (z. B. Raumtemperatur) bei der Aktivierung von „SG Ready“ beeinflusst werden soll. Die Funktion kann nur bei Stromnetzen verwendet werden, die den „SG Ready“-Standard unterstützen.

Raumtemp. beeinflussen Heiz.

Im Niedrigpreismodus von „SG Ready“ wird die Parallelverschiebung der Innentemperatur um „+1“ erhöht. Wenn ein Raumfühler installiert und aktiviert ist, wird stattdessen die gewünschte Raumtemperatur um 1 °C erhöht.

Im Überkapazitätsmodus von „SG Ready“ wird die Parallelverschiebung der Innentemperatur um „+2“ erhöht. Wenn ein Raumfühler installiert und aktiviert ist, wird stattdessen die gewünschte Raumtemperatur um 2 °C erhöht.

Brauchwasser beeinflussen

Wenn für „SG Ready“ die Option „Niedriger Preis“ eingestellt ist, wird die Stoptemperatur für das Brauchwasser bei ausschließlichem Verdichterbetrieb (Elektroheizpatrone nicht zulässig) so hoch wie möglich eingestellt.

In der Stellung „Überkapazität“ von „SG Ready“ wird das Brauchwasser auf „Bedarfsmodus hoch“ gesetzt (Elektroheizpatrone zulässig).

Raumtemp. beeinflussen Kühl.

In der Stellung "Niedriger Preis" von "SG Ready" und bei Kühlbetrieb wird die Innenraumtemperatur nicht beeinflusst.

Im Überkapazitätsmodus auf „SG Ready“ und im Kühlbetrieb wird die gewünschte Raumtemperatur um 1 °C abgesenkt.



ACHTUNG!

Die Funktion muss an zwei AUX-Eingänge angeschlossen und in Menü 7.4 „Verfügbare Ein-/Ausgänge“ aktiviert sein.

MENÜ 4.2.5 – SMART PRICE ADAPTION™

Aktiviert

Alternative: aus/ein

Preisquelle

Optionen: „Spotpreis“, „Manuell“

Heizung beeinflussen

Optionen: „Aus“, „Komfort“, „Einsparung“, „Einsparg. PLUS“

Raumtemp. beeinflussen Kühl.

Optionen: „Aus“, „Komfort“, „Einsparung“, „Einsparg. PLUS“

Brauchwasser beeinflussen

Alternative: aus/ein

Diese Funktion kann nur dann verwendet werden, wenn Sie über ein aktives myUplink-Konto verfügen und Ihr Stromversorger Stromverträge auf Basis des aktuellen Spotpreises unterstützt.

Smart Price Adaption™ verlagert einen Teil des Anlagenverbrauchs im Tagesverlauf in die Zeiten, in denen der Strompreis am günstigsten ist. Dies kann bei einem Stromtarif, der auf Spotpreisen basiert, Kosteneinsparungen ermöglichen. Die Funktion ruft die Strompreise für die kommenden 24 h über myUplink ab.

Preisquelle: Hier können Sie auswählen, ob es ein Spotpreis sein soll oder ob Sie die Preise manuell eingeben möchten.

Beeinflussungsgrad: Je größer die gewählte Einsparung ist, desto stärker wirkt sich der Strompreis aus.

Auch RPP 10 kann durch Smart Price Adaption™ beeinflusst werden.



ACHTUNG!

Eine erhöhte Einsparung kann zu herabgesetztem Komfort führen.

MENÜ 4.2.5.1 – STROMTARIFE

Wenn Sie im Menü 4.2.5 „Manuell“ in der Option „Preisquelle“ ausgewählt haben, Smart Price Adaption™ können Sie den Strompreis für einzelne Zeiträume ausfüllen.

MENÜ 4.2.5.2 – ÜBERTRAGUNGSgebÜHR

Wenn Sie im Menü 4.2.5 „Spotpreis“ ausgewählt haben, Smart Price Adaption™ können Sie Übertragungsgebühren festlegen und diesen bestimmte Zeiträume zuweisen. Die Änderungen treten am nächsten Tag in Kraft.

MENÜ 4.4-WETTERSTEUERUNG

Wettersteuerung aktivieren

Alternative: aus/ein

Faktor

Einstellbereich: 0 – 10

Hier stellen Sie ein, ob Sie die Raumtemperatur durch S735C anhand der Wettervorhersage beeinflussen lassen wollen (nur im Heizbetrieb, nicht im Kühlbetrieb).

Sie können einen Faktor für die Außentemperatur auswählen. Je höher der Wert, desto größer ist der Einfluss der Wettervorhersage.



HINWEIS!

Dieses Menü wird nur angezeigt, wenn die Anlage an myUplink angeschlossen ist und wenn kein Klimatisierungssystem das Fernbedientableau anwendet.

MENÜ 4.5-ABWESENHEITSMODUS

In diesem Menü aktivieren/deaktivieren Sie „Abwesenheitsmodus“.

Bei aktiviertem Abwesenheitsmodus werden folgende Funktionen beeinflusst:

- Der eingestellte Wert für Heizung wird leicht gesenkt.
- der eingestellte Wert für die Kühlung wird leicht erhöht
- Die Brauchwassertemperatur wird gesenkt, wenn als Bedarfsmodus „Hoch“ oder „Mittel“ ausgewählt ist.
- Es wird die AUX-Funktion „Abwesenheitsmodus“ aktiviert

Sie können auswählen, ob die folgenden Funktionen beeinflusst werden sollen:

- Ventilation
- Brauchwasserzirkulation (Zubehör oder Verwendung von AUX erforderlich)

MENÜ 4.8-DATUM UND UHRZEIT

Hier stellen Sie Uhrzeit, Datum, Anzeigemodus und Zeitzone ein.



TIPP!

Uhrzeit und Datum werden bei Verbindung mit myUplink automatisch eingestellt. Für eine korrekte Uhrzeit muss die Zeitzone eingestellt werden.

MENÜ 4.9-SPRACHE / LANGUAGE

Hier wird die Anzeigesprache für die Displayinformationen festgelegt.

MENÜ 4.10-LAND

Hier wählen Sie aus, in welchem Land das Produkt installiert ist. Dadurch stehen für das Produkt landesspezifische Einstellungen zur Verfügung.

Die Sprache kann unabhängig von dieser Auswahl festgelegt werden.



ACHTUNG!

Diese Option wird nach 24 h, einem Neustart des Displays oder einer Programmaktualisierung gesperrt. Anschließend lässt sich das Land in diesem Menü erst verändern, nachdem Produktbestandteile ersetzt worden sind.

MENÜ 4.11-TOOL

Hier finden Sie Funktionen zur Handhabung.

MENÜ 4.11.1-KONTAKTINFO INSTALLATEUR

In diesem Menü werden der Name und die Telefonnummer des Installateurs eingegeben.

Die Angaben werden danach im Startbildschirm „Produktübersicht“ angezeigt.

MENÜ 4.11.2-TON BEI TASTENDRUCK

Alternative: aus/ein

Hier stellen Sie ein, ob die Display-Tasten bei Betätigung einen Bestätigungston abgeben sollen.

MENÜ 4.11.4-STARTBILDSCHIRM

Alternative: aus/ein

Hier wählen Sie die Startbildschirme aus, die gezeigt werden sollen.

Die Anzahl der Auswahlmöglichkeiten in diesem Menü hängt von den installierten Produkten und dem installierten Zubehör ab.

MENÜ 4.30-ERWEITERT

Menü „Erweitert“ ist für fortgeschrittene Benutzer vorgesehen.

MENÜ 4.30.4-WERKSEINSTELLUNG BENÜTZER

Hier können Sie alle Einstellungen auf die Werkseinstellungen zurücksetzen, die vom Benutzer aufgerufen werden können (einschließlich der erweiterten Menüs).



HINWEIS!

Nach dem Zurücksetzen auf die Werkseinstellungen müssen persönliche Einstellungen, wie z. B. Heizkurve, erneut vorgenommen werden.

Menü 5-Verbindung

ÜBERSICHT

5.1 - myUplink	
5.2 - Netzwerkeinstellungen	5.2.1 - WLAN
	5.2.2 - Ethernet
5.4 - Funkeinheiten	
5.10 - Werkzeug	5.10.1 - Direktanschluss

MENÜ 5.1 - MYUPLINK

Hier erhalten Sie Informationen zum Verbindungsstatus und zur Seriennummer der Anlage sowie darüber, wie viele Benutzer und Servicepartner mit der Anlage verbunden sind. Ein verbundener Benutzer besitzt ein Benutzerkonto in myUplink, das eine Berechtigung zum Steuern und/oder Überwachen der Anlage erhalten hat.

Sie können auch die Verbindung der Anlage mit myUplink verwalten und eine neue Verbindungszeichenfolge anfordern.

Sämtliche mit der Anlage verbundenen Benutzer und Servicepartner können über myUplink getrennt werden.



ACHTUNG!

Nachdem alle verbundenen Benutzer getrennt wurden, kann keiner von ihnen Ihre Anlage über myUplink überwachen oder steuern, ohne zuvor eine neue Verbindungszeichenfolge anzufordern.

MENÜ 5.2 - NETZWERKEINSTELLUNGEN

Hier stellen Sie ein, ob Ihre Anlage über WLAN (Menü 5.2.1) oder mithilfe eines Netzkabels (Ethernet) (Menü 5.2.2) mit dem Internet verbunden ist.

Hier können Sie die TCP/IP-Einstellungen für Ihre Anlage vornehmen.

Um die TCP/IP-Einstellungen per DHCP vorzunehmen, aktivieren Sie „Automatisch“.

Bei manueller Einstellung wählen Sie „IP-Adresse“ aus und geben mithilfe der Tastatur die richtige Adresse ein. Wiederholen Sie den Vorgang für „Netzmaske“, „Gateway“ und „DNS“.



HINWEIS!

Ohne korrekte TCP/IP-Einstellungen kann die Anlage keine Internetverbindung herstellen. Wenn Sie sich bei den Einstellungen nicht sicher sind, nutzen Sie den Modus „Automatisch“, oder wenden Sie sich an Ihren Netzwerkadministrator (oder an eine andere entsprechende Stelle), um weitere Informationen zu erhalten.



TIPPI!

Alle seit dem Aufrufen des Menüs vorgenommenen Einstellungen lassen sich zurücksetzen. Drücken Sie dazu „Reset“.

MENÜ 5.4 - FUNKEINHEITEN

In diesem Menü nehmen Sie den Anschluss von Funkeinheiten sowie die Einstellungen für bereits angeschlossene Geräte vor.

Fügen Sie die Funkeinheit hinzu, indem Sie auf „Einheit hinzufügen“ drücken. Für eine möglichst schnelle Identifizierung von Funkeinheiten wird empfohlen, dass Sie Ihre Haupteinheit zunächst in den Suchmodus setzen. Setzen Sie anschließend die Funkeinheit in den Identifikationsmodus.

MENÜ 5.10 - TOOL

Hier können Sie als Installateur unter anderem eine Anlage per App anschließen; dazu müssen Sie einen Accesspoint zur Verbindung direkt mit dem Mobiltelefon aktivieren.

MENÜ 5.10.1 - DIREKTANSCHLUSS

Wenn Sie ein Benutzerkonto in myUplink PRO haben, können Sie die direkte Verbindung per WLAN aktivieren. Dadurch verliert die Anlage die Kommunikation mit dem derzeitigen Netzwerk; Einstellungen erfolgen stattdessen über das Mobilgerät, das mit der Anlage gekoppelt werden muss.

Menü 6-Zeitprogramm

ÜBERSICHT

6.1 - Urlaub

6.2 - Zeitprogramm

MENÜ 6.1 – „URLAUB“

In diesem Menü stellen Sie länger andauernde Veränderungen von Heizung, Lüftung und Brauchwassertemperatur ein.

Sie können auch die Einstellungen von bestimmten installierten Zubehörkomponenten nach Zeit programmieren.

Wenn ein Raumfühler installiert und aktiviert ist, wird die gewünschte Raumtemperatur (°C) für die Zeitperiode eingestellt.

Wenn der Raumfühler nicht aktiviert ist, wird die gewünschte Parallelverschiebung der Heizkurve eingestellt. Zum Ändern der Raumtemperatur um ein Grad genügt normalerweise eine Stufe. In bestimmten Fällen können jedoch mehrere Stufen erforderlich sein.



TIPP!

Beenden Sie die Urlaubseinstellung etwa einen Tag vor Ihrer Rückkehr, damit die Raum- und Brauchwassertemperatur auf die gewünschten Werte ansteigen können.



HINWEIS!

Die Urlaubseinstellungen werden am eingestellten Datum beendet. Wenn Sie die Urlaubseinstellungen erneut verwenden wollen, stellen Sie im Menü ein neues Datum ein.



HINWEIS!

Wenn die Ablufttemperatur 10 °C unterschreitet, wird der Verdichter blockiert, und die elektrische Zusatzheizung kann aktiviert werden. Bei blockiertem Verdichter wird keine Wärme aus der Abluft gewonnen.



HINWEIS!

In Anlagen mit Brauchwasserspeicher ohne an S735C angeschlossene Elektroheizpatrone sollte „Brauchwasserkomfort“ nicht auf „Aus“ gestellt werden, wenn die Urlaubseinstellung aktiviert ist.

MENÜ 6.2-ZEITPROGRAMM

In diesem Menü stellen Sie sich wiederholende Veränderungen von Heizung, Ventilation und Brauchwasser ein.

Sie können auch die Einstellungen von bestimmten installierten Zubehörkomponenten nach Zeit programmieren.



HINWEIS!

Das Zeitprogramm wiederholt sich entsprechend der gewählten Einstellung (z. B. jeden Montag), bis sie im Menü manuell deaktiviert wird.

Ein Modus mit Einstellungen, die für das Zeitprogramm gelten. Erstellen Sie einen Modus mit einer oder mehreren Einstellungen, indem Sie auf „Neuer Modus“ drücken.

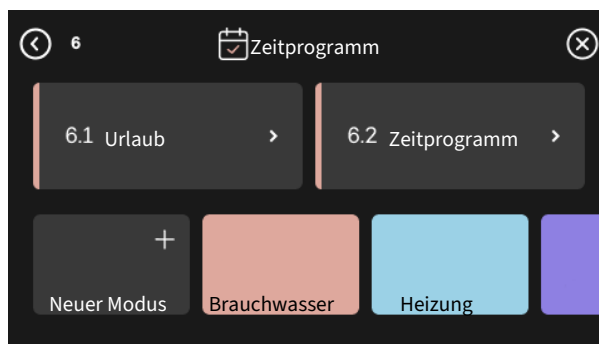

Wählen Sie die Einstellungen aus, die der Modus enthalten soll. Wischen Sie mit dem Finger nach links, damit Sie dem Modus einen Namen und eine Farbe zuordnen können, so dass er sich direkt von anderen Modi unterscheiden lässt.

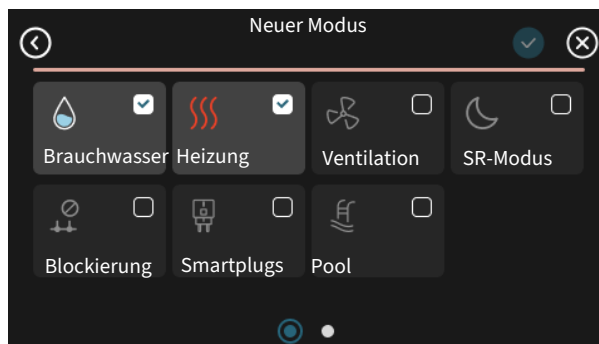

Wählen Sie eine leere Zeile aus, und tippen Sie darauf, damit Sie einen Modus planen und nach Bedarf anpassen können. Es lässt sich einstellen, ob ein Modus tagsüber oder nachts aktiv sein soll.

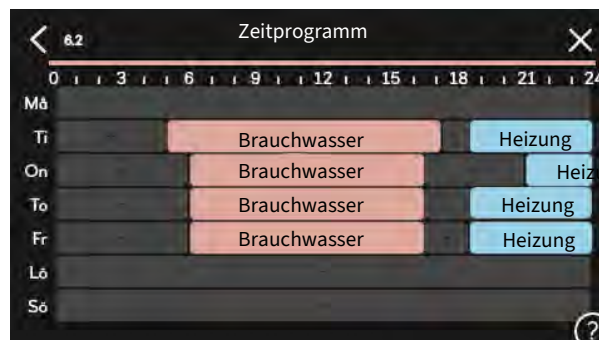

Wenn ein Raumfühler installiert und aktiviert ist, wird die gewünschte Raumtemperatur (°C) für die Zeitperiode eingestellt.

Wenn der Raumfühler nicht aktiviert ist, wird die gewünschte Parallelverschiebung der Heizkurve eingestellt. Zum Ändern der Raumtemperatur um ein Grad genügt normalerweise eine Stufe. In bestimmten Fällen können jedoch mehrere Stufen erforderlich sein.

Menü 7-Installateureinstellungen

ÜBERSICHT

7.1 - Betriebseinstellungen	7.1.1 - Brauchwasser	7.1.1.1 - Temperatureinstellung
	7.1.2 - Umwälzpumpen	7.1.2.2 - Drehz. HU-Pumpe GP1
	7.1.3 - Verdichter	7.1.3.1 - Sperrbereich
	7.1.4 - Ventilation	7.1.4.1 - Ventilator Drehzahl Abluft
		7.1.4.2 - Ventilator Drehzahl Zuluft ¹
		7.1.4.3 - Einstellung der Ventilation
		7.1.4.4 - Bedarfsgesteuerte Vent. ¹
	7.1.5 - Zusatzheizung	7.1.5.1 - Interne elektrische Zusatzheizung
	7.1.6 - Heizung	7.1.6.1 - Max. Diff. Vorlauf temp.
		7.1.6.2 - Vol.stromeinst, Klimat.sys
		7.1.6.3 - Leistung bei NAT
	7.1.7 - Kühlung	7.1.7.2 - Feuchtigkeitsregelung ¹
	7.1.8 - Alarm	7.1.8.1 - Alarmmaßnahmen
		7.1.8.2 - Reservebetrieb
	7.1.9 - Leistungswächter	
	7.1.10 - Systemeinstellungen	7.1.10.1 - Betriebsvorrang
		7.1.10.2 - Automoduseinstellungen
		7.1.10.3 - Gradminuten-Einstellungen
		7.1.10.6 - Begrenzung Raumtemp.
7.2 - Zubehöreinstellungen ¹	7.2.1 - Zubehör hinzufügen/entfernen	
	7.2.19 - Externer Wärmemengenzähler	
7.4 - Verfügbare Ein-/Ausgänge	7.4.1 - BT37.x benennen	
	7.4.2 - Ext. Leistungsbegr.	
7.5 - Tool	7.5.1 - Wärmepumpe, Test	7.5.1.1 - Testmodus
	7.5.2 - Bodentrocknungsfunktion	
	7.5.3 - Zwangssteuerung	
	7.5.6 - Inverterwechsel	
	7.5.8 - Bildschirmsperre	
	7.5.9 - Modbus TCP/IP	
	7.5.13 - Integration von Drittanb.	7.5.13.1 - Modbus TCP/IP Ext.
		7.5.13.2 - EEBUS
7.6 - Werkseinstellung Service		
7.7 - Startassistent		
7.8 - Schnellstart		
7.9 - Protokolle	7.9.1 - Änderungsprotokoll	
	7.9.2 - Erweitertes Alarmprotokoll	
	7.9.3 - Blackbox	

¹ Siehe Installateurhandbuch für das jeweilige Zubehör.

MENÜ 7.1-BETRIEBSEINSTELLUNGEN

Hier legen Sie die Betriebseinstellungen für die Anlage fest.

MENÜ 7.1.1-BRAUCHWASSER

In diesem Menü sind erweiterte Einstellungen für den Brauchwasserbetrieb möglich.

MENÜ 7.1.1.1-TEMPERATUREINSTELLUNG

Starttemperatur

Bedarfsmodus Niedrig/Mittel/Hoch

Einstellbereich: 5-70°C

Stoptemperatur

Bedarfsmodus Niedrig/Mittel/Hoch

Einstellbereich: 5-70°C

Stopptemp. period. Erhöhung

Einstellbereich: 55-70°C

Start- und Stoptemp. Bedarfsmodus niedrig/mittel/hoch: Hier stellen Sie die Start- und Stoptemperatur für das Brauchwasser der einzelnen Bedarfsmodi ein (Menü 2.2).

Stopptemp. period. Erhöhung: Hier stellen Sie die Stoptemperatur für die periodische Erhöhung ein (Menü 2.4).

MENÜ 7.1.2-UMWÄLZPUMPEN

In diesem Menü finden Sie Untermenüs für erweiterte Einstellungen zur Umwälzpumpe.

MENÜ 7.1.2.2-DREHZ. HU-PUMPE GP1

Heizung

Auto

Alternative: aus/ein

Manuelle Drehzahl

Einstellbereich: 1 - 100 %

Min. zulässige Drehzahl

Einstellbereich: 1 - 50 %

Max. zulässige Drehzahl

Einstellbereich: 80 - 100 %

Drehzahl im Standbymodus

Einstellbereich: 1 - 100 %

Brauchwasser

Auto

Alternative: aus/ein

Manuelle Drehzahl

Einstellbereich: 1 - 100 %

Kühlung

Auto

Alternative: aus/ein

Manuelle Drehzahl

Einstellbereich: 1 - 100 %

Hier stellen Sie die Drehzahl der Heizungsumwälzpumpe im aktuellen Betriebsmodus, z. B. im Heiz- oder Brauchwasserbetrieb, ein. Welche Betriebsmodi geändert werden können, hängt davon ab, welches Zubehör angeschlossen ist.

Heizung

Auto: Hier können Sie festlegen, ob die Heizungsumwälzpumpe automatisch oder manuell geregelt werden soll.

Manuelle Drehzahl: Wenn Sie eine manuelle Regelung der Heizungsumwälzpumpe eingestellt haben, legen Sie hier die gewünschte Pumpendrehzahl fest.

Min. zulässige Drehzahl: Hier können Sie die Pumpendrehzahl beschränken, damit die Heizungsumwälzpumpe im Automatikmodus mindestens mit der eingestellten Drehzahl arbeitet.

Max. zulässige Drehzahl: Hier können Sie die Pumpendrehzahl beschränken, damit die Heizungsumwälzpumpe maximal mit der eingestellten Drehzahl arbeitet.

Drehzahl im Standbymodus: Hier legen Sie fest, mit welcher Drehzahl die Heizungsumwälzpumpe im Standbymodus arbeiten soll. Der Standbymodus wird eingeschaltet, wenn Heiz- oder Kühlbetrieb zugelassen ist, aber kein Bedarf an Verdichterbetrieb oder Betrieb der elektrischen Zusatzheizung besteht.

Brauchwasser

Auto: Hier können Sie festlegen, ob die Heizungsumwälzpumpe im Brauchwasserbetrieb automatisch oder manuell geregelt werden soll.

Manuelle Drehzahl: Wenn Sie eine manuelle Regelung der Heizungsumwälzpumpen eingestellt haben, legen Sie hier die gewünschte Pumpendrehzahl im Brauchwasserbetrieb fest.

Kühlung

Manuelle Drehzahl: Hier stellen Sie die gewünschte Pumpendrehzahl für die aktive Kühlung ein.

MENÜ 7.1.3-VERDICHTER

In diesem Menü finden Sie Untermenüs für erweiterte Einstellungen zum Verdichter.

MENÜ 7.1.3.1-SPERRBEREICH

Sperrbereich 1 und 2

Einstellbereich Start: 15 - 92 Hz

Einstellbereich Stopp: 18 - 95 Hz

Maximaler Einstellbereich: 50 Hz

Hier können Sie einen Frequenzbereich festlegen, in dem der Verdichter blockiert ist. Die Grenzen des Einstellbereiches hängen vom jeweiligen Wärmepumpen-Modell ab.



ACHTUNG!

Wird ein großer Frequenzbereich blockiert, kann ein ruckartiger Verdichterbetrieb verursacht werden.



ACHTUNG!

Durch eine Blockierung der Spitzenleistung in S735C kann sich das Einsparpotenzial verringern.

MENÜ 7.1.4-VENTILATION

In diesem Menü finden Sie Untermenüs für erweiterte Ventilationseinstellungen.



HINWEIS!

Ein falsch eingestellter Luftvolumenstrom kann das Gebäude auf Dauer beschädigen und eventuell den Energieverbrauch erhöhen.

MENÜ 7.1.4.1-VENTILATORDREHZAHLABLUFT

Ventilatorsynchronisationsbetrieb

Alternative: aus/ein

Hohe Außenlufttemp.

Alternative: aus/ein

Red. Vent. bei h. Außenlufttemp.

Einstellbereich: 20 bis 40°C

Kühlung

Sep. Vent.drehz. im Kühlbetr.

Alternative: aus/ein

Ventilator-drehz. im Kühlbetr.

Einstellbereich: 0-100 %

Heizung

Vent.erhöhung zulässig

Alternative: aus/ein

Ventilator-drehzahl

Einstellbereich: 0 - 100 %

Hier legen Sie die fünf wählbaren Ventilatorgeschwindigkeiten fest.

Ventilatorsynchronisationsbetrieb: Hier legen Sie fest, ob der Ventilator unabhängig vom Verdichterbetrieb dieselbe Drehzahl oder unterschiedliche Drehzahlen aufweisen soll. Ist diese Funktion aktiviert, wird Ventilator-drehzahl „Normal“ verwendet, wenn der Verdichter nicht in Betrieb ist. Die Ventilator-drehzahl 3 wird genutzt, wenn der Verdichter in Betrieb ist. Diese Funktion wird primär in Märkten verwendet, in denen der gesetzlich vorgeschriebene Lüftungsvolumenstrom unter dem minimalen Luftvolumenstrom liegt.

Kühlung: Hier stellen Sie ein, dass der Ventilator im Kühlbetrieb eine höhere Drehzahl als im Heizbetrieb haben soll und welche Drehzahl dann gilt.



ACHTUNG!

Wenn diese Funktion aktiv ist, wird das Gebäude stärker gelüftet.

Vent.erhöhung zulässig: Diese Funktion ermöglicht eine längere Verdichterlaufzeit zwischen Enteisungen. Allerdings kann hierdurch der Geräuschpegel steigen. Eine Ventilatorerhöhung ist immer zulässig, wenn die normale Drehzahl maximal 70 % beträgt. Wenn „Vent.erhöhung zulässig“ aktiviert wird, ist die Funktion auch bei einer Drehzahl über 70 % zulässig.

MENÜ 7.1.4.3-EINSTELLUNG DER VENTILATION

Heizung

Ventilationseinst. b. Heizung

Alternative: aus/ein

Tatsächlicher Luftvolumenstrom

Einstellbereich S735C-4: 50 - 400 m³/h

Einstellbereich S735C-7: 70 - 400 m³/h

Vent.erhöhung zulässig

Alternative: aus/ein

Ventilator-drehzahl Abluft

Einstellbereich: 0 - 100 %

Kühlung

Ventilationseinst. b. Kühlung

Alternative: aus/ein

Tatsächlicher Luftvolumenstrom

Einstellbereich S735C-4: 50 - 400 m³/h

Einstellbereich S735C-7: 70 - 400 m³/h

Ventilator-drehzahl Abluft

Einstellbereich: 0 - 100 %

In den meisten Fällen erfolgt die Ventilationseinstellung über „Startassistent“, sie kann aber auch in diesem Menü vorgenommen werden. Sie stellen dann den Luftvolumenstrom ein und passen die Ventilator-drehzahl an.

Einstellung der Ventilation: Aktivieren Sie diese Funktion, während die Ventilation eingestellt wird.

Tatsächlicher Luftvolumenstrom: Hier stellen Sie den tatsächlichen Luftvolumenstrom ein, der während der Ventilationseinstellung gemessen wird.

Vent.erhöhung zulässig: Diese Funktion ermöglicht eine längere Verdichterlaufzeit zwischen Enteisungen. Allerdings kann hierdurch der Geräuschpegel steigen. Eine Ventilatorerhöhung ist immer zulässig, wenn die normale Drehzahl

maximal 70 % beträgt. Wenn „Vent.erhöhung zulässig“ aktiviert wird, ist die Funktion auch bei einer Drehzahl über 70 % zulässig.

Ventilator Drehzahl Abluft: Hier können Sie die Ventilator drehzahl ändern, während „Einstellung der Ventilation“ aktiviert ist.

 **ACHTUNG!**
Ist die Ventilator drehzahl während der Einstellung zu hoch, erscheint eine Meldung ganz unten auf dem Bildschirm, die zu einer Senkung auffordert.

 **ACHTUNG!**
Beim Vornehmen dieser Einstellung muss ein stabiler Luftvolumenstrom vorliegen.

Die Funktion wird beim Verlassen des Menüs deaktiviert.

MENÜ 7.1.5-ZUSATZHEIZUNG

In diesem Menü finden Sie Untermenüs für erweiterte Einstellungen zur Zusatzheizung.

MENÜ 7.1.5.1 – „INTERNE ELEKTRISCHE ZUSATZHEIZUNG“

Max. eingestellte Stromleistung
Einstellbereich: 0 bis 9 kW

Max eingest Stromleist (SG Ready)
Einstellbereich: 0 bis 9,0 kW

Hier stellen Sie die maximale Stromleistung für die interne elektrische Zusatzheizung in S735C im Normalbetrieb und im Überkapazitätsmodus (SG Ready) ein.

MENÜ 7.1.6-HEIZUNG

In diesem Menü finden Sie Untermenüs für erweiterte Einstellungen zum Heizbetrieb.

MENÜ 7.1.6.1-MAX. DIFF. VORLAUFTEMP.

Max. Differenz Verdichter
Einstellbereich: 1-25°C

Max. Differenz Zusatzheizung
Einstellbereich: 1-24°C

Hier stellen Sie die max. zulässige Differenz zwischen berechneter und tatsächlicher Vorlauftemperatur bei Verdichter- bzw. Zusatzheizungsbetrieb ein. Der Wert für „Max. Differenz ZH“ darf niemals den Wert für „Max. Differenz Verdichter“ übersteigen.

Max. Differenz Verdichter: Die aktuelle Vorlauftemperatur *überschreitet* die berechnete Vorlauftemperatur um den eingestellten Wert: Dann wird der Gradminutenwert auf 1 gesetzt. Wenn lediglich ein Wärmebedarf vorliegt, hält der Verdichter an.

Max. Differenz Zusatzheizung: „Zusatzheizung“ ist ausgewählt und in Menü 4.1 aktiviert, und die aktuelle Vorlauftemperatur *überschreitet* die berechnete um den eingestellten Wert: Dann erfolgt ein Zwangsstopp der Zusatzheizung.

MENÜ 7.1.6.2-VOL.STROMEINST, KLIMAT.SYS

Einstellung
Optionen: Heizkörper, Fußbodenheizung, Hzk.+Fußbhgz., Eigene Einstellung

NAT
Einstellbereich NAT: -40,0 bis 20,0 °C

dT bei NAT
Einstellbereich dT bei NAT: 1,0-25,0 °C

Hier wird festgelegt, für welchen Typ von Wärmeverteilsystem die Heizungsumwälzpumpe arbeitet.

dT bei NAT ist der Unterschied in Grad zwischen Vor- und Rücklauftemperatur bei Normaußenlufttemperatur.

MENÜ 7.1.6.3-LEISTUNG BEI NAT

Manuell gewählte Leistung bei NAT
Alternative: aus/ein

Leistung bei NAT
Einstellbereich: 1 – 1 000 kW

Hier stellen Sie ein, welche Leistung das Gebäude bei NAT (Normaußentemperatur) erfordert.

Wenn Sie „Manuell gewählte Leistung bei NAT“ nicht aktivieren, erfolgt die Einstellung automatisch, dann berechnet also S735C die geeignete Leistung bei NAT.

MENÜ 7.1.7 – KÜHLUNG

In diesem Menü finden Sie Untermenüs für erweiterte Einstellungen zum Kühlbetrieb.

MENÜ 7.1.8-ALARM

In diesem Menü stellen Sie ein, welche Sicherheitsmaßnahmen S735C im Falle einer etwaigen Betriebsstörung vornehmen soll.

MENÜ 7.1.8.1-ALARMMABNAHMEN

Raumtemperatur senken
Alternative: aus/ein

BW-Prod. beenden
Alternative: aus/ein

Tonsignal bei Alarm
Alternative: aus/ein

Hier legen Sie fest, wie S735C signalisieren soll, dass auf dem Display ein Alarm angezeigt wird.

Folgende Alternativen existieren: S735C stellt die Brauchwasserbereitung ein und/oder senkt die Raumtemperatur.

Wenn eine Alarmmaßnahme ausgewählt ist, ist es möglich, „Hilfsbetrieb starten“ auszuwählen. Weitere Informationen finden Sie unter „Betriebsstörung“.

HINWEIS!

Wird keine Alarmmaßnahme ausgewählt, kann es bei einer Betriebsstörung zu einem erhöhten Energieverbrauch kommen.

MENÜ 7.1.8.2-RESERVEBETRIEB

Leistung Elektroheizpatrone

Einstellbereich: 4 – 9 kW

In diesem Menü stellen Sie ein, wie die Zusatzheizung im Reservebetrieb gesteuert werden soll.

HINWEIS!

Im Reservebetrieb ist das Display abgeschaltet. Auch wenn Ihnen im Reservebetrieb vorhandene Einstellungen als unzureichend erscheinen, können Sie diese nicht ändern.

MENÜ 7.1.9-LEISTUNGSWÄCHTER

Sicherungsgröße

Einstellbereich: 1 – 400 A

Umwandlungsverhältnis

Einstellbereich: 300 bis 3 000

Hier stellen Sie Sicherungsgröße und Umwandlungsverhältnis der Anlage ein. Das Umwandlungsverhältnis ist der Faktor, mit dem die gemessene Spannung in Strom umgerechnet wird.

MENÜ 7.1.10-SYSTEMEINSTELLUNGEN

Hier können Sie verschiedene Systemeinstellungen für Ihre Anlage vornehmen.

MENÜ 7.1.10.1-BETRIEBSVORRANG

Autom.modus

Alternative: aus/ein

Min.

Einstellbereich: 0 – 180 Minuten

Hier legen Sie fest, wie viel Betriebszeit die Anlage für den jeweiligen Bedarf aufwenden soll, wenn mehr als ein Bedarf gleichzeitig vorliegt.

„Betriebsvorrang“ ist normalerweise auf „Autom.modus“ gesetzt, Sie können die Priorisierung aber auch manuell einstellen.

Autom.modus: Im Automatikmodus optimiert S735C die Betriebszeiten zwischen verschiedenen Bedarfen.

Manuell: Sie legen selbst fest, wie viel Betriebszeit die Anlage für den jeweiligen Bedarf aufwenden soll, wenn mehr als ein Bedarf gleichzeitig vorliegt.

Liegt nur ein Bedarf vor, wird dieser von der Anlage gedeckt.

Wenn 0 min ausgewählt wird, ist der Bedarf ohne Vorrang, sondern wird nur aktiviert, wenn es keinen anderen Bedarf gibt.



MENÜ 7.1.10.2-AUTOMODUSEINSTELLUNGEN

Start Kühlung

Einstellbereich: 15–40°C

Heizstopp

Einstellbereich: -20–40°C

Stopp Zusatzheizung

Einstellbereich: -25–40°C

Filterzeit Heizung

Einstellbereich: 0 – 48 h

Filterzeit Kühlung

Einstellbereich: 0 – 48 h

Zeit zw. Kühl- und Heizbetrieb

Einstellbereich: 0 – 48 h

Kühl-/Heizfühler

Einstellbereich: Keine, BT74, Zone 1 – x

Sollwert Kühl-/Heizfühler

Einstellbereich: 5–40 °C

Heizung bei Raumuntertemp.

Einstellbereich: 0,5–10,0 °C

Kühlung bei Raumübertemperatur

Einstellbereich: 0,5–10,0 °C

Start Kühlung, Heizstopp, Stopp Zusatzheizung: In diesen Menüoptionen stellen Sie die Temperaturen ein, die die Anlage für die Regelung im Automodus verwenden soll.

HINWEIS!

Die maximale Einstellung von "Stopp Zusatzheizung" liegt bei "Heizstopp".

Filterzeit Heizung: Sie können den Zeitraum für die Berechnung der mittleren Temperatur einstellen. Bei Auswahl von 0 wird die aktuelle Außenlufttemperatur herangezogen.

Zeit zw. Kühl- und Heizbetrieb: Hier legen Sie fest, wie lange S735C warten soll, bis nach Ende des Kühlbedarfs eine Rückkehr zum Heizbetrieb erfolgt (oder umgekehrt).

Kühl-/Heizfühler: Hier legen Sie fest, welcher Fühler für Kühlung/Heizung verwendet werden soll. Wenn BT74 installiert ist, ist dies voreingestellt, und es ist keine andere Einstellung möglich.

Sollwert Kühl-/Heizfühler: Hier legen Sie fest, bei welcher Innentemperatur S735C zwischen Heiz- bzw. Kühlbetrieb umschalten soll.

Heizung bei Raumuntertemp.: Hier stellen Sie ein, wie weit die Raumtemperatur unter die gewünschte Temperatur sinken darf, bevor S735C in den Heizbetrieb schaltet.

Kühlung bei Raumübertemperatur: Hier stellen Sie ein, wie weit die Raumtemperatur über die gewünschte Temperatur steigen darf, bevor S735C in den Kühlbetrieb schaltet.

MENÜ 7.1.10.3-GRADMINUTEN-EINSTELLUNGEN

Istwert

Einstellbereich: -3 000 bis 100 GM

Heizung, autom.

Alternative: aus/ein

Verdichterstart

Einstellbereich: -1 000-(-30) GM

Rel. GM Start Zusatzheizung

Einstellbereich: 100 bis 2 000 GM

Differenz zw. ZH-Stufen

Einstellbereich: 10 bis 1 000 GM

GM = Gradminuten

Gradminuten (GM) sind ein Maß für den aktuellen Wärmebedarf im Gebäude. Sie bestimmen, wann Verdichter bzw. Zusatzheizung eingeschaltet oder angehalten werden sollen.



HINWEIS!

Ein höherer Wert für "Verdichterstart" bewirkt häufigere Verdichterstarts, was zu einem höheren Verdichterverschleiß führt. Ein zu geringer Wert kann eine ungleichmäßige Innentemperatur verursachen.

MENÜ 7.1.10.6-BEGRENZUNG RAUMTEMP.

Heizung

Max. einstellb. Temperatur

Einstellbereich: 5-35 °C

Kühlung

Min. einstellb. Temperatur

Einstellbereich: 5-35 °C

Hier stellen Sie die minimale und die maximale Raumtemperatur für den Wärme- und Kühlbedarf ein. Die Temperaturbegrenzung kann bei anderen Einstellungen, z. B. den Raumfühlereinstellungen, nicht unter- oder überschritten werden.

MENÜ 7.2-ZUBEHÖREINSTELLUNGEN

In den zugehörigen Untermenüs nehmen Sie die Betriebseinstellungen für installiertes und aktiviertes Zubehör vor.

MENÜ 7.2.1-ZUBEHÖR HINZUFÜGEN/ENTFERNEN

Hier geben Sie für S735C an, welches Zubehör installiert ist.

Für eine automatische Erkennung von angeschlossenem Zubehör wählen Sie die Option "Zubehör suchen". Sie können das Zubehör auch manuell aus der Liste auswählen.

MENÜ 7.2.19-ENERGIEZÄHLER IMPULS

Aktiviert

Alternative: aus/ein

Eingestellter Status

Optionen: Energie pro Impuls / Impulse pro kWh

Energie pro Impuls

Einstellbereich: 0 - 10000 Wh

Impulse pro kWh

Einstellbereich: 1 - 10000

Es können bis zu zwei Stromzähler oder Energiezähler (BE6-BE7) mit S735C verbunden werden.

Energie pro Impuls Hier legen Sie fest, welcher Wärmemenge jeder Impuls entsprechen soll.

Impulse pro kWh: Hier legen Sie fest, wie viele Impulse pro kWh an S735C gesendet werden sollen.



TIPPI!

„Impulse pro kWh“ wird in ganzen Zahlen eingestellt und angezeigt. Wenn eine höhere Auflösung gewünscht ist, wird „Energie pro Impuls“ verwendet.

MENÜ 7.4-VERFÜGBARE EIN-/AUSGÄNGE

Hier geben Sie an, wo der externe Schaltkontakt angeschlossen wurde: entweder an einem der AUX-Eingänge auf Anschlussklemme X28 oder am AUX-Ausgang auf Anschlussklemme X27.

MENÜ 7.4.1-BT37.X BENENNEN

In diesem Menü können Sie den Namen der per AUX-Anschluss verbundenen BT37-Fühler ändern.

Die Fühlerbezeichnung (BT37.1, BT37.2, BT37.3, BT37.4, BT37.5, BT37.6) wird dem ausgewählten Namen hinzugefügt.

MENÜ 7.4.2-EXT. LEISTUNGSBEGR.

Leistungsbegrenzung

Einstellbereich: 1,1 - 100,0 kW

Für Märkte, in denen der Stromnetzbetreiber eine dynamische Steuerung der Netzlast verlangt.

In diesem Menü stellen Sie den festen Wert ein, auf den die Arbeitsleistung von Verdichter und Elektroheizpatrone begrenzt werden soll.

Diese Funktion eignet sich für die Zeiten, in denen das Gebäude am meisten Strom verbraucht.

MENÜ 7.5-TOOL

Hier finden Sie Funktionen zur Instandhaltung und für Serviceaufgaben.

MENÜ 7.5.1-WÄRMEPUMPE, TEST



ACHTUNG!

Dieses Menü und seine Untermenüs dienen dem Test der Wärmepumpe.

Die Nutzung dieses Menüs zu anderen Zwecken kann dazu führen, dass Ihre Anlage nicht wie vorgesehen funktioniert.

MENÜ 7.5.2-BODENTROCKNUNGSFUNKTION

Länge Periode 1 – 7

Einstellbereich: 0 – 30 Tage

Temperatur Periode 1 – 7

Einstellbereich: 15-70°C

Hier konfigurieren Sie das Bodentrocknungsprogramm.

Sie können bis zu sieben Periodenzeiten mit unterschiedlichen berechneten Vorlauftemperaturen festlegen. Wenn weniger als sieben Perioden verwendet werden sollen, stellen Sie die verbleibenden Periodenzeiten auf 0 Tage.

Nachdem die Bodentrocknung aktiviert wurde, erscheint ein Zähler, der die Zahl der vollen Tage seit Aktivierung der Funktion anzeigt. Die Funktion berechnet die Gradminuten wie im normalen Heizbetrieb, allerdings mit den Vorlauftemperaturen, die für die jeweilige Periode eingestellt wurden.



TIPP!

Wenn der Betriebsmodus „Nur Zusatzheizung“ verwendet werden soll, legen Sie dies in Menü 4.1 fest.

Zur Gewährleistung einer gleichmäßigeren Vorlauf-temperatur kann die Zusatzheizung früher gestartet werden. Setzen Sie dazu „Rel. GM Start Zusatzheizung“ in Menü 7.1.10.3 auf -80. Nach abgeschlossenem Bodentrocknungsprogramm müssen die Einstellungen in Menü 4.1 und 7.1.10.3 wieder auf Normalbetrieb umgestellt werden.

MENÜ 7.5.3-ZWANGSSTEUERUNG

Hier können Sie für die verschiedenen Komponenten der Anlage eine Zwangssteuerung aktivieren. Die wichtigsten Schutzfunktionen sind jedoch aktiv.

Wenn der Verdichter vorgeheizt werden muss, ist eine Zwangssteuerung nicht erlaubt.



ACHTUNG!

Die Zwangssteuerung wird nur bei einer Störungssuche genutzt. Bei einer anderweitigen Nutzung der Funktion können Komponenten in der Anlage beschädigt werden.

MENÜ 7.5.6 – INVERTERWECHSEL

Dieses Menü enthält einen Assistenten für den Inverterwechsel.

Das Menü ist nur sichtbar, wenn die Kommunikation mit dem Inverter fehlt.

MENÜ 7.5.8-BILDSCHIRMSPERRE

Hier können Sie die Bildschirmsperre in S735C aktivieren. Bei der Aktivierung werden Sie aufgefordert, den gewünschten Code (vier Ziffern) einzugeben. Der Code wird in folgenden Situationen verlangt:

- Zur Deaktivierung der Bildschirmsperre.
- Bei Änderung des Codes.
- Zum Start des Displays, wenn dieses inaktiv war.
- Bei Inbetriebnahme oder Neustart von S735C.

MENÜ 7.5.9-MODBUS TCP/IP

Alternative: aus/ein

Hier aktivieren Sie Modbus TCP/IP. Weitere Informationen dazu erhalten Sie auf Seite 65.

MENÜ 7.5.13-INTEGRATION VON DRITTANB.

Hier verwalten Sie die Anschlüsse an externe Dienste.

MENÜ 7.5.13.1-MODBUS TCP/IP EXT.

Alternative: aus/ein

Hier aktivieren Sie Modbus TCP/IP für externe Dienste.

MENÜ 7.5.13.2 – EEBUS

Alternative: aus/ein

Hier können Sie die EEBUS-Kommunikation aktivieren.

MENÜ 7.6-WERKSEINSTELLUNG SERVICE

Hier können Sie alle Einstellungen (einschließlich der für den Benutzer zugänglichen Einstellungen) auf die Werkseinstellungen zurücksetzen.

Hier können auch neue Parametrierungen des Inverters vorgenommen werden.



ACHTUNG!

Nach einem Reset erscheint beim nächsten Start von S735C der Startassistent.

MENÜ 7.7-STARTASSISTENT

Wenn S735C erstmalig gestartet wird, wird der Startassistent automatisch aufgerufen. In diesem Menü können Sie ihn manuell aufrufen.

MENÜ 7.8-SCHNELLSTART

Hier können Sie die Schnellstartoption für den Verdichter aktivieren.

Für einen Schnellstart des Verdichters muss einer der folgenden Bedarfe vorliegen:

- Heizung
- Brauchwasser
- Kühlung



HINWEIS!

Zum Ausführen eines Schnellstarts des Verdichters muss dieser die richtige Temperatur erreicht haben. Die Vorwärmung des Verdichters kann bis zu 30 min dauern.



HINWEIS!

Zu viele Schnellstarts innerhalb kurzer Zeit können zu einer Beschädigung des Verdichters und der benachbarten Ausrüstung führen.

MENÜ 7.9-PROTOKOLLE

Unter diesem Menü finden Sie Protokolle, in denen Informationen zu Alarmen und durchgeführten Änderungen hinterlegt sind. Das Menü wird bei der Störungssuche eingesetzt.

MENÜ 7.9.1-ÄNDERUNGSPROTOKOLL

Hier können Sie zuvor ausgeführte Änderungen am Regelgerät ablesen.



ACHTUNG!

Das Änderungsprotokoll wird beim Neustart gespeichert und ist nach einem Aufrufen der Werkseinstellungen unverändert vorhanden.

MENÜ 7.9.2-ERWEITERTES ALARMPROTOKOLL

Dieses Protokoll dient der Störungssuche.

MENÜ 7.9.3-BLACKBOX

Über dieses Menü können Sie sämtliche Protokolle (Änderungsprotokoll, Erweitertes Alarmprotokoll) auf einen USB-Stick exportieren. Schließen Sie einen USB-Stick an, und wählen Sie die zu exportierenden Protokolle aus.

Service



ACHTUNG!

Service- und Wartungsarbeiten dürfen nur von Personen mit entsprechender Kompetenz ausgeführt werden.

Bei einem Komponentenwechsel an S735C dürfen nur Ersatzteile von NIBE verwendet werden.



HINWEIS!

Der Ventilator ist aktiv, selbst wenn S735C ausgeschaltet ist und die Statuslampe blau leuchtet.

Wartung

Informieren Sie den Benutzer über notwendige Wartungsmaßnahmen.

REINIGUNG DES BODENABFLUSSES

Beim Betrieb der Wärmepumpe bildet sich Kondenswasser. Dieses Kondenswasser wird zu einem Ablauf, z. B. einem Bodenabfluss, geleitet.

Das Kondenswasser enthält auch Staub und Partikel.

Stellen Sie in regelmäßigen Abständen sicher, dass etwaige Bodenabflüsse nicht verstopft sind. Wasser muss ungehindert abfließen können. Bei Bedarf ist eine Reinigung vorzunehmen.



ACHTUNG!

Bei einer Verstopfung des Bodenabflusses kann Wasser auf den Boden des Aufstellungsraums überlaufen. Zur Verhinderung von Schäden im Gebäude wird ein wasserundurchlässiger Boden oder eine wasserundurchlässige Bodenschicht empfohlen.

Servicemaßnahmen

NOTBETRIEB



ACHTUNG!

Nehmen Sie die Anlage erst in Betrieb, nachdem sie mit Wasser befüllt wurde. Bestandteile der Anlage können beschädigt werden.

Der Notbetrieb wird bei Betriebsstörungen und Servicearbeiten genutzt.

Bei aktiviertem Reservebetrieb leuchtet die Statuslampe gelb.

Sie können den Reservebetrieb unabhängig davon aktivieren, ob S735C in Betrieb ist oder abgeschaltet.

Zum Aktivieren, wenn S735C in Betrieb ist: Ein/Aus-Schalter (SF1) 2 s lang drücken, und im Abschaltmenü „Reservebetrieb“ auswählen.

Zum Aktivieren des Reservebetriebs, wenn S735C abgeschaltet ist: Aus/Ein-Schalter (SF1) 5 s lang gedrückt halten. (Der Reservebetrieb wird durch einmaliges Drücken deaktiviert.)

Wenn S735C in den Reservebetrieb geschaltet wird, ist das Display ausgeschaltet, die wichtigsten Funktionen sind aktiv:

- Die Elektroheizpatrone sorgt dafür, dass die berechnete Vorlauftemperatur aufrechterhalten werden kann. Wenn ein Außenluftfühler (BT1) fehlt, hält die Elektroheizpatrone die höchste Vorlauftemperatur aufrecht, die in Menü 1.30.6 – „Max. Vorlauf Heizung“ eingestellt ist..
- Der Verdichter ist abgeschaltet, und lediglich Ventilator, Heizungsumwälzpumpe und elektrische Zusatzheizung sind aktiv. Die maximale Leistung der Elektroheizpatrone im Reservebetrieb wird durch die Einstellung in Menü 7.1.8.2 – „Reservebetrieb“ begrenzt.

LEERUNG DES BRAUCHWASSERSPEICHERS

Das Brauchwasser kann wie folgt entnommen werden:

- durch Lösen des Kaltwasseranschlusses (XL3)



ACHTUNG!

Vorsicht vor heißem Wasser – Verbrühungsgefahr!

ENTLEEREN DES KLIMATISIERUNGSSYSTEMS IN DER WÄRMEPUMPE



ACHTUNG!

Vorsicht vor heißem Wasser – Verbrühungsgefahr!

Um Servicearbeiten am Klimatisierungssystem ausführen zu können, empfiehlt sich zunächst eine Entleerung des Systems.

Das Heizkreiswasser kann wie folgt entnommen werden:

- über das Entleerungsventil (XL10)
1. Öffnen Sie das Entleerungsventil.
 2. Bringen Sie die Entlüftungsventile für das Klimatisierungssystem (QM20), (QM22), (QM24), (QM26) in die offene Stellung für eine Luftzufuhr.



ACHTUNG!

Die Wärmepumpe sollte nach einer Leerung keiner Frostgefahr ausgesetzt werden, da sich im Rohrwärmetauscher noch eine gewisse Wassermenge befinden kann.

FÜHLERDATEN

Temperatur (°C)	Widerstand (kOhm)	Spannung (V GS)
-10	56,20	3,047
0	33,02	2,889
10	20,02	2,673
20	12,51	2,399
30	8,045	2,083
40	5,306	1,752
50	3,583	1,426
60	2,467	1,136
70	1,739	0,891
80	1,246	0,691



HINWEIS!

Der Heißgasfühler (BT14) und die Flüssigkeitsleitungsfühler (BT9) haben andere Eigenschaften.

USB-SERVICEANSCHLUSS

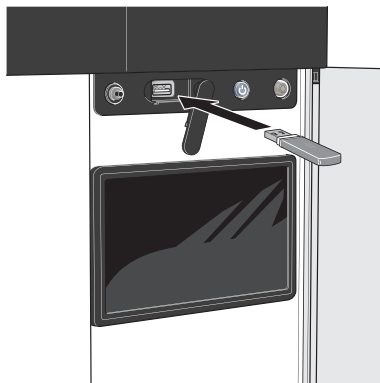

Beim Anschluss eines USB-Sticks erscheint auf dem Display ein neues Menü (Menü 8).

Menü 8.1 – „Software aktualisieren“

Die Software aktualisieren Sie in Menü 8.1 – „Software aktualisieren“ mithilfe des USB-Sticks.



ACHTUNG!

Damit ein Update mithilfe des USB-Sticks möglich ist, muss dieser eine Datei mit der Software für S735C von NIBE enthalten.

Die Software für S735C kann auf myuplink.com heruntergeladen werden.

Im Display wird mindestens eine Datei angezeigt. Wählen Sie eine Datei aus, und drücken Sie auf „OK“.



TIPP!

Bei einer Aktualisierung der Software werden die Menüeinstellungen in S735C nicht zurückgesetzt.



HINWEIS!

Falls die Aktualisierung abgebrochen werden sollte, bevor sie abgeschlossen ist (z. B. bei Stromausfall), wird automatisch die frühere Version der Software wiederhergestellt.

Menü 8.2 – Protokollierung

Intervall

Einstellbereich: 1 s – 60 min

Hier können Sie festlegen, wie aktuelle Messwerte von S735C in einem Protokoll auf dem USB-Stick abgelegt werden sollen.

1. Stellen Sie das gewünschte Intervall zwischen den Protokollierungen ein.
2. Wählen Sie "Protokollierung starten".
3. Jetzt werden mit dem festgelegten Intervall die aktuellen Messwerte aus S735C in einer Datei auf dem USB-Stick gespeichert, und zwar so lange, bis Sie „Protokollierung beenden“ aufrufen.



HINWEIS!

Wählen Sie „Protokollierung beenden“, bevor Sie den USB-Stick entfernen.

Bodentrocknungsprotokollierung

Hier können Sie ein Bodentrocknungsprotokoll auf einem USB-Stick speichern und einsehen, wann die Betonplatte die korrekte Temperatur erreicht hat.

- Stellen Sie sicher, dass „Bodentrocknungsfunktion“ in Menü 7.5.2 aktiviert ist.
- Dadurch wird eine Protokolldatei mit Temperatur und Elektroheizpatronenleistung erstellt. Die Protokollierung läuft so lange, bis „Bodentrocknungsfunktion“ beendet wird.



HINWEIS!

Beenden Sie „Bodentrocknungsfunktion“, bevor Sie den USB-Stick entfernen.

Menü 8.3 – Einstellungen bearbeiten

Einstellungen speichern

Alternative: aus/ein

Display-Backup

Alternative: aus/ein

Einstellungen zurücksetzen

Alternative: aus/ein

In diesem Menü können Sie Menüeinstellungen von einem USB-Stick herunterladen bzw. Einstellungen auf einem USB-Stick speichern.

Einstellungen speichern: Hier speichern Sie die Menüeinstellungen, um sie später wiederherstellen zu können oder um sie auf eine andere S735C-Einheit zu kopieren.

Display-Backup: Hier speichern Sie die Menüeinstellungen und die Messwerte (z. B. Energiedaten).



HINWEIS!

Wenn Sie die Menüeinstellungen auf dem USB-Stick speichern, werden eventuell zuvor gespeicherte Einstellungen auf dem USB-Stick überschrieben.

Einstellungen zurücksetzen: Hier werden sämtliche Menüeinstellungen vom USB-Stick heruntergeladen.



HINWEIS!

Das Wiederherstellen der Menüeinstellungen über den USB-Stick kann nicht rückgängig gemacht werden.

Manueller Reset der Software

Für einen Reset der Software auf die vorherige Version:

1. Schalten Sie S735C über das Abschaltmenü aus. Die Statuslampe erlischt, der Aus-ein-Schalter beginnt, blau zu leuchten.
2. Betätigen Sie einmal den Aus-ein-Schalter.
3. Wenn der Aus-ein-Schalter von Blau auf Weiß wechselt, halten Sie ihn gedrückt.
4. Wenn die Statuslampe grün zu leuchten beginnt, lassen Sie den Aus-ein-Schalter los.



HINWEIS!

Wenn die Statuslampe zwischendurch gelb zu leuchten beginnt, ist S735C in den Reservebetrieb übergegangen, und die Software wurde nicht zurückgesetzt.



TIPP!

Wenn Ihnen die vorherige Version der Software auf einem USB-Stick vorliegt, können Sie diese installieren, statt sie manuell zurückzusetzen.

Menü 8.5 – Energieprotokolle exportieren

In diesem Menü können Sie Ihre Energieprotokolle auf einem USB-Stick speichern.

MODBUS TCP/IP

In S735C ist die Unterstützung von Modbus TCP/IP integriert, was im Menü 7.5.9 – „Modbus TCP/IP“ aktiviert wird.

Die TCP/IP-Einstellungen werden in Menü 5.2 – „Netzwerkeinstellungen“ vorgenommen. Nur Verbindungen von IP-Adressen innerhalb des lokalen Adressraums wie unten dargestellt:

10.0.0.0 – 10.255.255.255

172.16.0.0 – 172.31.255.255

192.168.0.0 – 192.168.255.255

Das Modbus-Protokoll verwendet für die Kommunikation Port 502.

Lesbare	ID	Beschreibung
Read	0x04	Input Register
Read writable	0x03	Holding Register
Writable multiple	0x10	Write multiple registers
Writable single	0x06	Write single register

Im Display sind für das jeweilige Produkt und für sein installiertes und aktiviertes Zubehör Register vorhanden.

Register exportieren

1. Schließen Sie einen USB-Stick an.
2. Rufen Sie Menü 7.5.9 auf, und wählen Sie „Meistverw. Register exportieren“ oder „Alle Register exportieren“ aus. Dann wird dies im Format CSV auf den USB-Stick gespeichert (diese Möglichkeit wird nur dann angezeigt, wenn der USB-Stick im Display eingesteckt ist).

Beschränkung der IP-Adresse

1. Rufen Sie Menü 7.5.9 auf, und wählen Sie „Beschränkung der IP-Adresse“.
2. Geben Sie die IP-Adresse ein, die berechtigt ist, mit der Anlage zu kommunizieren.



ACHTUNG!

Modbus/TCP-Kommunikation über das offene Internet ist sehr riskant und wird nicht empfohlen!

MAC-Adresse

Die MAC-Adresse wird im Menü 3.1.13 – „Anschlüsse“ angezeigt.

Nur Lesezugriff

„Nur Lesezugriff“ bedeutet, dass keine Werte an die Anlage gesendet werden können, sondern nur das Lesen von Werten möglich ist.

LOKALE REST-API

Die REST-API ist eine lokale und sichere Alternative zu MODBUS TCP/IP. Die REST-API ist bekannt, selbstbeschreibend, listet Parameter auf und lässt sich leicht mit anderen Systemen integrieren.

Die Funktion aktivieren Sie im Menü 7.5.15 – „Lokale REST-API“.

Komfortstörung

In den allermeisten Fällen erkennt S735C eine Betriebsstörung und zeigt diese per Alarm sowie mit Meldungen mit auszuführenden Maßnahmen auf dem Display an.

Info-Menü

Das Menü 3.1 – „Betriebsdaten“ im Menüsystem der Wärmepumpe enthält alle Wärmepumpenmesswerte. Oftmals kann eine Kontrolle der Werte in diesem Menü hilfreich dabei sein, die Fehlerursache zu ermitteln.

Alarmverwaltung

Bei einem Alarm ist eine Betriebsstörung aufgetreten, und die Statuslampe leuchtet dauerhaft rot. Im Smartguide zum Display finden Sie weitere Informationen zum Alarm.

ALARM

Bei einem Alarm mit roter Statuslampe ist eine Betriebsstörung aufgetreten, die S735C nicht selbsttätig beheben kann. Auf dem Display wird der Alarmtyp angezeigt. Außerdem kann der Alarm zurückgesetzt werden.

In vielen Fällen ist die Auswahl von „Alarm zurücksetzen“ ausreichend, damit die Anlage in den Normalbetrieb zurückkehrt.

Ein weißes Leuchten nach Auswahl von „Alarm zurücksetzen“ bedeutet, dass der Alarm verschwunden ist.

„Hilfsbetrieb“ ist ein Reservebetriebstyp. Damit versucht die Anlage zu heizen und/oder Brauchwasser zu erzeugen, obwohl ein Problem vorliegt. Dabei kann es möglich sein, dass der Verdichter nicht in Betrieb ist. In diesem Fall übernimmt eine eventuell vorhandene elektrische Zusatzheizung die Beheizung und/oder Brauchwasserbereitung.



HINWEIS!

Damit Sie nur „Hilfsbetrieb starten“ auswählen können, muss in Menü 7.1.8.1 – „Alarmmaßnahmen“ eine Alarmmaßnahme ausgewählt worden sein.



HINWEIS!

Die Auswahl von „Hilfsbetrieb starten“ ist nicht identisch mit dem Beheben des Problems, das den Alarm ausgelöst hat. Die Statuslampe leuchtet daher weiterhin rot.

Fehlersuche

Wird die Betriebsstörung nicht auf dem Display angezeigt, kann folgender Tipp hilfreich sein:

GRUNDLEGENDE MAßNAHMEN

Kontrollieren Sie zunächst Folgendes:

- Gruppen- und Hauptsicherungen des Gebäudes.
- FI-Schutzschalter des Gebäudes.
- FI-Schutzschalter der Wärmepumpe.
- Sicherungsautomat für S735C (FC1).
- Sicherheitstemperaturbegrenzer für S735C (FQ10).
- Korrekt eingestellter Leistungswächter.

BRAUCHWASSER MIT NIEDRIGER TEMPERATUR ODER BRAUCHWASSER NICHT VORHANDEN.

- Geschlossenes oder gedrosseltes extern montiertes Brauchwasser-Zulaufventil.
 - Öffnen Sie das Ventil.
- Mischventil (sofern eins installiert ist) zu niedrig eingestellt.
 - Justieren Sie das Mischventil.
- S735C in falschem Betriebsmodus.
 - Rufen Sie Menü 4.1 – „Betriebsmodus“ auf. Wenn Modus „Auto“ ausgewählt ist, legen Sie in Menü 7.1.10.2 – „Automoduseinstellungen“ für „Stopp Zusatzheizung“ einen höheren Wert fest.
 - Wählen Sie im Modus "Manuell" die Option "Zusatzheizung" aus.
- Hoher Brauchwasserbedarf.
 - Warten Sie, bis das Brauchwasser erwärmt wurde. Eine vorübergehend erhöhte Brauchwassermenge kann im Startbildschirm „Brauchwasser“, in Menü 2.1 – „Mehr Brauchwasser“ oder über myUplink aktiviert werden.
- Zu niedrige Brauchwassereinstellung.
 - Rufen Sie Menü 2.2 – „Brauchwasserbedarf“ auf, und wählen Sie einen höheren Bedarfsmodus aus.
- Zu niedrige oder keine Vorrangschaltung für Brauchwasser.

- Rufen Sie Menü 7.1.10.1 – „Betriebsvorrang“ auf und verlängern Sie den Zeitraum, in dem der Brauchwasserbereitung Vorrang eingeräumt wird. Hinweis: Durch eine Verlängerung des Zeitraums für die Brauchwasserbereitung verkürzt sich die Zeitspanne für die Wärmeerzeugung. Dadurch kann es zu einer niedrigeren bzw. schwankenden Raumtemperatur kommen.
- „Urlaub“ in Menü 6 aktiviert.
 - Rufen Sie Menü 6 auf, und deaktivieren Sie.

NIEDRIGE RAUMTEMPERATUR

- Geschlossene Thermostate in mehreren Räumen.
 - Bringen Sie die Thermostate in möglichst vielen Räumen in die maximale Stellung. Justieren Sie die Raumtemperatur über den Startbildschirm „Heizung“, anstatt die Thermostate zu drosseln.
- S735C in falschem Betriebsmodus.
 - Rufen Sie Menü 4.1 – „Betriebsmodus“ auf. Wenn der Modus „Auto“ ausgewählt ist, legen Sie in Menü 7.1.10.2 – „Automoduseinstellungen“ einen höheren Wert für „Heizstopp“ fest.
 - Wenn der Modus „Manuell I“ eingestellt ist, wählen Sie zusätzlich „Heizung“ aus. Wenn dies nicht ausreicht, wählen Sie außerdem „Zusatzheizung“ aus.
- Zu niedrig eingestellter Wert für die Heizungsregelung.
 - Justierung via Smartguide oder Startbildschirm „Heizung“
 - Wenn die Raumtemperatur nur bei kalten Witterungsbedingungen niedrig ist, muss möglicherweise der Heizkurvenverlauf in Menü 1.30.1 – „Kurve, Heizung“ nach oben justiert werden.
- Zu niedrige oder keine Vorrangschaltung für Wärme.
 - Rufen Sie Menü 7.1.10.1 – „Betriebsvorrang“ auf und verlängern Sie den Zeitraum, in dem der Wärmeerzeugung Vorrang eingeräumt wird. Hinweis: Durch eine Verlängerung des Zeitraums für die Brauchwasserbereitung verkürzt sich die Zeitspanne für die Brauchwasserbereitung. Dadurch kann eine geringere Brauchwassermenge zur Verfügung stehen.
- Brauchwasserbedarf „Hoch“ gewählt in Kombination mit hoher Brauchwasserentnahme.
 - Bei Auswahl des Brauchwasserbedarfs „Hoch“ räumt S735C der Brauchwasserbereitung Vorrang vor der Wärmeerzeugung ein.
Wechsel des Brauchwassermodus: Rufen Sie Menü 2.2 auf, und wählen Sie „Niedrig“ oder „Mittel“ aus.
- „Urlaub“ in Menü 6 – „Zeitprogramm“ aktiviert.
 - Rufen Sie Menü 6 auf, und deaktivieren Sie.
- Der externe Kontakt zur Änderung der Raumtemperatur ist aktiviert.
 - Kontrollieren Sie eventuelle externe Schaltkontakte.

- Die Heizungsumwälzpumpe (GP1) hat angehalten.
- Luft im Klimatisierungssystem.
 - Entlüften Sie das Klimatisierungssystem.
- Geschlossenes Ventil (QM31) zum Klimatisierungssystem.
 - Öffnen Sie das Ventil.
- Falsch eingestellter Wert in Menü 7.1.5.1 – „Interne elektrische Zusatzheizung“.
 - Rufen Sie Menü 7.1.5.1 auf und erhöhen Sie den Wert für „Max. eingestellte Stromleistung“.

HOHE RAUMTEMPERATUR

- Zu hoch eingestellter Wert für die Heizungsregelung.
 - Justierung via Smartguide oder Startbildschirm „Heizung“
 - Wenn die Raumtemperatur nur bei kalten Witterungsbedingungen hoch ist, muss möglicherweise der Heizkurvenverlauf in Menü 1.30.1 – „Kurve, Heizung“ nach unten justiert werden.
- Der externe Kontakt zur Änderung der Raumtemperatur ist aktiviert.
 - Kontrollieren Sie eventuelle externe Schaltkontakte.
- Zu niedrig eingestellter Wert für die Kühlautomatik.
 - Justierung via Smartguide oder Startbildschirm „Kühlung“.
- Raumfühler fehlt.
 - Damit ein Kühlbetrieb möglich ist, muss der Raumfühler sowohl installiert als auch aktiviert sein. Der Raumfühler wird in Menü 1.3 – „Raumfühlereinstellungen“ aktiviert.

NIEDRIGER SYSTEMDRUCK

- Zu wenig Wasser im Klimatisierungssystem.
 - Befüllen Sie das Klimatisierungssystem mit Wasser, und suchen Sie nach eventuellen Undichtigkeiten (siehe Kapitel „Befüllung und Entlüftung“).

VENTILATION ZU SCHWACH ODER NICHT VORHANDEN.

- Der Abluftfilter (HQ10) ist verstopft.
 - Ersetzen Sie das Filter.
- Die Ventilation ist nicht justiert.
 - Beauftragen Sie eine Ventilationseinstellung bzw. führen Sie diese aus.
- Geschlossenes, zu stark gedrosseltes oder verschmutztes Abluftventil.
 - Kontrollieren und reinigen Sie die Abluftventile.
- Ventilatorgeschwindigkeit im gesenkten Modus.
 - Rufen Sie Menü 1.2.1 – „Ventilator Drehzahl“ auf und wählen Sie „Normal“ aus.
- Zeitprogramm aktiviert.

- Rufen Sie Menü 6 – „Zeitprogramm“ auf. Deaktivieren Sie die Funktion oder nehmen Sie Änderungen an den Einstellungen vor.
- Externer Schaltkontakt zur Änderung der Ventilatorgeschwindigkeit aktiviert.
 - Kontrollieren Sie eventuelle externe Schaltkontakte.

LAUTE ODER STÖRENDE VENTILATION

- Der Abluftfilter (HQ10) ist verstopft.
 - Ersetzen Sie das Filter.
- Die Ventilation ist nicht justiert.
 - Beauftragen Sie eine Ventilationseinstellung bzw. führen Sie diese aus.
- Ventilatorgeschwindigkeit im verstärkten Modus.
 - Rufen Sie Menü 1.2.1 – „Ventilator Drehzahl“ auf und wählen Sie „Normal“ aus.
- Nachtabenkung aktiviert.
 - Rufen Sie Menü 1.2.2 – „Nachtabenkung“ auf. Deaktivieren Sie die Funktion oder nehmen Sie Änderungen an den Einstellungen vor.
- Zeitprogramm aktiviert.
 - Rufen Sie Menü 6 – „Zeitprogramm“ auf. Deaktivieren Sie die Funktion oder nehmen Sie Änderungen an den Einstellungen vor.
- Externer Schaltkontakt zur Änderung der Ventilatorgeschwindigkeit aktiviert.
 - Kontrollieren Sie eventuelle externe Schaltkontakte.

VERDICHTER STARTET NICHT

- Es liegt weder Heiz- oder Brauchwasserbedarf noch Kühlbedarf vor.
 - S735C fordert weder Heizung noch Brauchwasser oder Kühlung an.
- Die Wärmepumpe führt eine Enteisung durch.
 - Der Verdichter startet nach beendeter Enteisung.
- Verdichter aufgrund von Temperaturbedingungen blockiert.
 - Warten Sie, bis die Temperatur im Betriebsbereich des Produkts liegt.
- Die minimale Zeit zwischen Verdichterstarts wurde nicht erreicht.
 - Warten Sie mindestens 30 min und kontrollieren Sie, ob der Verdichter gestartet ist.
- Alarm ausgelöst.
 - Befolgen Sie die Anweisungen auf dem Display.

Zubehör

Ausführliche Informationen zum Zubehör und eine komplette Zubehörliste finden Sie hier: nibe.de.

Nicht alle Zubehörkomponenten sind auf allen Märkten verfügbar.

SPLITSATZ DK1

Für die geteilte Installation von S735C.

DK1 S10

Das Abluftmodul wird maximal 80 cm vom Speicherteil platziert.

Art.nr. 067 797

ANSCHLUSSSATZ DEW S42

DEW S42 ermöglicht, dass S735C mit dem Brauchwasserspeicher VPB S200 verbunden werden kann.

Art.nr. 067 796

ANSCHLUSSSATZ DEW S43

DEW S43 ermöglicht, dass S735C mit dem Brauchwasserspeicher AHPH S/AHPS S verbunden werden kann.

Art.nr. 067 800

ZUSÄTZLICHE MISCHVENTILGRUPPE ECS

Dieses Zubehör kommt zum Einsatz, wenn S735C in einem Haus mit einem oder zwei Klimatisierungssystemen installiert ist, die unterschiedliche Vorlauftemperaturen erfordern.

ECS 40

Max. 80 m²

Art.nr. 067 287

ECS 41

Ca. 80-250 m²

Art.nr. 067 288

FEUCHTIGKEITS- UND TEMPERATURFÜHLER HTS 40

Mit diesem Zubehör werden Luftfeuchtigkeit und Temperaturen im Heiz- und Kühlbetrieb angezeigt und geregelt.

Art.nr. 067 538

FERNBEDIENUNGSRMU S40

Über das Zubehör Fernbedienung mit integriertem Raumfühler und Feuchtigkeitssensor kann S735C von einem anderen Gebäudebereich als dem Standort der Einheit aus gesteuert und überwacht werden.

Art.-Nr. 067 650

SOLARZELLENEINHEIT NIBE PV

NIBE PV ist ein Modulsystem bestehend aus Solarmodulen, Montageelementen und Wechselrichter zur Erzeugung des eigenen Stroms.

ZUBEHÖRPLATINE AXC 20

Zubehörplatine für Brauchwasserzirkulation, Frostschutzklappe und/oder externe Heizungsumwälzpumpe.

Art.nr. 067 609

ZULUFTMODUL SAM

SAM ist ein Zuluftmodul, das speziell für Häuser mit Ab- und Zuluftsystem entwickelt worden ist.

SAM S42

(ca. 20-85 l/s)

Art.nr. 067 794

FUNKZUBEHÖR

An S735C kann Funkzubehör, z. B. Raumfühler, Feuchtigkeitsgeber oder CO₂-Fühler, angeschlossen werden.

AUBENLUFTBEIMISCHUNG OEK S20

Mit dem Zubehör OEK S20 kann S735C sowohl mit Abluft als auch mit Außenluft arbeiten.

OEK S20 wird an AUX angeschlossen. Für weitere AUX-Funktionen wird die Zubehörplatine AXC 20 benötigt.

Art.nr. 067 799

BRAUCHWASSERSPEICHER

AHPS S

Speichertank ohne Elektroheizpatrone mit Solarspeicher (Korrosionsschutz Kupfer) und Brauchwasserwärmetauscher (Korrosionsschutz Edelstahl).

Setzt voraus, dass die gesamte Installation (S735C und AHPS S) mit 60 mm Abstand zur Rückwand platziert wird. Anschlussatz erforderlich.

Art.-Nr. 080 136

AHPH S

Speichertank ohne Elektroheizpatrone mit integriertem Brauchwasserwärmetauscher (Korrosionsschutz Edelstahl).

Setzt voraus, dass die gesamte Installation (S735C und AHPH S) mit 60 mm Abstand zur Rückwand platziert wird. Anschlussatz erforderlich.

Art.-Nr. 080 137

VPB S

Brauchwasserspeicher ohne Elektroheizpatrone mit Rohrwärmetauscher.

Anschlussatz erforderlich.

VPB S200

Korrosionsschutz:

Emaille Art.nr. 081 140

UMSCHALTVENTIL FÜR KÜHLUNG

Umschaltventil für Kühlung, bei separatem Kühl- und Heizsystem.

VCC S12

Art.nr. 267 009

OBERSCHRANK TOC 40

Oberschrank zum Kaschieren von Rohren/Ventilationskanälen.

Höhe 245 mm

Art.nr. 089 756

Höhe 345 mm

Art.nr. 089 757

Höhe 445 mm

Art.nr. 067 522

Höhe 385 - 635 mm

Art.nr. 089 758

Technische Daten

Maße

S735C wird als eine Einheit installiert.

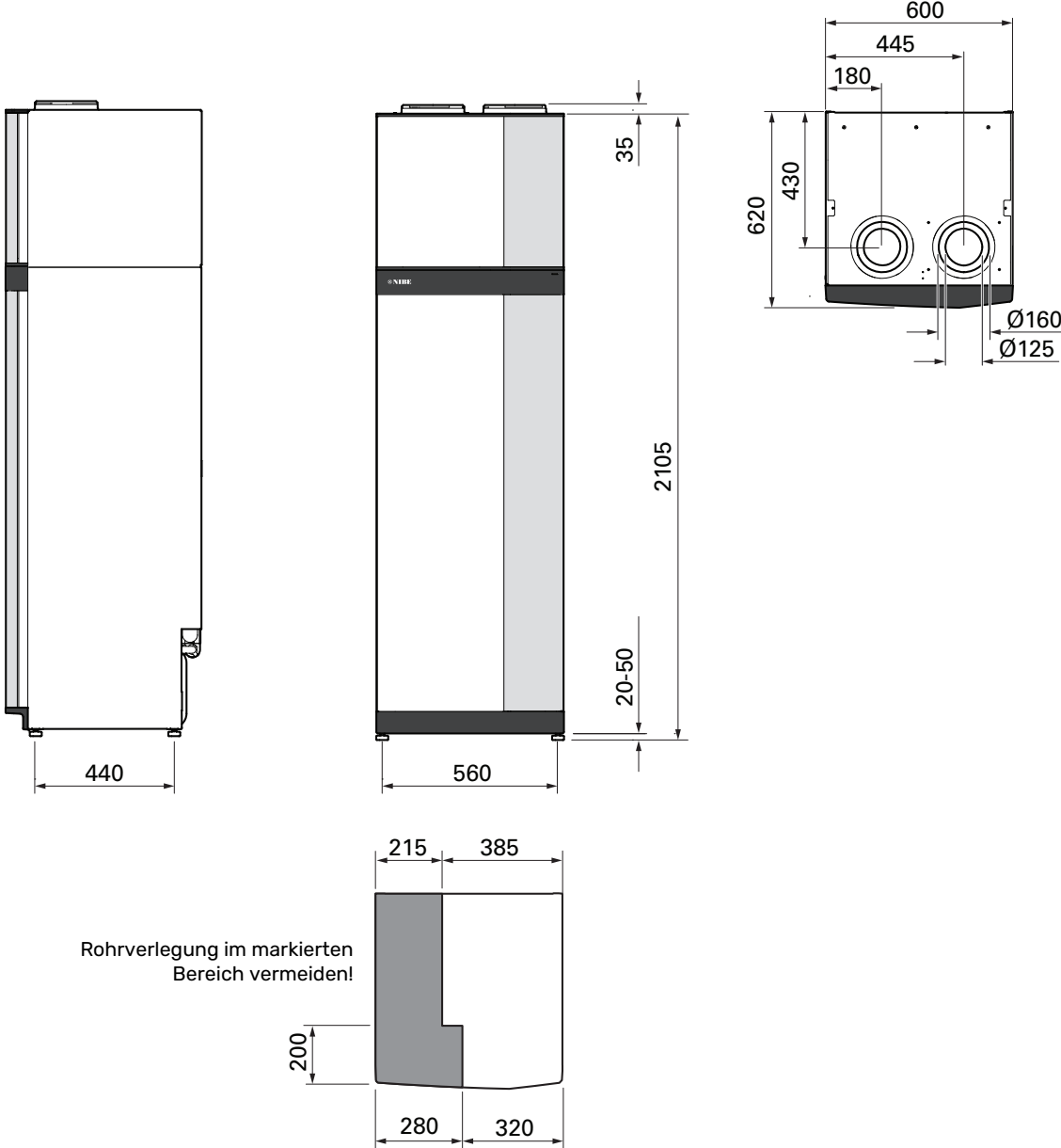

S735C bei geteilter Installation.

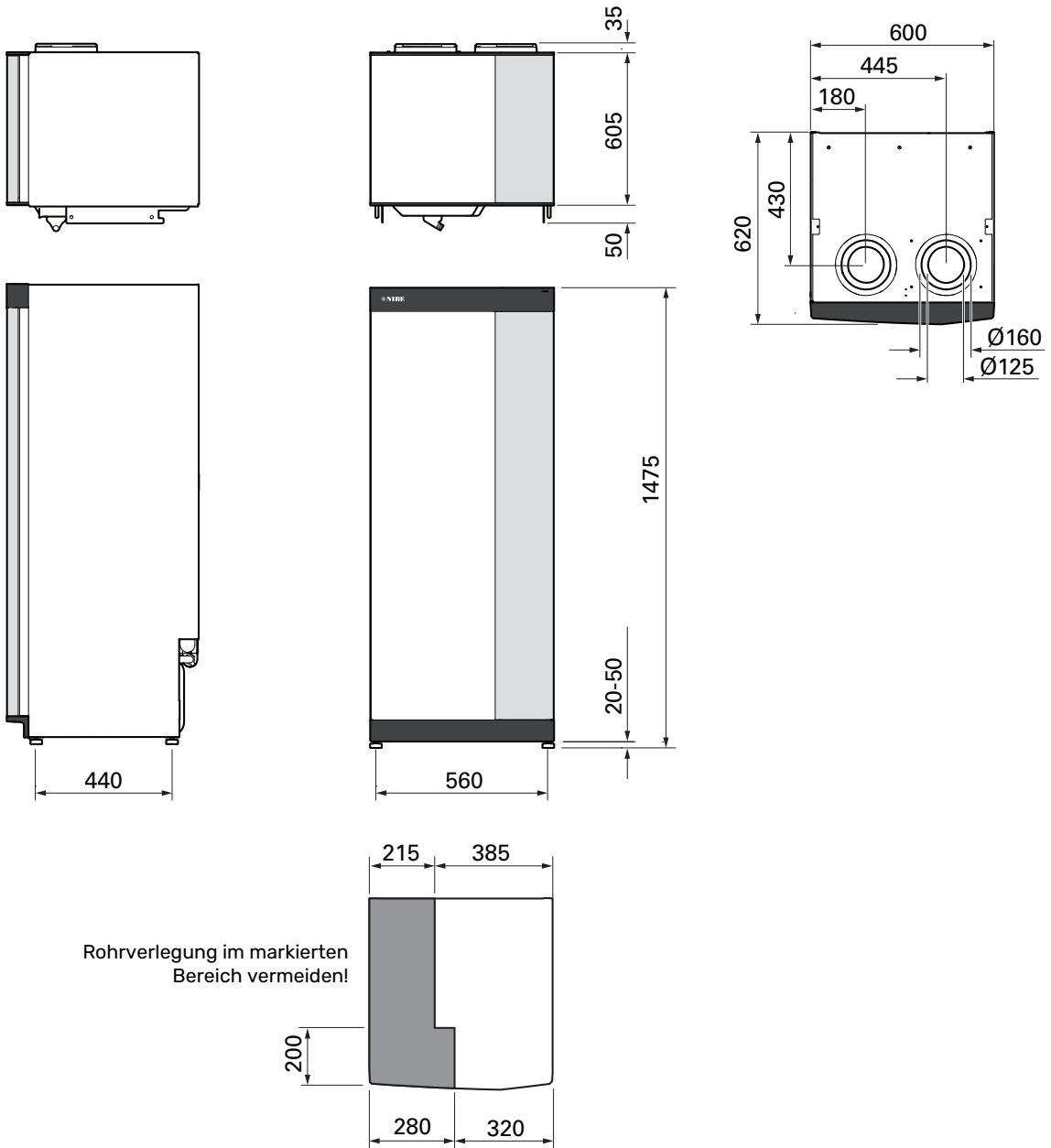

Technische Daten

3x400 V	kW	4	7
Leistungsdaten gemäß EN 14 511			
Heizleistung (P _H) / COP	kW/-	1,00 / 3,49 ¹	1,38 / 3,70 ²
Heizleistung (P _H)/COP	kW/-	1,38 / 4,76 ³	1,55 / 4,97 ⁴
Heizleistung (P _H)/COP	kW/-	4,21 / 3,25 ⁵	5,25 / 2,57 ⁶
Abgegebene Kühlleistung (P _C)/EER	kW/-	1,14 / 2,01 ⁷	1,57 / 1,53 ⁸
Abgegebene Kühlleistung (P _C)/EER	kW/-	2,05 / 2,21 ⁹	2,97 / 1,77 ¹⁰
Abgegebene Kühlleistung (P _C)/EER	kW/-	1,13 / 2,01 ¹¹	1,64 / 1,81 ¹²
SCOP und SEER gemäß EN 14 825			
Nennheizleistung (P _{designh})	kW	4	6
SCOP kaltes Klima, 35°C/55 °C		5,37 / 3,91	5,14 / 3,99
SCOP europäisches Durchschnittsklima, 35 °C/55 °C		5,07 / 3,76	4,80 / 3,84
SCOP warmes Klima, 35/55°C		4,97 / 3,8	4,92 / 3,86
KühlInnenleistung (P _{designh})	kW	2	2
SEER		2,7	2,21
Zusatzheizungsleistung			
Max. Leistung Elektroheizpatrone (Werkseinstellung)	kW	9,0 (9,0)	
Energieverbrauchskennzeichnung, europäisches Durchschnittsklima			
Produkteffizienzklasse Raumerwärmung, europäisches Durchschnittsklima 35/55 °C ¹³		A+++ / A++	A+++ / A+++
Systemeffizienzklasse Raumerwärmung, europäisches Durchschnittsklima 35/55 °C ¹⁴		A+++ / A+++	A+++ / A+++
Effizienzklasse Brauchwasserbereitung / deklariertes Verbrauchsprofil ¹⁵		A / XL	A / XL
Elektrische Daten			
Nennspannung	V	400 V 3N ~ 50 Hz	
Max. Betriebsstrom einschl. Elektroheizpatrone mit 0,0 kW (empfohlene Absicherung).	A	11 (16)	14 (16)
Max. Betriebsstrom einschl. Elektroheizpatrone mit 5,0 kW (empfohlene Absicherung).	A	15 (16)	15 (16)
Max. Betriebsstrom einschl. Elektroheizpatrone mit 9,0 kW (empfohlene Absicherung).	A	20 (20)	22 (25)
Antriebsleistung Heizungsumwälzpumpe	W	75	
Antriebsleistung Abluftventilator	W	170	
Schutzklasse		IPX1B	
Hinsichtlich der Anschlüsse erfüllt das Produkt die technischen Anforderungen nach IEC 61000-3-3			
Die Ausrüstung erfüllt die Anforderungen nach IEC 61000-3-12			
WLAN			
2,412 – 2,484 GHz Maximalleistung	dBm	17	
Funkseinheiten			
2,405 – 2,480 GHz Maximalleistung	dBm	4	
Kältemittelkreis			
Kältemitteltyp		R290	
GWP Kältemittel		0,02	
Füllmenge	kg	0,35	0,482
CO ₂ -äquivalent	t	0,000007	0,00000964
Heizkreis			
Min. Druck im Heizkreis	MPa (Bar)	0,05 (0,5)	
Max. Druck im Heizkreis	MPa (Bar)	0,25 (2,5)	
Min. Temperatur	°C	10	
Max. Temperatur ¹⁶	°C	70	
Ventilation			
Min. Abluftvolumenstrom im Heizbetrieb	l/s	17	25
Min. Abluftvolumenstrom im Kühlbetrieb, nur mit Abluft	l/s	33	47
Minimaler Außenluftvolumenstrom im Kühlbetrieb	l/s	17 ¹⁷	32 ¹⁸
Minimaler Außenluftvolumenstrom im Kühlbetrieb	l/s	8 ¹⁹	16 ²⁰
Min. Temperatur	°C	-20	
Max. Temperatur	°C	65	
Schall			
Schalleistungspegel gemäß EN 12 102 (L _{w(A)}) ²¹	dB(A)	39-47	40-53
Schalldruckpegel im Aufstellungsraum (L _{p(A)}) ²²	dB(A)	35-43	36-49
Rohranschlüsse			
Heizungsmedium Außendurchm.	mm	22	
Brauchwasser Außendurchm.	mm	22	
Kaltwasser Außendurchm.	mm	22	
Lüftung Ø	mm	125/160	
Brauchwasserspeicher und Heizteil			

3x400 V	kW	4	7
Volumen Brauchwasserwärmetauscher	l	5,0	
Brauchwasserspeichervolumen	l	178	
Min. Druck im Brauchwasserspeicher	MPa (Bar)	0,01 (0,1)	
Max. Druck im Brauchwasserspeicher	MPa (Bar)	1,0 (10)	
Min. Temperatur	°C	3	
Max. Temperatur ¹⁶	°C	70	
Kapazität Brauchwasserbereitung gemäß EN 16 147			
Entnahmefolumen 40 °C (V _{max}) ²³	l	223 - 264	
COP (COP _i)		2,80 ²⁴	2,76 ²⁵
Wärmeverlust (P _{es})	W	56 ²⁴	69 ²⁵
Abmessungen und Gewicht			
Breite	mm	600	
Tiefe	mm	620	
Höhe inkl. FüÙe	mm	2125	
Montagehöhe	mm	2190	
Gewicht, komplettes Produkt	kg	240	258
Gewicht, Speicherteil	kg	150	150
Gewicht, Abluftmodul	kg	90	108
Korrosionsschutz		Emaile	
Art.nr.		066 252	066 244
EPREL		256 68 03	210 53 66

¹ A20(12)W35, Abluftvolumenstrom 17 l/s (61 m³/h) min. Verdichterfrequenz

² A20(12)W35, Abluftvolumenstrom 25 l/s (90 m³/h) min. Verdichterfrequenz

³ A20(12)W35, Abluftvolumenstrom 40 l/s (144 m³/h) min. Verdichterfrequenz

⁴ A20(12)W35, Abluftvolumenstrom 70 l/s (252 m³/h) min. Verdichterfrequenz

⁵ A20(12)W35, Abluftvolumenstrom 70 l/s (252 m³/h) max. Verdichterfrequenz

⁶ A20(12)W45, Abluftvolumenstrom 70 l/s (252 m³/h) max. Verdichterfrequenz

⁷ A23,5W18, Abluftvolumenstrom 33 l/s (120 m³/h) max. Verdichterfrequenz

⁸ A23,5W18, Abluftvolumenstrom 50 l/s (180 m³/h) max. Verdichterfrequenz

⁹ A23,5W18, Abluftvolumenstrom 33 l/s (120 m³/h) max. Verdichterfrequenz. Zubehör OEK erforderlich. A30, Außenluftvolumenstrom 33 l/s (120 m³/h).

¹⁰ A23,5W18, Abluftvolumenstrom 50 l/s (180 m³/h) max. Verdichterfrequenz. Zubehör OEK erforderlich. A30, Außenluftvolumenstrom 50 l/s (180 m³/h).

¹¹ A23,5W18, Abluftvolumenstrom 17 l/s (60 m³/h) max. Verdichterfrequenz. Zubehör OEK erforderlich. A30, Außenluftvolumenstrom 17 l/s (60 m³/h).

¹² A23,5W18, Abluftvolumenstrom 25 l/s (90 m³/h) max. Verdichterfrequenz. Zubehör OEK erforderlich. A30, Außenluftvolumenstrom 32 l/s (115 m³/h).

¹³ Skala für Produkteffizienzklasse Raumerwärmung: A+++ bis D.

¹⁴ Skala für Systemeffizienzklasse Raumerwärmung: A+++ bis G. Die angegebene Systemeffizienz berücksichtigt den Temperaturregler des Produkts.

¹⁵ Skala für Effizienzklasse Brauchwasser: A+ bis F.

¹⁶ Verdichter und Zusatzheizung

¹⁷ FrånluftsflöÙe 16-25 l/s

¹⁸ FrånluftsflöÙe 25-36 l/s

¹⁹ FrånluftsflöÙe 25-33 l/s

²⁰ FrånluftsflöÙe 36-47 l/s

²¹ Der Wert variiert je nach gewählter Ventilatorcurve. Für ausführlichere Schalldaten einschließlich Geräusche zum Kanal, siehe nibe.de.

²² Der Wert kann je nach Dämpfungsvermögen des Raums variieren. Diese Werte gelten bei einer Dämpfung von 4 dB.

²³ Der Wert variiert je nach gewähltem Komfortmodus („Niedrig“, „Mittel“ oder „Hoch“)

²⁴ A20(12) Abluftvolumenstrom 48 l/s (174 m³/h). Brauchwasserbedarf „Niedrig“

²⁵ A20(12) Abluftvolumenstrom 67 l/s (240 m³/h). Brauchwasserbedarf „Niedrig“

Energieverbrauchskennzeichnung

INFORMATIONSBLETT

Hersteller	NIBE		
Modell		S735C-4	S735C-7
Temperatureignung	°C	35 / 55	35 / 55
Deklariertes Verbrauchsprofil Brauchwasserbereitung		XL	XL
Effizienzklasse Raumerwärmung, europäisches Durchschnittsklima		A+++ / A++	A+++ / A+++
Effizienzklasse Brauchwasserbereitung, europäisches Durchschnittsklima		A	A
Nominelle Heizleistung (P_{designh}), europäisches Durchschnittsklima	kW	4 / 4	6 / 6
Jahresenergieverbrauch Raumerwärmung, europäisches Durchschnittsklima	kWh	1427 / 1925	2409 / 3015
Jahresenergieverbrauch Brauchwasserbereitung, europäisches Durchschnittsklima	kWh	1430	1432
Mittlerer Saisonwirkungsgrad Raumerwärmung, europäisches Durchschnittsklima	%	200 / 147	189 / 150
Energieeffizienz Brauchwasserbereitung, europäisches Durchschnittsklima	%	117	117
Schalleistungspegel L_{WA} im Innenbereich	dB	42	44
Nominelle Heizleistung (P_{designh}), kaltes Klima	kW	4 / 4	6 / 6
Nominelle Heizleistung (P_{designh}), warmes Klima	kW	4 / 4	6 / 6
Jahresenergieverbrauch Raumerwärmung, kaltes Klima	kWh	1608 / 2204	2685 / 3459
Jahresenergieverbrauch Brauchwasserbereitung, kaltes Klima	kWh	1430	1432
Jahresenergieverbrauch Raumerwärmung, warmes Klima	kWh	942 / 1231	1522 / 1939
Jahresenergieverbrauch Brauchwasserbereitung, warmes Klima	kWh	1430	1432
Mittlerer Saisonwirkungsgrad Raumerwärmung, kaltes Klima	%	212 / 154	203 / 157
Energieeffizienz Brauchwasserbereitung, kaltes Klima	%	117	117
Mittlerer Saisonwirkungsgrad Raumerwärmung, warmes Klima	%	196 / 149	194 / 151
Energieeffizienz Brauchwasserbereitung, warmes Klima	%	117	117
Schalleistungspegel L_{WA} im Außenbereich	dB	-	-

ENERGIEEFFIZIENZDATEN FÜR DIE EINHEIT

Modell		S735C-4	S735C-7
Temperatureignung	°C	35 / 55	35 / 55
Temperaturregler, Klasse			VI
Temperaturregler, Beitrag zur Effizienz	%		4
Mittlerer Saisonwirkungsgrad der Einheit für die Raumerwärmung, europäisches Durchschnittsklima	%	204 / 151	193 / 154
Effizienzklasse der Einheit für die Raumerwärmung, europäisches Durchschnittsklima		A+++ / A+++	A+++ / A+++
Mittlerer Saisonwirkungsgrad der Einheit für die Raumerwärmung, kaltes Klima	%	216 / 158	207 / 161
Mittlerer Saisonwirkungsgrad der Einheit für die Raumerwärmung, warmes Klima	%	200 / 153	198 / 155

Die angegebene Systemeffizienz berücksichtigt auch den Temperaturregler des Systems. Wird das System um eine externe Zusatzheizung oder Solarwärme ergänzt, muss die Systemgesamteffizienz neu berechnet werden.

TECHNISCHE DOKUMENTATION

Modell		S735C-4					
Wärmepumpentyp		<input type="checkbox"/> Luft/Wasser <input checked="" type="checkbox"/> Abluft/Wasser <input type="checkbox"/> Flüssigkeit/Wasser <input type="checkbox"/> Wasser/Wasser					
Niedrigtemperatur-Wärmepumpe		<input type="checkbox"/> Ja <input checked="" type="checkbox"/> Nein					
Integrierte Elektroheizpatrone für Zusatzheizung		<input checked="" type="checkbox"/> Ja <input type="checkbox"/> Nein					
Wärmepumpe für Heizung und Brauchwasser		<input checked="" type="checkbox"/> Ja <input type="checkbox"/> Nein					
Klima		<input checked="" type="checkbox"/> Mittel <input type="checkbox"/> Kalt <input type="checkbox"/> Warm					
Temperatureignung		<input checked="" type="checkbox"/> Mittel (55 °C) <input type="checkbox"/> Niedrig (35 °C)					
Geltende Normen		EN14825, EN16147, EN12102					
Abgegebene Nennheizleistung	Prated	3,5	kW	Mittlerer Saisonwirkungsgrad für Raumerwärmung	η_s	147	%
Deklarierte Kapazität für Raumerwärmung bei Teillast und Außenlufttemperatur T_j				Deklariertes COP für Raumerwärmung bei Teillast und Außenlufttemperatur T_j			
$T_j = -7^\circ\text{C}$	Pdh	3,1	kW	$T_j = -7^\circ\text{C}$	COPd	2,52	-
$T_j = +2^\circ\text{C}$	Pdh	1,9	kW	$T_j = +2^\circ\text{C}$	COPd	3,76	-
$T_j = +7^\circ\text{C}$	Pdh	1,2	kW	$T_j = +7^\circ\text{C}$	COPd	4,61	-
$T_j = +12^\circ\text{C}$	Pdh	1,1	kW	$T_j = +12^\circ\text{C}$	COPd	5,36	-
$T_j = \text{biv}$	Pdh	3,5	kW	$T_j = \text{biv}$	COPd	2,24	-
$T_j = \text{TOL}$	Pdh	3,5	kW	$T_j = \text{TOL}$	COPd	2,24	-
$T_j = -15^\circ\text{C}$ (wenn $\text{TOL} < -20^\circ\text{C}$)	Pdh		kW	$T_j = -15^\circ\text{C}$ (wenn $\text{TOL} < -20^\circ\text{C}$)	COPd		-
Bivalenztemperatur	T_{biv}	-10	°C	Min. Außenlufttemperatur	TOL	-10	°C
Kapazität bei zyklischem Betrieb	P_{cyc}		kW	COP bei zyklischem Betrieb	COP_{cyc}		-
Abbaukoeffizient	C_{dh}	0,92	-	Max. Vorlauftemperatur	WTOL	65	°C
Leistungsaufnahme in anderen Stellungen als der aktiven Stellung				Zusatzheizung			
Ausgeschaltete Stellung	P_{OFF}	0,008	kW	Nennheizleistung	P_{sup}	0,0	kW
Thermostat – ausgeschaltete Stellung	P_{TO}	0,016	kW				
Standby-Modus	P_{SB}	0,018	kW	Typ der zugeführten Energie	Elektrisch		
Kurbelgehäuseheizmodus	P_{CK}	0,014	kW				
Sonstige Posten							
Kapazitätsregelung	Variabel			Nomineller Luftvolumenstrom (Luft-Wasser)		160	m^3/h
Schalleistungspegel, Innen-/Außenbereich	L_{WA}	42 / -	dB	Nennfluss Wärmeträger		0,32	m^3/h
Jahresenergieverbrauch	Q_{HE}	1 925	kWh	Volumenstrom Wärmequellenmedium Flüssigkeit/Wasser- oder Wasser/Wasser-Wärmepumpen			m^3/h
Für Wärmepumpe mit Raumerwärmung und Brauchwasserbereitung							
Deklariertes Verbrauchsprofil Brauchwasserbereitung	XL			Energieeffizienz Brauchwasserbereitung	η_{wh}	117	%
Täglicher Energieverbrauch	Q_{elec}	6,821	kWh	Tagesbrennstoffverbrauch	Q_{fuel}		kWh
Jahresenergieverbrauch	AEC	1 430	kWh	Jahresbrennstoffverbrauch	AFC		GJ
Kontaktinformationen	NIBE Energy Systems – Box 14 – Hannabadvägen 5 – 285 21 Markaryd – Sweden						

Modell		S735C-7					
Wärmepumpentyp		<input type="checkbox"/> Luft/Wasser <input checked="" type="checkbox"/> Abluft/Wasser <input type="checkbox"/> Flüssigkeit/Wasser <input type="checkbox"/> Wasser/Wasser					
Niedrigtemperatur-Wärmepumpe		<input type="checkbox"/> Ja <input checked="" type="checkbox"/> Nein					
Integrierte Elektroheizpatrone für Zusatzheizung		<input checked="" type="checkbox"/> Ja <input type="checkbox"/> Nein					
Wärmepumpe für Heizung und Brauchwasser		<input checked="" type="checkbox"/> Ja <input type="checkbox"/> Nein					
Klima		<input checked="" type="checkbox"/> Mittel <input type="checkbox"/> Kalt <input type="checkbox"/> Warm					
Temperatureignung		<input checked="" type="checkbox"/> Mittel (55 °C) <input type="checkbox"/> Niedrig (35 °C)					
Geltende Normen		EN14825, EN16147, EN12102					
Abgegebene Nennheizleistung	Prated	5,6	kW	Mittlerer Saisonwirkungsgrad für Raumerwärmung	η_s	150	%
Deklarierte Kapazität für Raumerwärmung bei Teillast und Außenlufttemperatur T_j				Deklariertes COP für Raumerwärmung bei Teillast und Außenlufttemperatur T_j			
$T_j = -7^\circ\text{C}$	Pdh	4,9	kW	$T_j = -7^\circ\text{C}$	COPd	2,48	-
$T_j = +2^\circ\text{C}$	Pdh	2,8	kW	$T_j = +2^\circ\text{C}$	COPd	3,85	-
$T_j = +7^\circ\text{C}$	Pdh	2,0	kW	$T_j = +7^\circ\text{C}$	COPd	4,82	-
$T_j = +12^\circ\text{C}$	Pdh	1,6	kW	$T_j = +12^\circ\text{C}$	COPd	5,57	-
$T_j = \text{biv}$	Pdh	5,3	kW	$T_j = \text{biv}$	COPd	2,29	-
$T_j = \text{TOL}$	Pdh	5,3	kW	$T_j = \text{TOL}$	COPd	2,29	-
$T_j = -15^\circ\text{C}$ (wenn $\text{TOL} < -20^\circ\text{C}$)	Pdh		kW	$T_j = -15^\circ\text{C}$ (wenn $\text{TOL} < -20^\circ\text{C}$)	COPd		-
Bivalenztemperatur	T_{biv}	-10	°C	Min. Außenlufttemperatur	TOL	-10	°C
Kapazität bei zyklischem Betrieb	P _{cyh}		kW	COP bei zyklischem Betrieb	COP _{cyh}		-
Abbaukoeffizient	Cdh	0,86	-	Max. Vorlauftemperatur	WTOL	65	°C
Leistungsaufnahme in anderen Stellungen als der aktiven Stellung				Zusatzheizung			
Ausgeschaltete Stellung	P _{OFF}	0,008	kW	Nennheizleistung	P _{sup}	0,0	kW
Thermostat – ausgeschaltete Stellung	P _{TO}	0,038	kW				
Standby-Modus	P _{SB}	0,034	kW	Typ der zugeführten Energie	Elektrisch		
Kurbelgehäuseheizmodus	P _{CK}	0,008	kW				
Sonstige Posten							
Kapazitätsregelung	Variabel			Nomineller Luftvolumenstrom (Luft-Wasser)		241	m ³ /h
Schalleistungspegel, Innen-/Außenbereich	L _{WA}	44 / -	dB	Nennfluss Wärmeträger		0,32	m ³ /h
Jahresenergieverbrauch	Q _{HE}	3 015	kWh	Volumenstrom Wärmequellenmedium Flüssigkeit/Wasser- oder Wasser/Wasser-Wärmepumpen			m ³ /h
Für Wärmepumpe mit Raumerwärmung und Brauchwasserbereitung							
Deklariertes Verbrauchsprofil Brauchwasserbereitung	XL			Energieeffizienz Brauchwasserbereitung	η_{wh}	117	%
Täglicher Energieverbrauch	Q _{elec}	6,900	kWh	Tagesbrennstoffverbrauch	Q _{fuel}		kWh
Jahresenergieverbrauch	AEC	1 432	kWh	Jahresbrennstoffverbrauch	AFC		GJ
Kontaktinformationen	NIBE Energy Systems – Box 14 – Hannabadsvägen 5 – 285 21 Markaryd – Sweden						

Schaltplan

3 X 400 V

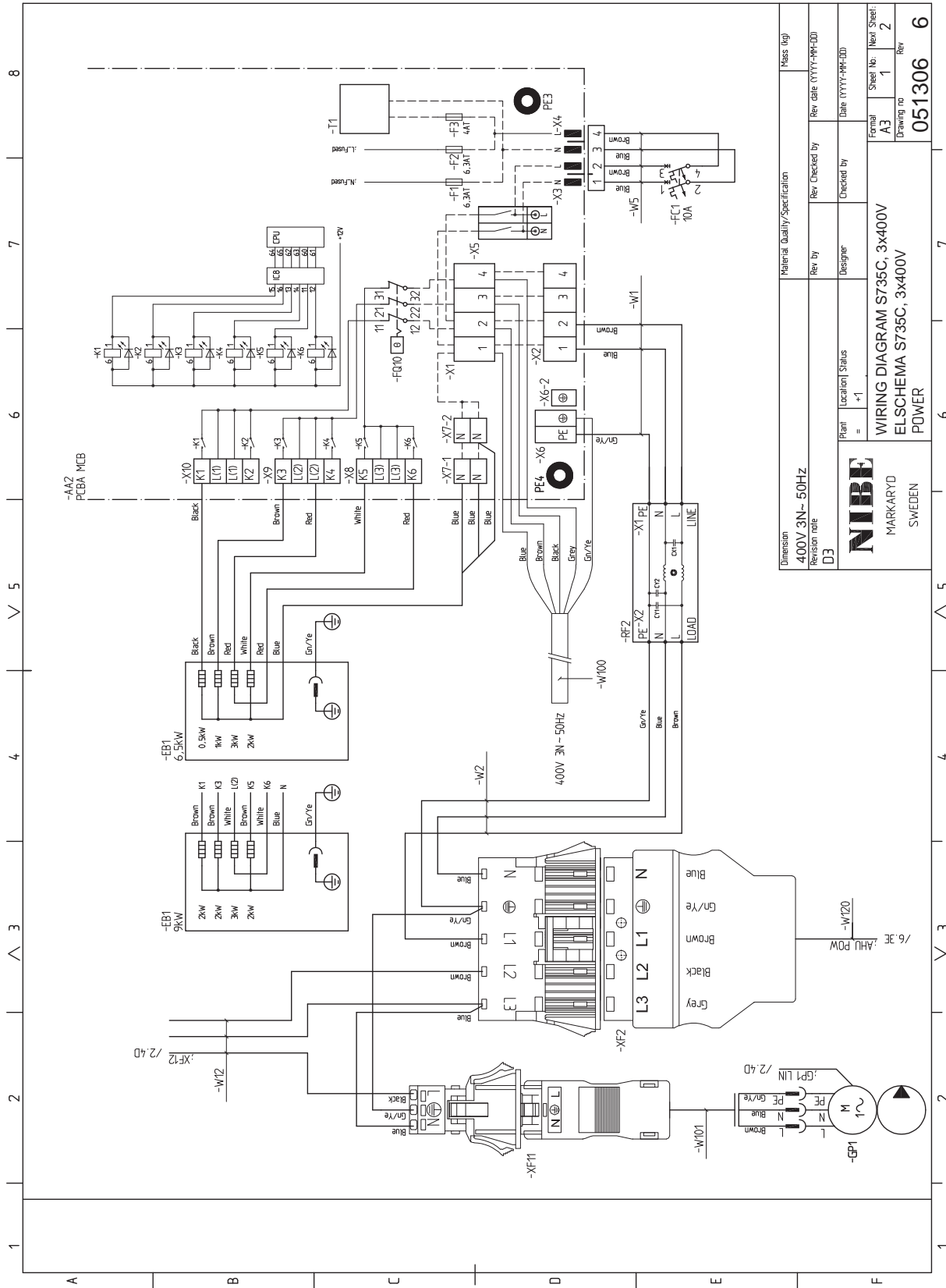

Dimension	400V 3N-50Hz	Material Quality/Specification	Mass (kg)
Revision note	D3	Rev. Checked by	Rev. Date (YYYY-MM-DD)
 MARKARYD SWEDEN	Plant	Location	Date (YYYY-MM-DD)
	Status	+1	Formal Sheet No.
WIRING DIAGRAM S735C, 3x400V ELSCHHEMA S735C, 3x400V POWER		Designer	Next Sheet:
		Checked by	1
		Drawing no.	2
		Rev.	6
			051306

1 2 3 4 5 6 7 8

A B C D E F

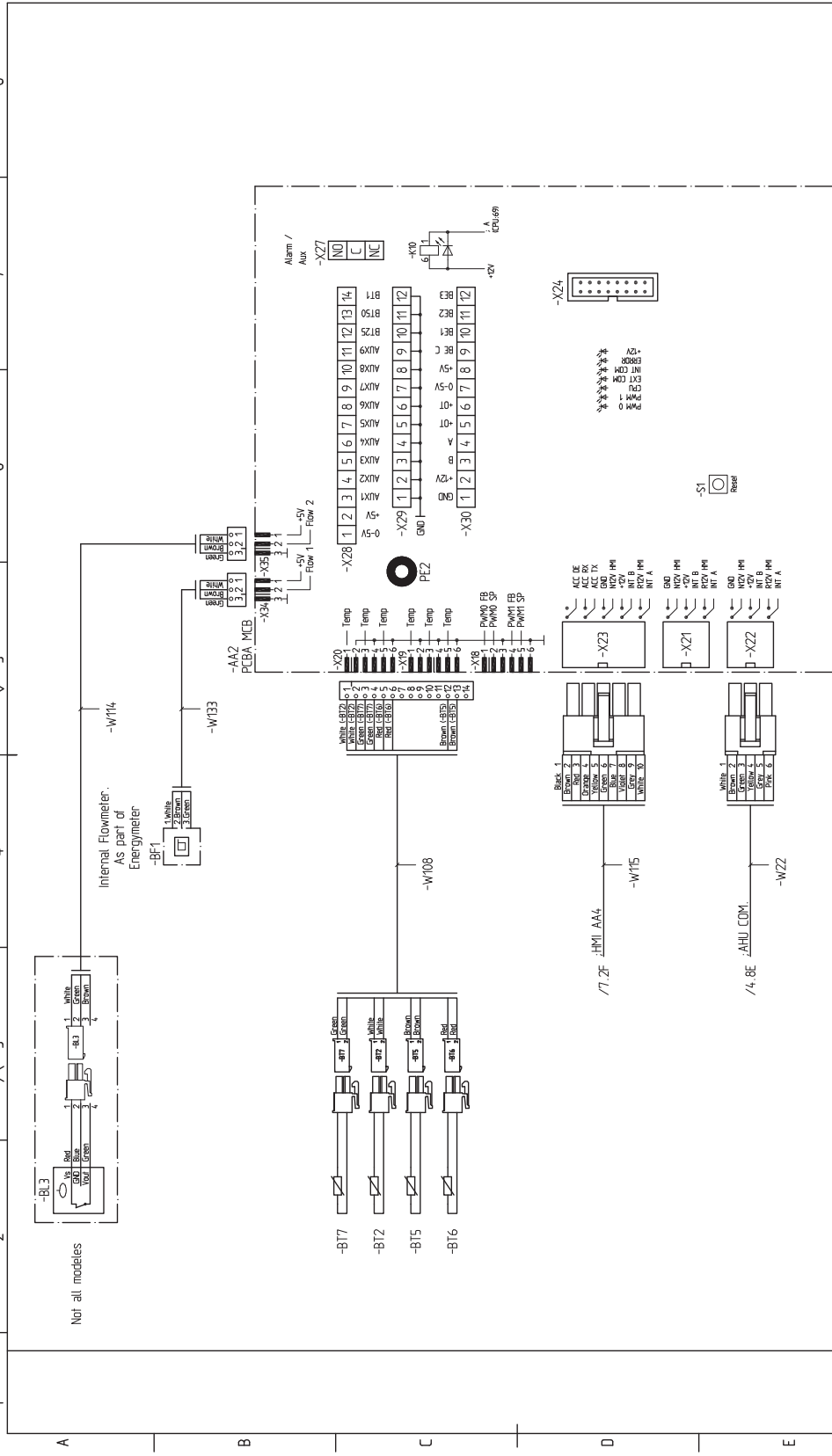

Dimension		Material Quality/Specification		Mass (kg)	
400V 3N-50Hz					
Revision note		Rev. by		Rev. date (YYYY-MM-DD)	
D3		Designer		Date (YYYY-MM-DD)	
NIBE		Checked by		Formal	
MARKARYD				Sheet No.	
SWEDEN				3	
				Next Sheet:	
				4	
				Drawing no	
				051306	
				Rev	
				6	

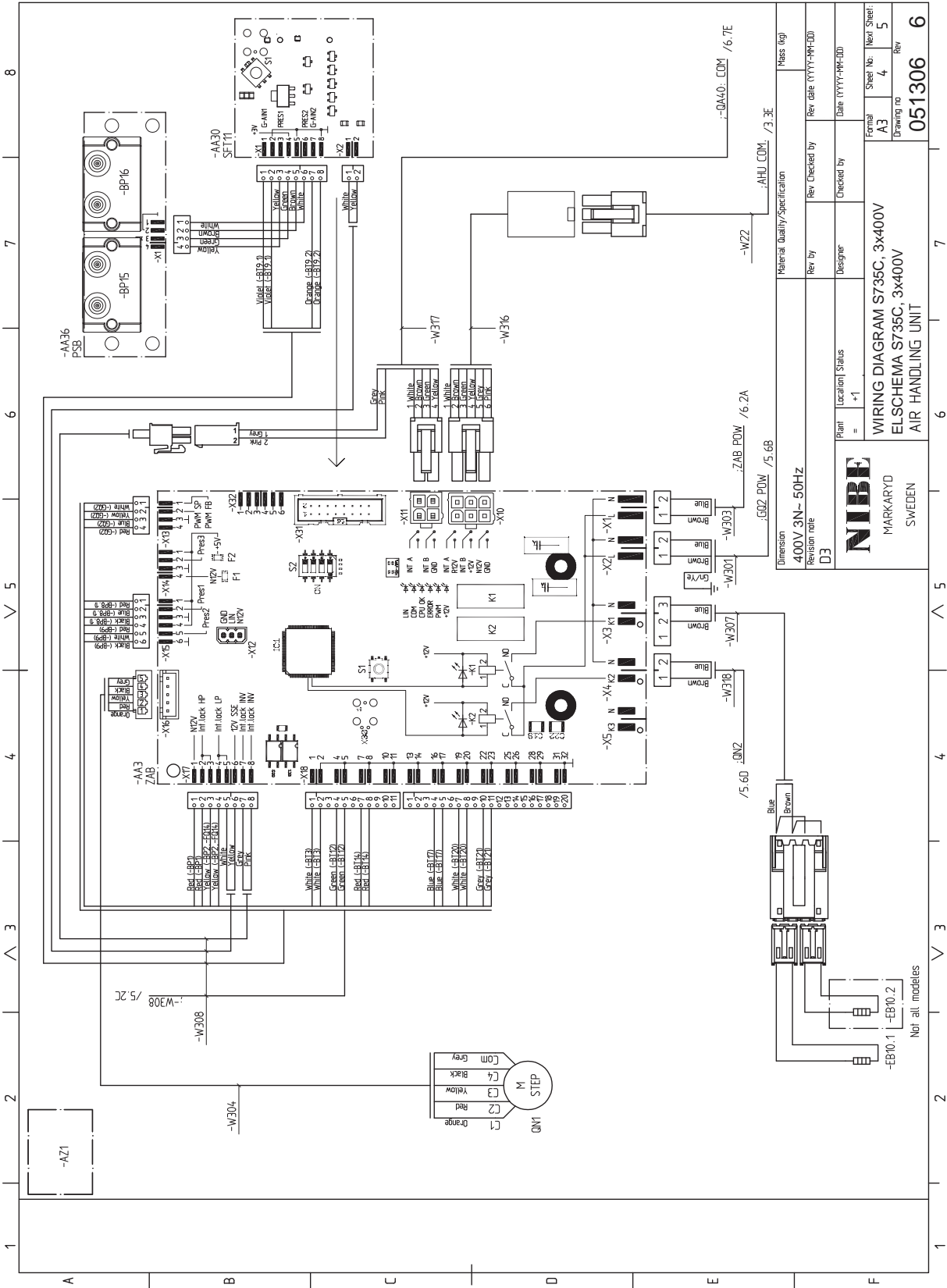

Material Quality/Specification		Mass (kg)	
Dimension	400V 3N-50Hz	Rev. Checked by	Rev. Date (YYYY-MM-DD)
Revision note	D3	Rev. by	
 MARKARYD SWEDEN		Checked by	Date (YYYY-MM-DD)
		Plant	Location/Status
WIRING DIAGRAM S735C, 3x400V ELSCHEMA S735C, 3x400V AIR HANDLING UNIT		Formal	Sheet No. / Next Sheet:
		Drawing no.	4 / 5
		Rev.	051306 / 6

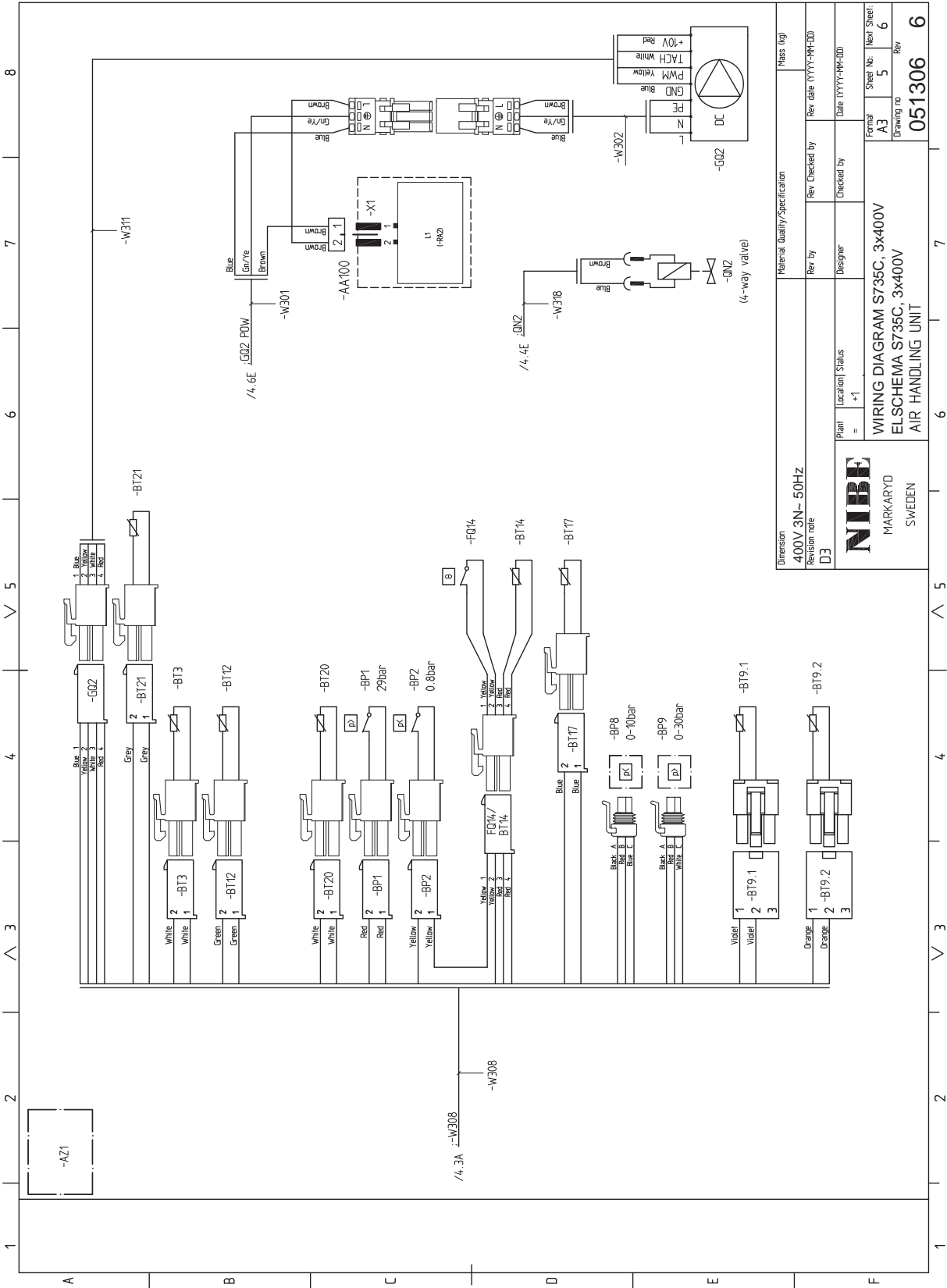

Dimension		Material Quality/Specification		Mass (kg)	
400V 3N-50Hz					
Revision note		Rev. by		Rev. date (YYYY-MM-DD)	
D3					
 MARKARYD SWEDEN		Location/Status		Checked by	
		+1			
WIRING DIAGRAM S735C, 3x400V ELSCHEMA S735C, 3x400V AIR HANDLING UNIT		Designer		Date (YYYY-MM-DD)	
				Formal Sheet No. (Next Sheet):	
				A3	
				Drawing no	
				051306	
				Rev	
				6	

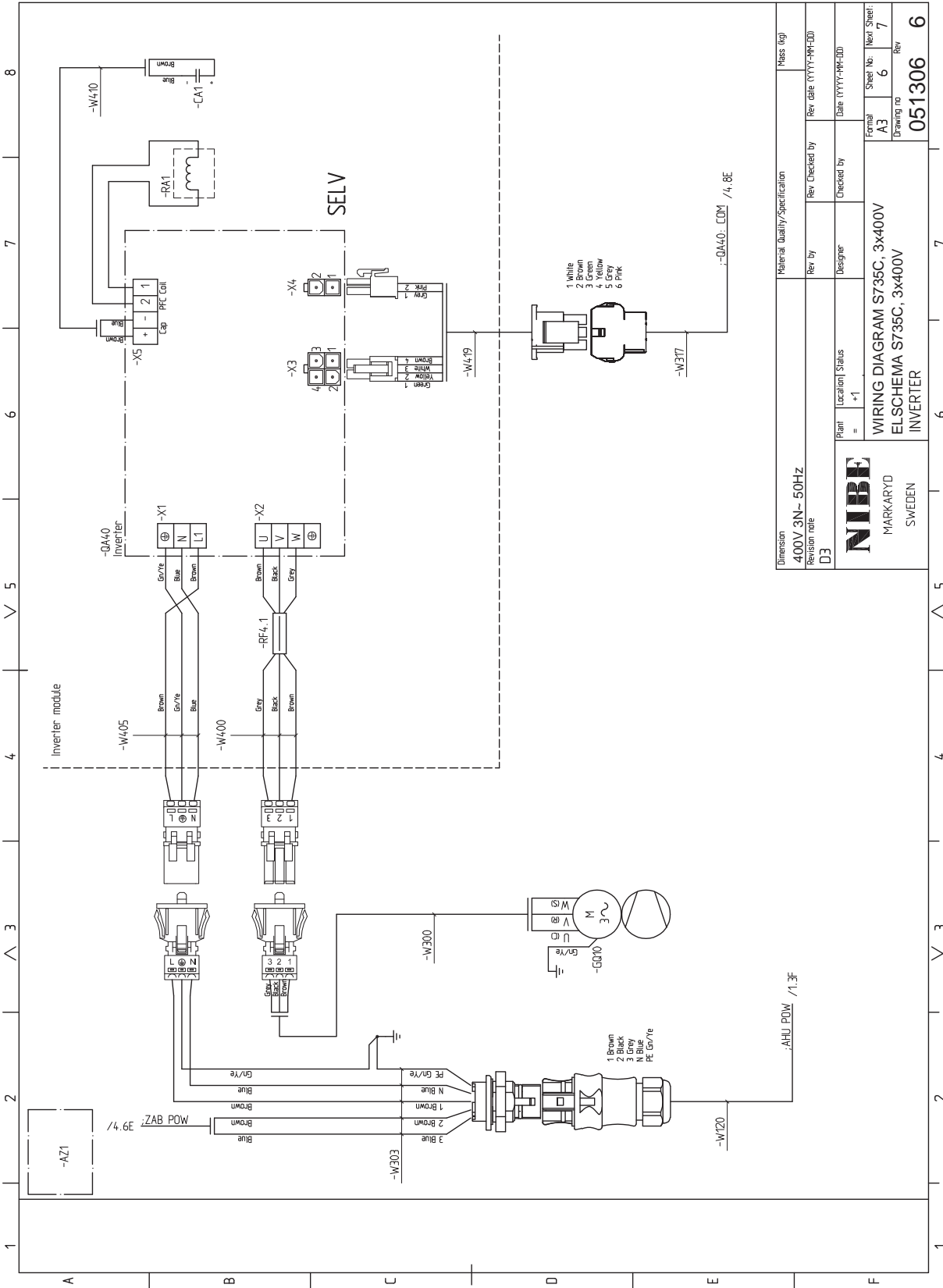

Dimension		Material Quality/Specification		Mass (kg)	
400V 3N~ 50Hz					
Revision note		Rev. by		Rev. date (YYYY-MM-DD)	
D3					
NIBE		Location/Status		Date (YYYY-MM-DD)	
MARKARYD		+1			
SWEDEN		Designer		Formal	
				A3	
				Sheet No. / Next Sheet:	
				6 / 7	
				Drawing no.	
				051306	
				Rev.	
				6	

Sachregister

- A**
 - Abdeckungen demontieren, 7
 - Abstandsmaße, 16
 - Alarm, 66
 - Alarmverwaltung, 66
 - Anschluss der Brauchwasserzirkulation, 19
 - Anschlüsse, 24
 - Anschlussoption
 - Zwei oder mehr Klimatisierungssysteme, 18
 - Anschluss von Kalt- und Brauchwasser, 18
 - Aufstellung, 6
 - Außenfühler, 25
- B**
 - Befüllung des Klimatisierungssystems, 31
 - Befüllung und Entlüftung, 31
 - Befüllung des Klimatisierungssystems, 31
 - Brauchwasserspeicher befüllen, 31
 - Entlüftung des Klimatisierungssystems, 31
 - Beiliegende Komponenten, 7
 - Betriebsstörung
 - Alarm, 66
 - Alarmverwaltung, 66
 - Fehlersuche, 66
 - Info-Menü, 66
 - Brauchwasserspeicher befüllen, 31
- D**
 - Dunstabzugshaube, 21
- E**
 - Einstellungen, 29
 - Reservebetrieb, 30
 - Elektrische Anschlüsse, 22
 - Anschlüsse, 24
 - Außenfühler, 25
 - Einstellungen, 29
 - Elektrische Zusatzheizung – maximale Leistung, 29
 - Externe Anschlüsse, 25
 - Externe Anschlussmöglichkeiten, 27
 - Externer Wärmemengenzähler, 26
 - Externe Steuerspannung für Steuersystem anschließen, 24
 - Fühleranschluss, 25
 - Leistungswächter, 26
 - Raumfühler, 25
 - Stromanschluss, 24
 - Tarifsteuerung, 24
 - Zubehör anschließen, 26
 - Elektrische Zusatzheizung – maximale Leistung, 29
 - Leistungsstufen der Elektroheizpatrone, 29
 - Elektroschaltplan, 77
 - Energieverbrauchskennzeichnung, 74
 - Energieeffizienzdaten für die Einheit, 74
 - Informationsblatt, 74
 - Technische Dokumentation, 75
 - Entlüftung des Klimatisierungssystems, 31
 - Externe Anschlüsse, 25
 - Externe Anschlussmöglichkeiten, 27
 - Mögliche Optionen für AUX-Eingänge, 27
 - Externer Wärmemengenzähler, 26
 - Externe Steuerspannung für Steuersystem anschließen, 24
- F**
 - Fehlersuche, 66
 - Fühleranschluss, 25
 - Fühlerdaten, 64
- H**
 - Hilfemenü, 38
- I**
 - Inbetriebnahme und Einstellung, 31
 - Befüllung und Entlüftung, 31
 - Inbetriebnahme und Kontrolle, 32
 - Vorbereitungen, 31
 - Inbetriebnahme und Kontrolle, 32–33
 - Einstellung der Pumpengeschwindigkeit, 33
 - Lüftung einstellen, 33
 - Info-Menü, 66
 - Installationsfläche, 6
 - Installationskontrolle, 5
 - Installationsvarianten
 - Anschluss der Brauchwasserzirkulation, 19
 - Brauchwasserspeicher mit Elektroheizpatrone, 19
 - Brauchwasserspeicher ohne Elektroheizpatrone, 19
- K**
 - Kalt- und Brauchwasser
 - Anschluss von Kalt- und Brauchwasser, 18
 - Kennzeichnung, 4
 - Klimatisierungssystem, 17
 - Klimatisierungssystemanschluss, 17
 - Klimatisierungssystem entleeren, 63
 - Klimatisierungssysteme und Zonen, 40
 - Steuerung – Einführung, 40
 - Komfortstörung, 66
 - Konstruktion der Wärmepumpe, 12
 - Kühlung, 17
- L**
 - Leerung des Brauchwasserspeichers, 63
 - Lieferung und Transport, 6
 - Abdeckungen demontieren, 7
 - Aufstellung, 6
 - Beiliegende Komponenten, 7
 - Installationsfläche, 6
 - Teile der Isolierung demontieren, 9
 - Transport, 6
- M**
 - Maße und Abstände, 70
 - Maße und Rohranschlüsse, 16
 - Menü 1 – Raumklima, 41
 - Menü 2 – Brauchwasser, 46
 - Menü 3 – Info, 48
 - Menü 4 – Meine Anlage, 49
 - Menü 5 – Verbindung, 52
 - Menü 6 – Zeitsteuerung, 53
 - Menü 7 – Service, 55
 - Modbus TCP/IP, 65
 - Mögliche Optionen für AUX-Eingänge, 27
- N**
 - Navigation
 - Hilfemenü, 38
 - Notbetrieb, 30
- R**
 - Raumfühler, 25
 - Rohrabmessungen, 16

- Rohranschlüsse
 - Kühlung, 17
- Rohr- und Ventilationsanschlüsse, 15
 - Abstandsmaße, 16
 - Anschluss des Klimatisierungssystems, 17
 - Dunstabzugshaube, 21
 - Kalt- und Brauchwasser
 - Anschluss von Kalt- und Brauchwasser, 18
 - Klimatisierungssystem, 17
 - Maße und Rohranschlüsse, 16
 - Maximales Heizkessel- und Heizkörpervolumen, 15
 - Rohrabmessungen, 16
 - Symbolschlüssel, 17

S

- Seriennummer, 4
- Service, 63
- Servicemaßnahmen
 - Fühlerdaten, 64
 - Klimatisierungssystem entleeren, 63
 - Leerung des Brauchwasserspeichers, 63
 - Modbus TCP/IP, 65
 - USB-Serviceanschluss, 64
- Sicherheitsinformationen
 - Installationskontrolle, 5
 - Kennzeichnung, 4
 - Seriennummer, 4
 - Symbole, 4
- Steuerung, 37
 - Steuerung – Einführung, 37
- Steuerung – Einführung, 37
- Steuerung – Menüs
 - Menü 1 – Raumklima, 41
 - Menü 2 – Brauchwasser, 46
 - Menü 3 – Info, 48
 - Menü 4 – Meine Anlage, 49
 - Menü 5 – Verbindung, 52
 - Menü 6 – Zeitsteuerung, 53
 - Menü 7 – Service, 55
- Stromanschluss, 24
- Symbole, 4
- Symbolschlüssel, 17

T

- Tarifsteuerung, 24
- Technische Daten, 70, 72
 - Elektroschaltplan, 77
 - Maße und Abstände, 70
 - Technische Daten, 72
- Transport, 6

U

- USB-Serviceanschluss, 64

V

- Vorbereitungen, 31

W

- Wichtige Informationen, 4

Z

- Zubehör, 69
- Zubehör anschließen, 26

Kontaktinformationen

AUSTRIA

NIBE GmbH
Gahberggasse 11
4861 Schörfling am Attersee
Tel: +43 (0)7662 8963-0
kontakt@nibe.at
nibe.at

FINLAND

NIBE Energy Systems Oy
Juurakkotie 3, 01510 Vantaa
Tel: +358 (0)9 274 6970
info@nibe.fi
nibe.fi

GREAT BRITAIN

NIBE Energy Systems Ltd
3C Broom Business Park,
Bridge Way, S41 9QG Chesterfield
Tel: +44 (0)330 311 2201
info@nibe.co.uk
nibe.co.uk

POLAND

NIBE-BIAWAR Sp. z o.o.
Al. Jana Pawla II 57, 15-703 Bialystok
Tel: +48 (0)85 66 28 490
biawar.com.pl

CZECH REPUBLIC

Družstevní závody Dražice - strojírna
s.r.o.
Dražice 69, 29471 Benátky n. Jiz.
Tel: +420 326 373 801
nibe@nibe.cz
nibe.cz

FRANCE

NIBE Energy Systems France SAS
Zone industrielle RD 28
Rue du Pou du Ciel, 01600 Reyrieux
Tél: 04 74 00 92 92
info@nibe.fr
nibe.fr

NETHERLANDS

NIBE Energietechnik B.V.
Energieweg 31, 4906 CG Oosterhout
Tel: +31 (0)168 47 77 22
info@nibenl.nl
nibenl.nl

SWEDEN

NIBE Energy Systems
Box 14
Hannabadsvägen 5, 285 21 Markaryd
Tel: +46 (0)433-27 30 00
info@nibe.se
nibe.se

DENMARK

Vølund Varmeteknik A/S
Industrivej Nord 7B, 7400 Herning
Tel: +45 97 17 20 33
info@volundvt.dk
volundvt.dk

GERMANY

NIBE Systemtechnik GmbH
Am Reiherpfahl 3, 29223 Celle
Tel: +49 (0)5141 75 46 -0
info@nibe.de
nibe.de

NORWAY

ABK-Qviller AS
Brobekkveien 80, 0582 Oslo
Tel: (+47) 23 17 05 20
post@abkqviller.no
nibe.no

SWITZERLAND

NIBE Wärmetechnik c/o ait Schweiz AG
Industriepark, CH-6246 Altishofen
Tel. +41 (0)58 252 21 00
info@nibe.ch
nibe.ch

Weitere Informationen zu Ländern, die nicht in dieser Liste erscheinen, erhalten Sie von NIBE Sverige oder im Internet unter nibe.eu.

NIBE Energy Systems
Hannabadsvägen 5
Box 14
SE-285 21 Markaryd
info@nibe.se
nibe.eu

IHB DE 2552-1 931184

Dieses Dokument ist eine Veröffentlichung von NIBE Energy Systems. Alle Produktabbildungen, Fakten und Daten basieren auf aktuellen Informationen zum Zeitpunkt der Dokumentfreigabe.

NIBE Energy Systems behält sich etwaige Daten- oder Druckfehler vor.

©2026 NIBE ENERGY SYSTEMS

