

# NIBE Eminent

---

**SE** Användar- och installatörshandbok

**EN** User and Installer manual

**FI** Käyttö- ja asennusohje

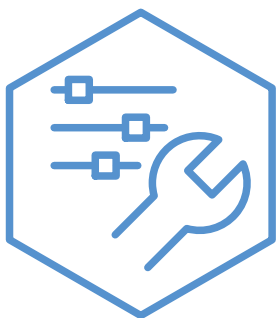



# Table of Contents

## Svenska

Viktig information .....	4
Till användaren .....	7
Till installatören .....	8

## English

Important information .....	13
For the User .....	15
For the Installer .....	16

## Suomeksi

Tärkeää .....	21
Käyttäjälle .....	23
Asentajalle .....	24

## Viktig information

### SÄKERHETSINFORMATION

Denna handbok beskriver installations- och servicemoment avsedda att utföras av fackman.

Handboken ska lämnas kvar hos kunden.

För senaste version av produktens dokumentation, se [nibe.se](http://nibe.se).

Apparaten får användas av barn över 8 år och av personer med fysisk, sensorisk eller mental funktionsnedsättning samt av personer som saknar erfarenhet eller kunskap under förutsättning att de får handledning eller instruktioner om hur man använder apparaten på ett säkert sätt och informeras så att de förstår eventuella risker. Barn får inte leka med apparaten. Låt inte barn rengöra eller underhålla apparaten utan handledning.

Detta är en originalhandbok. Översättning får inte ske utan godkännande av NIBE.

Med förbehåll för konstruktionsändringar.

©NIBE 2024.

Vatten kan droppa från säkerhetsventilens spillvattenrör. Spillvattenröret ska dras till lämpligt avlopp så att stänk av varmt vatten inte kan orsaka skada. Spillvattenröret ska förläggas sluttande i hela sin längd för att undvika fickor där vatten kan samlas, samt vara frostfritt anordnat. Spillvattenrörets dimension ska vara minst samma som säkerhetsventilens. Spillvattenröret ska vara synligt och mynningen ska vara öppen och inte placerad i närheten av elektriska komponenter.

Om matningskabeln är skadad får den endast ersättas av NIBE, dess serviceombud eller liknande behörig personal för att undvika eventuell fara och skada.

### SYMBOLER

Förklaring till symboler som kan förekomma i denna manual.



#### OBS!

Denna symbol betyder fara för människa eller maskin.



#### TÄNK PÅ!

Vid denna symbol finns viktig information om vad du ska tänka på när du installerar eller servar anläggningen.

### MÄRKNING

Förklaring till symboler som kan förekomma på produktens etikett/etiketter.



Fara för människa eller maskin.



Läs användarhandboken.

### SERIENUMMER

Serienumret hittar du på undersidan av produkten.



#### TÄNK PÅ!

Produktens serienummer (14 siffror) behöver du vid service- och supportärenden.

### ÅTERVINNING



Lämna avfallshanteringen av emballaget till den installatör som installerade produkten eller till särskilda avfallsstationer.

När produkten är uttjänt får den inte slängas bland vanligt hushållsavfall. Den ska lämnas in till särskilda avfallsstationer eller till återförsäljare som tillhandahåller denna typ av service.

Felaktig avfallshandling av produkten från användarens sida gör att administrativa påföljder tillämpas i enlighet med gällande lagstiftning.

### LANDSSPECIFIK INFORMATION

#### Sverige

#### Garanti- och försäkringsinformation

Det är ägaren som har huvudansvaret för anläggningen.

Om du misstänker att anläggningen på något sätt inte fungerar som den ska anmäler du detta omgående till installatören eller den du köpte produkten av.

Mellan privatperson och företaget som sålt Eminent gäller konsumentlagen. För fullständiga villkor se [www.konsumentverket.se](http://www.konsumentverket.se).

Mellan NIBE och det företag som sålt produkten gäller AA VVS. I enlighet med denna lämnar NIBE tre års produktgaranti till företaget som sålt produkten. Produktgarantin ersätter inte höjd energiförbrukning eller skada som uppkommit p.g.a. yttre omständigheter som t.ex. felaktig installation, vattenkvalité eller elektriska spänningsvariationer.

## INSTALLATIONSKONTROLL

Enligt gällande regler ska värmeanläggningen undergå installationskontroll innan den tas i bruk. Kontrollen får endast utföras av person som har kompetens för uppgiften.

✓	Beskrivning	Anmärkning	Signatur	Datum
	Varmvatten (sida 9)			
	Avstängningsventil			
	Kallvatten (sida 9)			
	Avstängningsventil			
	El (sida 9)			
	Ansluten matning			

# Till användaren

## REGELBUNDNA KONTROLLER

### SÄKERHETSVENTIL

Säkerhetsventilen (FL1) släpper ibland ut vatten efter en varmvattentappning. Detta beror på att kallvattnet som tas in i beredaren expanderar vid uppvärmning, så att trycket ökar och säkerhetsventilen öppnar.

Säkerhetsventilens funktion ska kontrolleras regelbundet. Gör kontrollen enligt följande:

1. Öppna ventilen genom att vrida ratten försiktigt moturs.
2. Kontrollera att vatten strömmar genom ventilen.
3. Stäng ventilen genom att släppa den. Om den inte stängs automatiskt när du släppt den vrider du den lite moturs.

### ANOD

Eminent emalj är försedd med en magnesiumanod (FR2). Anoden är en viktig del av beredarens korrosionsskydd.



**OBS!**

Anoden är en förbrukningsartikel.

Kontrollera anoden inom ett år, därefter regelbundet i förhållande till dess förbrukning. När anoden är ny har den en diameter på ca 21 mm. När dess diameter har minskat, på det mest förbrukade stället, till under 10 mm är anoden förbrukad och måste bytas ut.

Har ingen anodförbrukning skett efter något år, kan detta bero på dålig ledningsförmåga i vattnet och en vattenanalys rekommenderas.

### Byte/kontroll av anod

Anoden kan bytas/kontrolleras, utan att varmvattenberedaren behöver tömmas, om det finns en varmvattenkran i rörsystemet belägen under varmvattenberedarens högsta punkt. Om sådan varmvattenkran saknas eller varmvattenberedaren monterats liggande måste varmvattenberedaren tömmas, se avsnitt "Tömning".

1. Bryt strömmen till varmvattenberedaren.
2. Stäng avstängningsventilen (QM35) genom att vrida ratten medurs tills den bottnar.
3. Öppna ovan nämnda varmvattenkran.
4. Avlägsna plastlocket (QQ4) och isoleringspluggen.

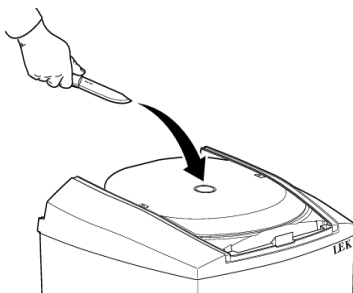

5. Skyddsanoden (FR2) skruvas ur med hjälp av en 27 mm, alternativt 24 mm, hylsnyckel.

Vid utbyte av anod i trånga utrymmen, finns kedjeanod att tillgå som endast kräver cirka 185 mm utrymme över varmvattenberedaren. Kedjeanod kan endast användas i vertikalt monterad varmvattenberedaren och ska kapas enligt tabell, se "Tekniska data".

### TÖMNING

Vid montering där frostrisk finns ska beredaren tömmas då den inte är i drift. Frysning medför att beredaren kan spricka och orsaka vattenskador.

Tömning görs enligt följande:

1. Bryt strömmen till varmvattenberedaren.
2. Stäng avstängningsventilen (QM35) genom att vrida ratten medurs tills den bottnar.
3. Vrid blandningsventilens ratt (FQ1) moturs till maximalt läge.
4. Öppna säkerhetsventilen (FL1) genom att vrida ratten sakta moturs ett kvarts varv tills den blir kvar i upplyft läge.



**OBS!**

Varmt vatten kan förekomma, skällningsrisk kan föreligga.

5. Avlägsna luftsruven (QM5) samt öppna rörsystemets lägst placerade varmvattenkran.

Det kan ta några minuter innan tömningen startar.

Behåll ventilernas lägen efter ovanstående åtgärder till dess varmvattenberedaren åter ska användas.

En mindre mängd vatten kan finnas kvar i botten på varmvattenberedaren efter tömning.

### KOMFORTSTÖRNING

#### GRUNDLÄGGANDE ÅTGÄRDER

Börja med att kontrollera följande saker:

- Bostadens grupp- och huvudsäkringar.
- Termostatrattens (SF3) inställning.
- Blandningsventilens (FQ1) inställning.

Avvakta några timmar utan varmvattentappning och kontrollera därefter om temperaturnivån har höjts.

Vid behov av service kontaktar du din installatör.



**TÄNK PÅ!**

Produktens serienummer (14 siffror) behöver du vid service- och supportärenden.

# Till installatören

## BIPACKADE KOMPONENTER

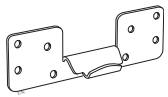

1 st upphängningskonsol (UL2)

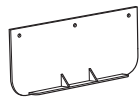

1 st låsvinkel (UL3)



2 st distanser

## UPPSTÄLLNING

Eftersom vatten kommer ifrån Eminent ska utrymmet där Eminent placeras vara försett med golvvbrunn.

## MONTERING

Varmvattenberedaren kan monteras vertikalt hängande på plan vägg (med anslutningarna nedåt) eller liggande horisontellt (med baksidan nedåt).

## INSTALLATIONSUTRYMME

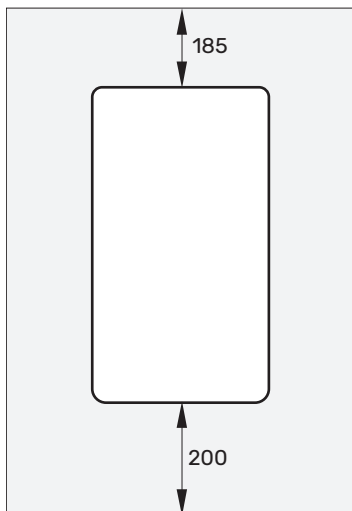

För Eminent emalj erfordras ett fritt utrymme bakom/ovanför varmvattenberedaren, för inspektion av anoden (FR2).



### OBS!

Se till att erforderligt utrymme (200 mm) finns framför/under Eminent för ev. service.

## HÄNGANDE MONTAGE

1. Montera bipackad upphängningskonsol (UL2) på väggen (Ø8 – 10 mm skruv).

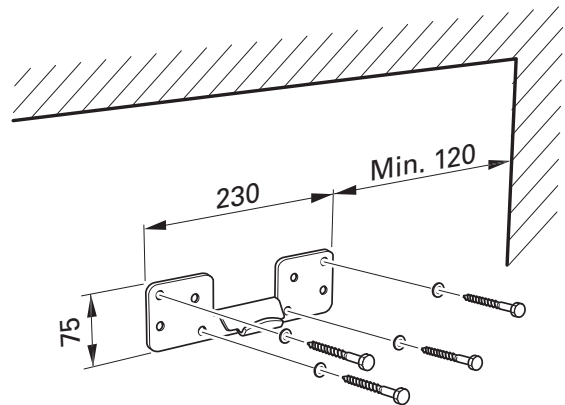

2. Montera bipackade distanser på beredaren för att den ska hållas parallellt mot väggen.
3. Häng varmvattenberedaren på konsolen.

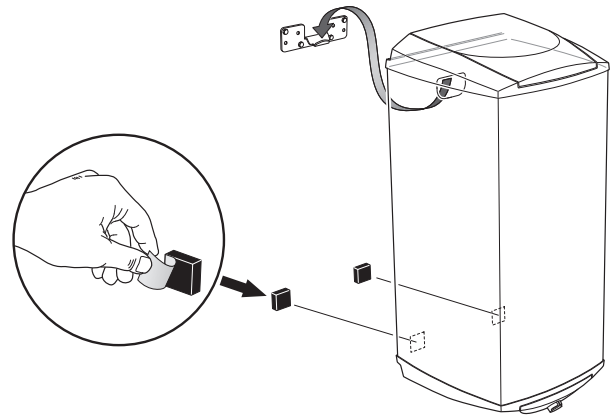

4. Varmvattenberedaren är nu till viss del skjutbar i sidled, vilket underlättar rörinstallation.
5. För ytterligare fixering, monteras bipackad låsvinkel (UL3) på vägg mot varmvattenberedarens toppgavel som tipskydd.

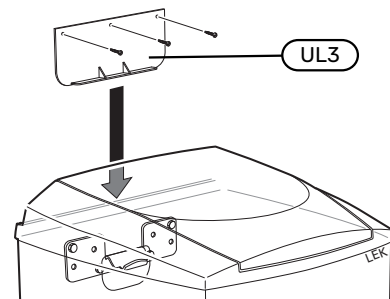



## RÖRANSLUTNINGAR

Rörinstallation ska utföras enligt gällande regler.

### TÄNK PÅ!

Säkerställ att inkommande vatten är rent. Vid användning av egen brunn kan det vara nödvändigt att komplettera med extra vattenfilter.

### OBS!

Vatten kan droppa från säkerhetsventilens spillvattenrör. Spillvattenröret ska dras till lämpligt avlopp så att stänk av varmt vatten inte kan orsaka skada. Spillvattenröret ska förläggas sluttande i hela sin längd för att undvika fickor där vatten kan samlas, samt vara frostfritt anordnat. Spillvattenrörets dimension ska vara minst samma som säkerhetsventilens. Spillvattenröret ska vara synligt och mynningen ska vara öppen och inte placerad i närheten av elektriska komponenter.

## INKOPPLING AV KALL- OCH VARMVATTEN

All nödvändig ventilutrustning: avstängnings-, back-, säkerhets-, avtappnings- och blandningsventil är monterad vid leverans.

Varmvattenberedaren är försedd med klämringskopplingar för koppar- eller plaströr. Om plaströr eller glödgat kopparrör används ska invändig stödhylsa monteras.

## PÅFYLLNING

1. Kontrollera att luftsruven (QM5) är åtdragen.
2. Kontrollera att säkerhetsventilen (FL1) är stängd.
3. Öppna en varmvattenkran i huset.
4. Öppna avstängningsventilen (QM35). Denna ventil ska sedan under drift vara helt öppen.
5. När vattnet som kommer ur varmvattenkranen inte längre är luftblandat är varmvattenberedaren fylld och kranen kan stängas.

## INSTÄLLNING AV BLANDNINGSVENTIL

Genom att vrida blandningsventilens ratt (FQ1) moturs/medurs ökar/minskar tappvattentemperaturen. Inställningsområdet ligger mellan cirka 50 – 65 °C.

## ELINKOPPLINGAR



### OBS!

All elektrisk inkoppling ska ske av behörig elektriker.

Elektrisk installation och ledningsdragning ska utföras enligt gällande nationella bestämmelser.



### OBS!

Om matningskabeln är skadad får den endast ersättas av NIBE, dess serviceombud eller liknande behörig personal för att undvika eventuell fara och skada.



### OBS!

Starta inte anläggningen innan vatten fyllts på. Ingående komponenter i anläggningen kan skadas.

## MATNING

Eminent ansluts till ett jordat enfas vägguttag eller genom fast installation. Vid fast installation måste Eminent föregås av en allpolig arbetsbrytare med minst 3 mm brytaravstånd.

### 1 kW

Installation med 1 kW medför bäst livslängd för elpatronen.

Anslut Eminent med stickproppen.

Matningskabelns lägsta punkt bör befinna sig lägre än eluttaget när du ansluter varmvattenberedaren till uttaget, för att undvika att eventuella vattendroppar på matningskabeln leds in i uttaget.

### 3 kW

Klipp bort stickproppen och anslut Eminent med fast installation (2x400 V).

## ELSCHEMA

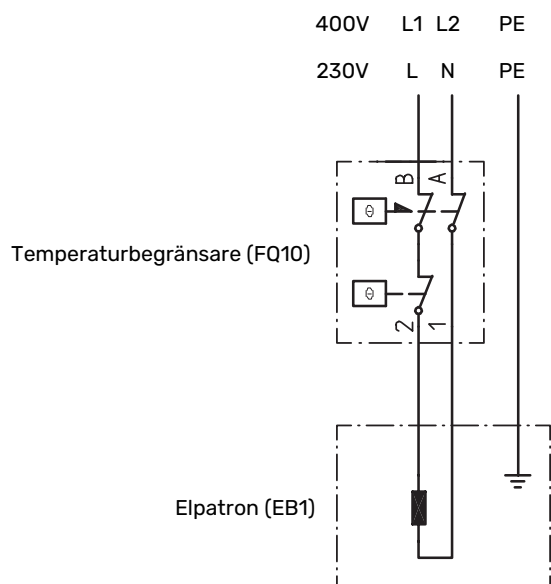

## INSTÄLLNING AV TERMOSTAT

För bästa driftförhållande och för att förhindra bakterietillväxt så rekommenderas en inställning på 60°C, önskas annan temperatur ställs den in på termostatratten (SF3) max. ca. 80 °C.

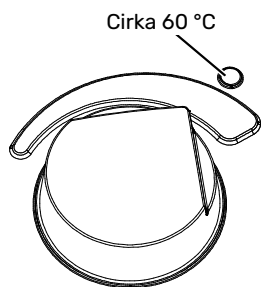

## SERVICE

Eventuell service får bara utföras av en person med kompetens för uppgiften.

Vid utbyte av komponenter på Eminent får enbart reservdelar från NIBE användas.

## ÅTERSTÄLLNING AV TEMPERATURBEGRÄNSARE

Om temperaturbegränsaren (FQ10) löst ut, måste beredaren svalna minst en timme innan den får återställas.

1. Bryt strömmen till beredaren.
2. Avlägsna plastlocket (QQ3).
3. Tryck in knappen på temperaturbegränsaren med ett lätt tryck, max 15 N (ca 1,5 kg).

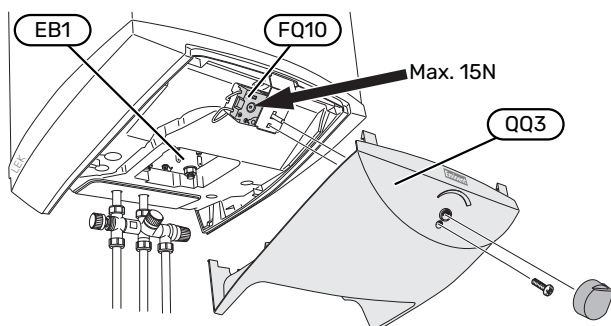

## ÅTERMONTERING AV GIVARE

Om elpatronen har bytts ska givarna för termostat och temperaturbegränsare återmonteras i den ordning som visas på bilden.



## TEKNISKA UPPGIFTER KOMPONENTPLACERING OCH MÅTT

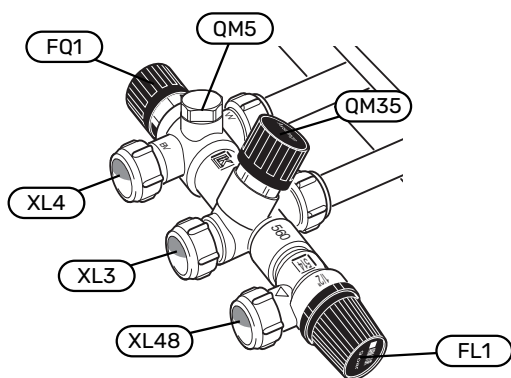
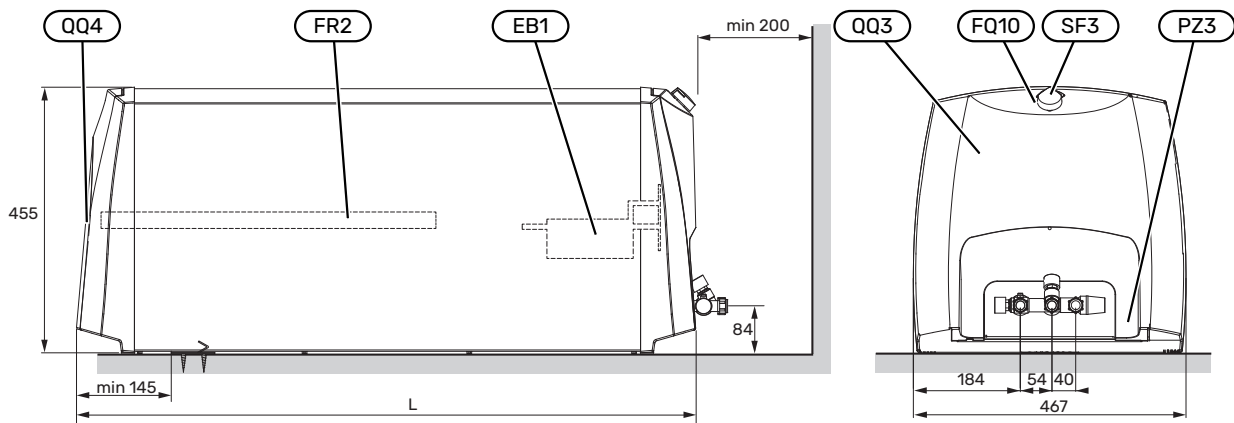

### Röranslutningar

- XL3 Kallvattenanslutning
- XL4 Varmvattenanslutning
- XL48 Säkerhetsventilsanslutning

### VVS-komponenter

- FL1 Säkerhetsventil
- FQ1 Blandningsventil
- FR2 Anod (endast Eminent emalj)
- QM5 Luftskruv
- QM35 Avstängningsventil (inklusive backventil)

### Elkomponenter

- EB1 Elpatron
- FQ10 Temperaturbegränsare
- SF3 Termostattratt

### Övrigt

- PZ3 Seriennummerskylt
- QQ3 Plastlock, elkopplingsrum
- QQ4 Plastlock, anod (endast Eminent emalj)

## TEKNISKA DATA

Modell		35	55	100	120
<b>Elektriska data</b>					
Märkspänning		230 V ~ 50 Hz / 400 V 2 ~ 50 Hz			
Effekt elpatron	kW	1/3			
Avsäkring vid 1/3 kW	A	6/10			
Kapslingsklass		IP24			
<b>Röranlutningar</b>					
Varmvatten utv Ø	mm	15			
Kallvatten utv Ø	mm	15			
Säkerhetsventil utv Ø	mm	15			
<b>Varmvattenberedning</b>					
Volym	l	35	55	100	120
Märktryck	MPa/bar	1,0/10			
Max avsäkringstryck	MPa/bar	0,9/9			
Uppvärmningstid (10 °C till ca. 60 °C 1/3 kW) <sup>1</sup>	h	2,5/1,0	3,0/1,0	6,0/2,0	7,0/2,5
Varmvattenkapacitet <sup>2</sup>	l	70	110	200	240
<b>Mått och vikt</b>					
Längd anod Eminent emalj	mm	165	280	435	-
Utrymme för byta anod Eminent emalj <sup>3</sup>	mm	185	250	390	-
Längd, matningskabel	mm	850			
Längd	mm	565	750	1120	1304
Vikt emalj/koppar/rostfritt	kg	19/21/17	25/28/22	36/40/31	-/-/34
Art nr emalj		072 300	072 330	072 360	-
Art nr koppar		072 310	072 340	072 370	-
Art nr rostfritt		072 320	072 350	072 380	072 384
RSK nr emalj		694 43 10	694 43 11	694 43 12	-
RSK nr koppar		694 43 13	694 43 14	694 43 15	-
RSK nr rostfritt		694 43 16	694 43 17	694 43 18	694 43 19

<sup>1</sup> Vid inkommande kallvatten på 10 °C.

<sup>2</sup> Gäller vid hängande montage och vid inkommande kallvattentemperatur på 10 °C, utgående varmvattentemperatur på 40 °C, ett tappflöde på 12 liter per minut samt termostatsinställning 75 °C. Vid liggande montage blir varmvattenkapaciteten ca. 15% mindre.

<sup>3</sup> Vid vertikalt hängande montage kan kedjeanod användas, vilket kräver 185 mm ovanför varmvattenberedaren.

## ENERGIMÄRKNING

Tillverkare		NIBE AB			
Modell		EVH 16 - 35 E / CU / R	EVH 16 - 55 E / CU / R	EVH 16 - 100 E / CU / R	EVH 16 - 120 E / CU / R
Deklarerad tappprofil <sup>1</sup>		<b>S</b>	<b>M</b>	<b>L</b>	<b>- / - / L</b>
Effektivitetsklass varmvattenberedning <sup>2</sup>		<b>C / C / B</b>	<b>C / C / C</b>	<b>C / C / C</b>	<b>- / - / C</b>
Energieffektivitet varmvattenberedning, $\eta_{wh}$	%	34,2 / 33,7 / 35,6	36,5 / 36,5 / 37,0	37,3 / 37,3 / 38,1	- / - / 37,8
Årlig energiförbrukning varmvattenberedning, AEC	kWh	540 / 548 / 519	1407 / 1408 / 1389	2748 / 2746 / 2689	- / - / 2710
Mängd 40-gradigt varmvatten, V40	l	47 / 46 / 43	78 / 77 / 71	140 / 141 / 135	- / - / 167
Termostatinställning	°C	60	60	60	60
Daglig elförbrukning, $Q_{elec}$	kWh	2,56 / 2,61 / 2,44	6,57 / 6,58 / 6,47	12,77 / 12,76 / 12,54	- / - / 12,54
Ljudeffektnivå $L_{WA}$	dB	15	15	15	15
Tillämpade standarder		EN 50440			

<sup>1</sup> Skala för deklarerad tappprofil 3XS till 4XL.

<sup>2</sup> Skala för effektivitetsklass varmvattenberedning A+ till F

# English

## Important information

### SAFETY INFORMATION

This manual describes installation and service procedures for implementation by specialists.

The manual must be left with the customer.

For the latest version of the product's documentation, see [nibe.eu](http://nibe.eu).

This appliance can be used by children aged from 8 years and above and persons with reduced physical, sensory or mental capabilities or lack of experience and knowledge if they have been given supervision or instruction concerning use of the appliance in a safe way and understand the hazards involved. Children shall not play with the appliance. Cleaning and user maintenance shall not be made by children without supervision.

This is an original manual. It may not be translated without the approval of NIBE.

Rights to make any design or technical modifications are reserved.

©NIBE 2024.

Water may drip from the safety valve's overflow pipe. The overflow pipe must be routed to a suitable drain, to prevent hot water splashes from causing harm. The overflow pipe must be inclined along its entire length to prevent pockets where water can accumulate, and must be frost-proof. The overflow pipe must be at least the same size as the safety valve. The overflow pipe must be visible and its mouth must be open and not placed close to electrical components.

If the supply cable is damaged, only NIBE, its service representative or similar authorised person may replace it to prevent any danger and damage.

### SYMBOLS

Explanation of symbols that may be present in this manual.



#### CAUTION!

This symbol indicates danger to person or machine.



#### NOTE!

This symbol indicates important information about what you should consider when installing or servicing the installation.

### MARKING

Explanation of symbols that may be present on the product's label(s).



Danger to person or machine.



Read the User Manual.

### SERIAL NUMBER

The serial number can be found on the underside of the product.



#### NOTE!

You need the product's (14 digit) serial number for servicing and support.

### RECOVERY



Leave the disposal of the packaging to the installer who installed the product or to special waste stations.

Do not dispose of used products with normal household waste. It must be disposed of at a special waste station or dealer who provides this type of service.

Improper disposal of the product by the user results in administrative penalties in accordance with current legislation.

## INSPECTION OF THE INSTALLATION

Current regulations require the heating installation to be inspected before it is commissioned. The inspection must be carried out by a suitably qualified person.

✓	Description	Notes	Signature	Date
	Hot water (page 17)			
	Shut-off valve			
	Cold water (page 17)			
	Shut-off valve			
	Electricity (page 17)			
	Connected supply			

# For the User

## REGULAR CHECKS

### SAFETY VALVE

The safety valve (FL1) sometimes releases a little water following hot water usage. This is because the cold water that enters the water heater expands during heating, causing the pressure to rise and the safety valve to open.

The function of the safety valve must be checked regularly. Perform checks as follows:

1. Open the valve by turning the knob anti-clockwise carefully.
2. Check that water flows through the valve.
3. Close the valve by releasing it. If it does not close automatically when released, turn it anti-clockwise slightly.

### ANODE

Eminent enamel is fitted with a magnesium anode (FR2). The anode is an important part of the water heater's corrosion protection.



#### CAUTION!

The anode is a consumable.

Check the consumption of the anode within a year and then regularly thereafter. When the anode is new, it has a diameter of approx. 21 mm. When this diameter has been reduced, in the most consumed area, to less than 10 mm, the anode is consumed and must be replaced.

If there is no anode consumption after a few years, this could be due to poor conductivity in the water and analysis of the water is recommended.

### Replacement/checking of anode

If there is a hot water tap in the pipe installation situated below the water heater's highest point, the anode can be replaced/checked, without the water heater needing to be emptied. If there is no hot water tap or the water heater is installed horizontally, it must be drained, see section "Emptying".

1. Turn off the power to the water heater.
2. Close the shut-off valve (QM35) by turning the knob clockwise until it bottoms.
3. Open the hot water tap mentioned above.
4. Remove the plastic cover (QQ4) and the insulation plug.

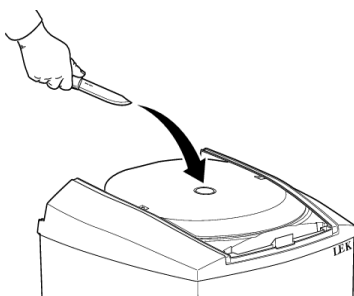

5. The sacrificial anode (FR2) is unscrewed using a 27 mm, or 24 mm, socket wrench.

For replacement of anodes in confined spaces, a chain anode is available that only requires approx. 185 mm space above the water heater. The chain anode can only be used in vertically mounted water heaters and must be cut to length according to the table, see "Technical specifications".

### EMPTYING

When installed in a location where there is the risk of frost, the water heater must be drained when it is not in operation. Freezing could result in the water heater cracking and causing water damage.

Draining is performed as follows:

1. Turn off the power to the water heater.
2. Close the shut-off valve (QM35) by turning the knob clockwise until it bottoms.
3. Turn the mixer valve (FQ1) fully anticlockwise.
4. Open the safety valve (FL1) by turning the knob slowly anticlockwise one quarter of a turn, until it is fixed in the raised position.



#### CAUTION!

There may be some hot water, risk of scalding.

5. Remove the venting screw (QM5) and open the hot water tap positioned lowest in the pipe installation.

It can take a few minutes for draining to start.

Keep the valves' positions after the above actions until the water heater is to be used again.

A small amount of water may remain at the bottom of the water heater after draining.

## DISTURBANCES IN COMFORT

### BASIC ACTIONS

Start by checking the following items:

- Group and main fuses of the accommodation.
- Thermostat knob (SF3) setting.
- Mixer valve (FQ1) setting.

Wait a few hours without hot water usage and then check whether the temperature level has risen.

If servicing is required, contact your installer.



#### NOTE!

You need the product's (14 digit) serial number for servicing and support.

# For the Installer

## SUPPLIED COMPONENTS

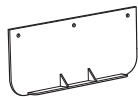
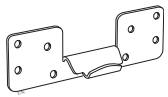

1 x suspension bracket (UL2) 1 x securing bracket (UL3)



2 x spacers

## ASSEMBLY

Since water comes from Eminent, the area where Eminent is located must be equipped with floor drainage.

## MOUNTING

The water heater can be mounted hanging vertically on a flat wall (with the connections facing down) or horizontally (with the rear facing down).

## INSTALLATION AREA

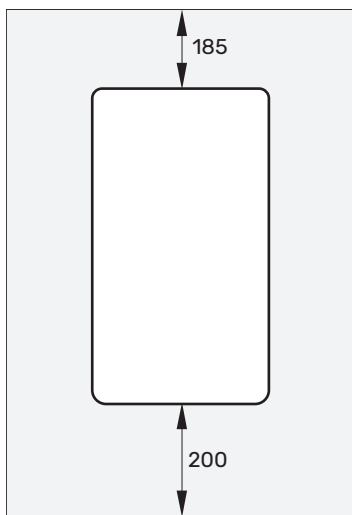

Eminent enamel requires free space behind/above the water heater for inspection of the anode (FR2).



### CAUTION!

Ensure that there is sufficient space (200 mm) in front of/under Eminent for service work.

## SUSPENDED

1. Install the enclosed suspension bracket (UL2) on the wall (Ø8 – 10 mm screw).

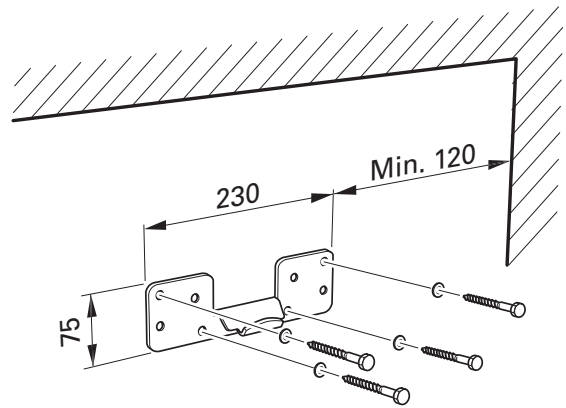

2. Install the enclosed spacers on the water heater to keep it parallel with the wall.
3. Hang the water heater on the bracket.

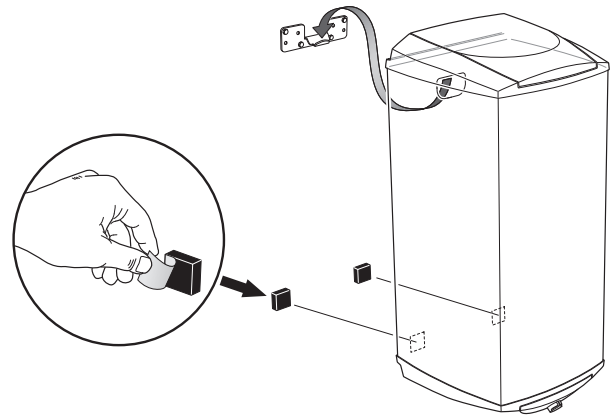

4. The water heater can now slide sideways a little, which makes the installation of the pipes easier.
5. To secure further, the enclosed securing bracket ((UL3)) is mounted on the wall against the top of the water heater as a tip guard.

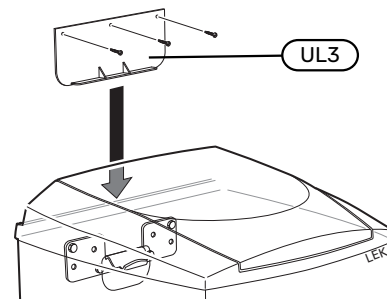



## PIPE CONNECTIONS

Pipe installation must be carried out in accordance with current norms and directives.

### NOTE!

Ensure that incoming water is clean. When using a private well, it may be necessary to supplement with an extra water filter.

### CAUTION!

Water may drip from the safety valve's overflow pipe. The overflow pipe must be routed to a suitable drain, to prevent hot water splashes from causing harm. The overflow pipe must be inclined along its entire length to prevent pockets where water can accumulate, and must be frost-proof. The overflow pipe must be at least the same size as the safety valve. The overflow pipe must be visible and its mouth must be open and not placed close to electrical components.

## CONNECTING COLD AND HOT WATER

All required valve equipment: shut-off, non-return, safety, drain and mixing valves are installed on delivery.

The water heater is supplied with compression ring couplings for copper or plastic pipes. Internal support bushes must be fitted when a plastic or annealed copper pipe is used.

## FILLING

1. Check that the venting screw (QM5) is tightened.
2. Check that the safety valve (FL1) is closed.
3. Open a hot water tap in the house.
4. Open the shut-off valve (QM35). Afterwards, this valve must be fully open during operation.
5. When the water that comes out of the hot water tap is no longer mixed with air, the water heater is full and the tap can be closed.

## SETTING THE MIXER VALVE

Increase/decrease the tap water temperature by turning the mixing valve knob (FQ1) anti-clockwise/clockwise. Setting range approx. 50 – 65 °C.

## ELECTRICAL CONNECTIONS



### CAUTION!

All electrical connections must be carried out by an authorised electrician.

Electrical installation and wiring must be carried out in accordance with national provisions.



### CAUTION!

If the supply cable is damaged, only NIBE, its service representative or similar authorised person may replace it to prevent any danger and damage.



### CAUTION!

Do not start the system before filling up with water. Components in the system could be damaged.

## SUPPLY

Eminent is connected to a earthed single-phase wall socket or a permanent installation. For permanent installations, Eminent must be preceded by a circuit breaker with at least a 3 mm breaking gap.

### 1 kW

Installation with 1 kW provides the best service life for the immersion heater.

Connect Eminent with the plug.

The lowest point of the supply cable should be below the power socket when you connect the hot water heater to the socket. This prevents any drops of water from the supply cable being led into the socket.

### 3 kW

Cut off the plug and connect Eminent with permanent installation (2x400 V).

## ELECTRICAL CIRCUIT DIAGRAM

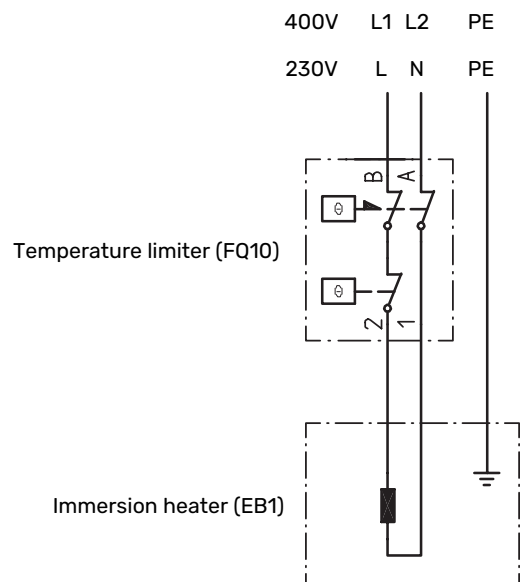

## SETTING THERMOSTAT

For optimum operating conditions, and to prevent bacterial growth, we recommend a setting of 60°C. If another temperature is required, set it using the thermostat knob (SF3) max. approx. 80 °C.

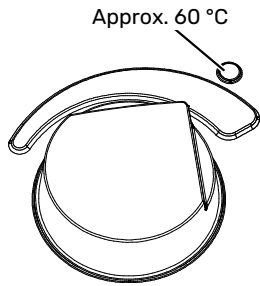

## SERVICE

Servicing should only be carried out by persons with the necessary expertise.

When replacing components on Eminent only replacement parts from NIBE may be used.

## RESETTING THE TEMPERATURE LIMITER

If the temperature limiter (FQ10) tripped, the water heater must cool for at least one hour before it can be reset.

1. Turn off the power to the water heater.
2. Remove the plastic cover (QQ3).
3. Press the button on the temperature limiter lightly, max 15 N (approx. 1.5 kg).

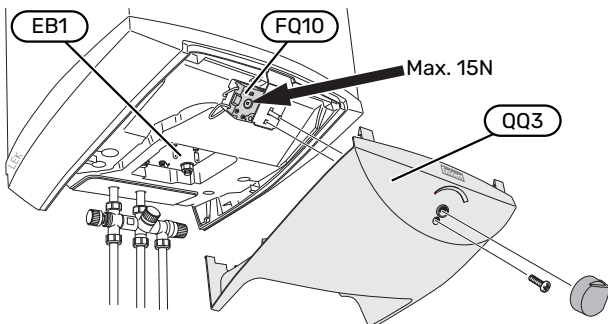

## RECONNECTING SENSORS

If the immersion heater has been replaced, the sensors for the thermostat and temperature limiter must be reinstalled in the order shown in the image.



## TECHNICAL DATA

### COMPONENT LOCATIONS AND DIMENSIONS

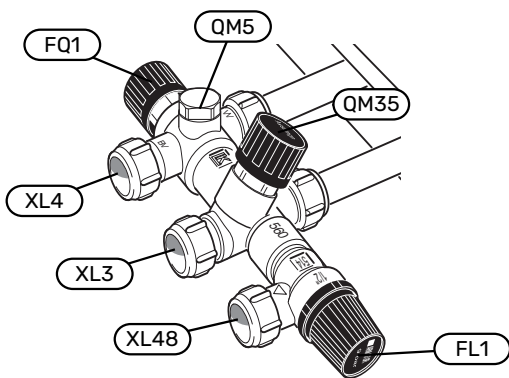
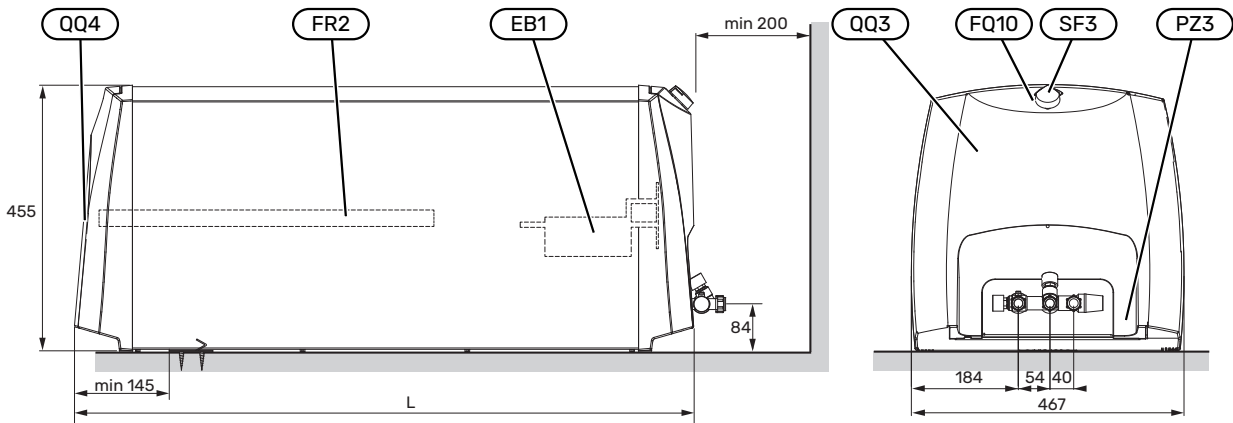

#### Pipe connections

- XL3 Cold water connection
- XL4 Hot water connection
- XL48 Safety valve connection

#### HVAC components

- FL1 Safety valve
- FQ1 Mixing valve
- FR2 Anode (Eminent enamel only)
- QM5 Venting screw
- QM35 Shut-off valve (including non-return valve)

#### Electrical components

- EB1 Immersion heater
- FQ10 Temperature limiter
- SF3 Thermostat knob

#### Miscellaneous

- PZ3 Serial number plate
- QQ3 Plastic cover, junction box
- QQ4 Plastic cover, anode (Eminent enamel only)

## TECHNICAL SPECIFICATIONS

Model		35	55	100	120
<b>Electrical data</b>					
Rated voltage		230 V ~ 50 Hz / 400 V 2 ~ 50 Hz			
Output immersion heater	kW	1/3			
Fuse at 1/3 kW	A	6/10			
Enclosure class		IP24			
<b>Pipe connections</b>					
Hot water ext Ø	mm	15			
Cold water ext Ø	mm	15			
Safety valve ext. Ø	mm	15			
<b>Hot water heating</b>					
Volume	l	35	55	100	120
Rated pressure	MPa/bar	1.0/10			
Max cut-off pressure	MPa/bar	0.9/9			
Heating time (10 °C to approx. 60 °C 1/3 kW) <sup>1</sup>	h	2.5/1.0	3.0/1.0	6.0/2.0	7.0/2.5
Hot water capacity <sup>2</sup>	l	70	110	200	240
<b>Dimensions and weight</b>					
Length, anode Eminent enamel	mm	165	280	435	-
Space for replacing anode Eminent enamel <sup>3</sup>	mm	185	250	390	-
Length, supply cable	mm	850			
Length	mm	565	750	1120	1304
Weight enamel/copper/stainless steel	kg	19/21/17	25/28/22	36/40/31	-/-/34
Part no., enamel		072 300	072 330	072 360	-
Part no., copper		072 310	072 340	072 370	-
Part no., stainless steel		072 320	072 350	072 380	072 384

<sup>1</sup> For incoming cold water at 10 °C.

<sup>2</sup> Applies for suspended installation and for incoming cold water temperature of 10 °C, outgoing hot water temperature of 40 °C, a drain flow of 12 litres per minute and a thermostat setting of 75 °C. For horizontal installation, the hot water capacity is approx. 15% less.

<sup>3</sup> When installed by hanging vertically, the chain anode, which requires 185 mm above the water heater, can be used.

## ENERGY LABELLING

Supplier		NIBE AB			
Model		EVH 16 - 35 E / CU / R	EVH 16 - 55 E / CU / R	EVH 16 - 100 E / CU / R	EVH 16 - 120 E / CU / R
Declared tap profile <sup>1</sup>		<b>S</b>	<b>M</b>	<b>L</b>	<b>- / - / L</b>
Water heating energy efficiency class <sup>2</sup>		<b>C / C / B</b>	<b>C / C / C</b>	<b>C / C / C</b>	<b>- / - / C</b>
Water heating energy efficiency, $\eta_{wh}$	%	34.2 / 33.7 / 35.6	36.5 / 36.5 / 37.0	37.3 / 37.3 / 38.1	- / - / 37.8
Annual energy consumption water heating, AEC	kWh	540 / 548 / 519	1,407 / 1,408 / 1389	2,748 / 2,746 / 2,689	- / - / 2,710
Quantity 40-degree hot water, V40	l	47 / 46 / 43	78 / 77 / 71	140 / 141 / 135	- / - / 167
Thermostat setting	°C	60	60	60	60
Daily electrical consumption, $Q_{elec}$	kWh	2.56 / 2.61 / 2.44	6.57 / 6.58 / 6.47	12.77 / 12.76 / 12.54	- / - / 12.54
Sound power level $L_{WA}$	dB	15	15	15	15
Applied standards		EN 50440			

<sup>1</sup> Scale for declared tap profile 3XS to 4XL.

<sup>2</sup> Scale for efficiency class hot water A+ to F

# Suomeksi

## Tärkeää

### TURVALLISUUSTIEDOT

Tässä käsikirjassa selostetaan asennus- ja huoltotoimenpiteitä, jotka tulisi teettää ammattilaisella.

Käsikirja tulee jättää asiakkaalle.

Tuoteasiakirjojen uusimman version löydät täältä [nibe.fi](http://nibe.fi).

Tätä laitetta saavat käyttää yli 8-vuotiaat lapset ja henkilöt, joiden fyysiset, aistivaraiset tai henkiset kyvyt ovat rajoittuneet tai joilla ei ole riittävästi kokemusta tai tietoa, jos heille on opastettu tai kerrottu laitteen turvallinen käyttö ja he ymmärtävät laitteen käyttöön liittyvät vaaratekijät. Älä anna lasten leikkiä laitteella. Lapset eivät saa puhdistaa tai huoltaa laitetta valvomatta.

Tämä on alkuperäinen käsikirja. Sitä ei saa kääntää ilman NIBE:n lupaa.

Pidätämme oikeudet rakennemuutoksiin.

©NIBE 2024.

Vettä voi tippua varoventtiilin poistovesiputkesta. Poistovesiputki on johdettava sopivaan viemäriin, jotta kuuman veden roiskeet eivät voi aiheuttaa vahinkoa. Poistovesiputki tulee vetää laskevana koko pituudeltaan vesitaskujen välttämiseksi, eikä se saa päästä jäätymään. Poistovesiputken pitää olla vähintään saman kokoinen kuin varoventtiilin liitäntä. Putken pää pitää jättää näkyville eikä sitä saa asettaa sähkökomponenttien läheisyyteen.

Jos syöttökaapeli vahingoittuu, sen saa vaihtaa vain NIBE, valmistajan huoltoedustaja tai vastaava pätevä ammattilainen vaaran välttämiseksi.

### SYMBOLIT

Tässä käsikirjassa mahdollisesti esiintyvien symbolien selitys.



#### HUOM!

Tämä symboli merkitsee ihmistä tai konetta uhkaavaa vaaraa.



#### MUISTA!

Tämä symboli osoittaa tärkeän tiedon, joka pitää ottaa huomioon laitteistoa asennettaessa tai huollettaessa.

### MERKINTÄ

Tässä käsikirjassa mahdollisesti esiintyvien symbolien selitys.



Ihmistä tai konetta uhkaava vaaraa.



Lue käyttöohje.

### SARJANUMERO

Valmistusnumero on tuotteen alisivulla.



#### MUISTA!

Tarvitset tuotteen sarjanumeron (14 numeroinen) huolto- ja tukiyhteydenotoissa.

### KIERRÄTYS



Anna tuotteen asentaneen asentajan tai jäteaseman huolehtia pakkauksen hävittämisestä.



Kun tuote poistetaan käytöstä, sitä ei saa hävittää tavallisen talousjätteen mukana. Se tulee toimittaa jäteasemalle tai jälleenmyyjälle, joka tarjoaa tämäntyyppisen palvelun.

Tuotteen asianmukaisen hävittämisen laiminlyönti aiheuttaa käyttäjälle voimassa olevan lainsäädännön mukaiset hallinnolliset seuraamukset.

## ASENNUSTEN TARKASTUS

Lämmitysjärjestelmä on tarkastettava ennen käyttöönottoa voimassa olevien määräysten mukaan. Tarkastuksen saa tehdä vain tehtävään pätevä henkilö.

✓	Kuvaus	Huomautus	Allekirjoitus	Päiväys
	Käyttövesi (sivu 25)			
	Sulkuventtiili			
	Kylmä vesi (sivu 25)			
	Sulkuventtiili			
	Sähkö (sivu 25)			
	Kytetty syöttö			

# Käyttäjälle

## SÄÄNNÖLLISET TARKASTUKSET

### VAROVENTTIILI

Käyttöveden varoventtiili (FL1) päästää joskus vettä, kun lämmintä vettä on laskettu. Päästön aiheuttaa varaajaan otettu kylmä vesi, joka laajenee lämmitessään, jolloin paine lisääntyy ja varoventtiili aukeaa.

Varoventtiilien toiminta pitää tarkastaa säännöllisesti. Tee tarkastus seuraavasti:

1. Avaa venttiili kiertämällä säätöpyörää varovasti vastapäivään.
2. Tarkasta, että venttiilin läpi virtaa vettä.
3. Sulje venttiili vapauttamalla se. Ellei se sulkeudu automaattisesti vapautettaessa, kierrä sitä hieman vastapäivään.

### ANODI

Eminent email on varustettu magnesiumanodilla (FR2) joka antaa lisää korroosiosuojaa



#### HUOM!

Anodi on kulutustarvike.

Tarkasta anodi vuoden sisällä. Sen jälkeen säännöllisesti kulutuksen mukaan. Kun anodi on uusi, sen halkaisija on n. 21 mm. Kun sen läpimitta on pienentynyt (eniten kuluneesta kohdasta) alle 10 mm:iin, anodi on loppuun kulunut ja se pitää vaihtaa.

Ellei anodi ole kulunut muutaman vuoden kuluttua, veden johtavuus voi olla huono ja vesi on suositeltavaa analysoida.

### Anodin vaihto/tarkastus

Anodi voidaan vaihtaa/tarkastaa tarvitsematta tyhjentää lämminvesivaraajaa, jos putkistossa on käyttövesihana lämminvesivaraajan korkeimman kohdan alapuolella. Jos sellainen käyttövesihana puuttuu tai jos lämminvesivaraaja on asennettu vaak- asentoon, lämminvesivaraaja on tyhjennettävä, katso kohta "Tyhjennys".

1. Katkaise lämminvesivaraajan jännitteensyöttö.
2. Sulje sulkuventtiili (QM35) kiertämällä säätöpyörää myötäpäivään pohjaan saakka.
3. Avaa yllä mainittu käyttövesihana.
4. Irrota muovikansi (QQ4) ja eristetulppa.

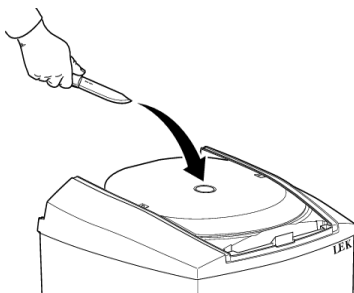

5. Kierrä suoja-anodi (FR2) irti 27 mm tai 24 mm hylsyavaimella.

Anodin vaihtoon ahtaissa tiloissa on saatavana ketjuanodi, joka tarvitsee vain n. 185 mm tilan lämminvesivaraajan yläpuolella. Ketjuanodia voidaan käyttää vain pystyasentoon asennetussa lämminvesivaraajassa, ja se pitää katkaista "Tekniset tiedot". olevan taulukon mukaan.

### TYHJENNYS

Jos lämminvesivaraaja asennetaan tilaan, jossa se voi jäätyä, se pitää tyhjentää silloin, kun se ei ole käytössä. Jäätyminen voi aiheuttaa varaajasäiliön rikkoutumisen ja aiheuttaa vesivahingon.

Lämminvesivaraajan tyhjennys

1. Katkaise lämminvesivaraajan jännitteensyöttö.
2. Sulje sulkuventtiili (QM35) kiertämällä säätöpyörää myötäpäivään pohjaan saakka.
3. Kierrä sekoitusventtiilin säätöpyörä (FQ1) kokonaan vastapäivään.
4. Avaa varoventtiiliä kiertämällä säätöpyörää ((FL1)) hitaasti vastapäivään neljänneskiertos, kunnes se jää yläasentoon.



#### HUOM!

Putkesta saattaa valua kuumaa vettä, palovamavaara.

5. Poista ilmausruuvi ((QM5)) ja avaa putkiston alimmaksi asennettu käyttövesihana.

Saattaa kestää muutaman minuutin, ennen kuin tyhjeneminen alkaa.

Säilytä venttiilien asennot yllä mainittuina siihen saakka kunnes lämminvesivaraaja otetaan taas käyttöön.

Lämminvesivaraajan pohjalla saattaa olla pieni määrä vettä tyhjennysvaiheiden jälkeen.

### HÄIRIÖT

#### PERUSTOIMENPITEET

Aloita tarkastamalla seuraavat:

- Talon ryhmä- tai päävarokkeet.
- Termostaatin nupin (SF3) asetus.
- Sekoitusventtiilin (FQ1) asetus.

Odota muutamia tunteja laskematta lämmintä vettä ja tarkasta, nouseeko lämpötila.

Jos laite tarvitsee huoltoa, ota yhteys asentajaan.



#### MUISTA!

Tarvitset tuotteen sarjanumeron (14 numeroinen) huolto- ja tukiyhteydenotoissa.

# Asentajalle

## MUKANA TOIMITETUT KOMPONENTIT

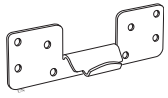

1 ripustuskannatin (UL2)

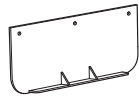

1 lukituskulma (UL3)



2 välike

## AENNUS

Koska Eminent:sta valuu vettä, Eminent:n sijoitustilassa pitää olla lattiakaivo.

## AENNUS

Lämminvesivaraaja voidaan asentaa pystyasentoon tasaiselle seinälle (liitännät alaspäin) tai vaaka-asentoon (takasivu alaspäin).

## AENNUSTILA

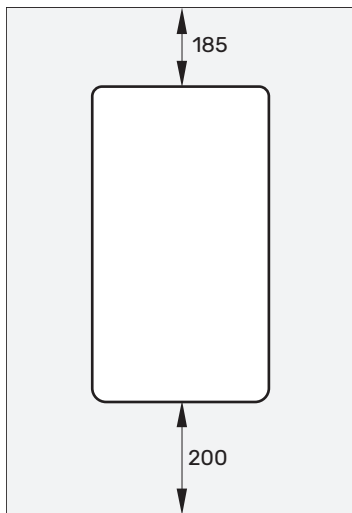

Eminent emaliversion taakse ja yläpuolelle on jätettävä vapaata tilaa suoja-anodin (FR2) tarkastusta varten.



### HUOM!

Varmista, että Eminent edessä/alhaalla on riittävästi tilaa (200) mahdollista huoltoa varten.

## RIPUSTUSASENNUS

1. Asenna mukana toimitettu ripustuskannatin (UL2) seinälle (Ø 8 – 10 mm ruuvi).

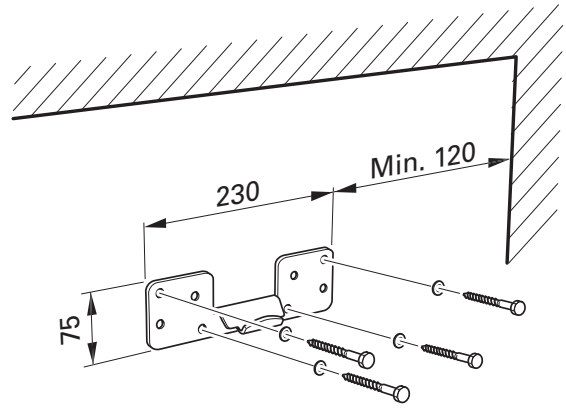

2. Asenna mukana toimitetut väliosat lämminvesivaraajaan, jotta se pysyy seinän suuntaisena.
3. Ripusta lämminvesivaraaja kannattimeen.

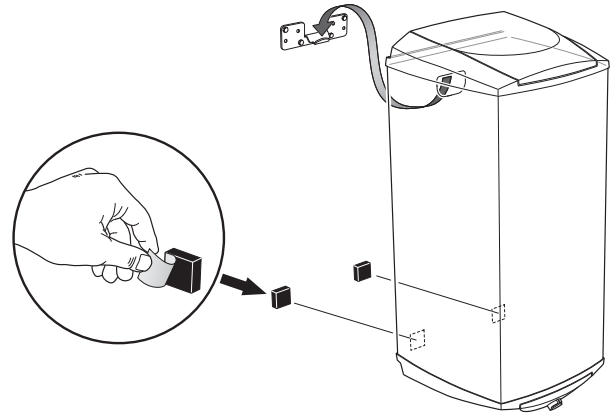

4. Lämminvesivaraajaa voi siirtää jonkin verran sivusuunnassa, mikä helpottaa putkiasennusta.
5. Lisäkiinnityksenä asennetaan mukana toimitettu lukituskulma (UL3) seinään kaatumissuojaksi lämminvesivaraajan yläpäätyä vasten.

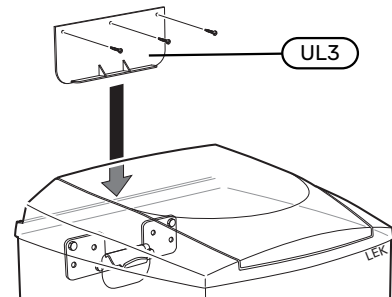



## PUTKILIITÄNNÄT

Putkiasennukset on tehtävä voimassa olevien määräysten mukaisesti.



### MUISTA!

Varmista, että tuleva vesi on puhdasta. Omaa kaivoa käytettäessä järjestelmään on ehkä asennettava vedensuodatin.



### HUOM!

Vettä voi tippua varoventtiilin poistovesiputkesta. Poistovesiputki on johdettava sopivaan viemäriin, jotta kuuman veden roiskeet eivät voi aiheuttaa vahinkoa. Poistovesiputki tulee vetää laskevana koko pituudeltaan vesitaskujen välttämiseksi, eikä se saa päästä jäätymään. Poistovesiputken pitää olla vähintään saman kokoinen kuin varoventtiilin liitäntä. Putken pää pitää jättää näkyville eikä sitä saa asettaa sähkökomponenttien läheisyyteen.

## KYLMÄVEDEN JA KÄYTTÖVEDEN LIITTÄMINEN

Kaikki tarvittavat venttiilivarusteet: sulku-, takaisku-, varo-, tyhjennys- ja sekoitusventtiilit on asennettu toimituksen yhteydessä.

Lämminvesivaraaja on varustettu puserrusliittimillä kupari- tai muoviputkille. Käytettäessä muoviputkea tai hehkutettua kupariputkea pitää käyttää sisäpuolista tukiholkkia.

## TÄYTTÖ

1. Varmista, että ilmaruuvi (QM5) on kiristetty.
2. Varmista, että varoventtiili (FL1) on suljettu.
3. Avaa kuumavesihana.
4. Avaa sulkuventtiili (QM35). Tämän venttiilin on oltava käytön aikana kokonaan auki.
5. Kun lämminvesihanasta tulevassa vedessä ei ole enää ilmakuplia, lämminvesivaraaja on täynnä ja hanan voi sulkea.

## SEKOITUSVENTTIILIN ASETUS

Käyttöveden lämpötilaa nostetaan/lasketaan kiertämällä sekoitusventtiilin säätöpöyrää (FQ1) vasta-/myötäpäivään. Säätöalue on n. 50 – 65 °C.

## SÄHKÖLIITÄNNÄT



### HUOM!

Sähköasennukset saa tehdä vain valtuutettu sähköasentaja.

Sähköasennukset ja johtimien veto on tehtävä voimassa olevien asetusten ja määräysten mukaisesti.



### HUOM!

Jos syöttökaapeli vahingoittuu, sen saa vaihtaa vain NIBE, valmistajan huoltoedustaja tai vastaava pätevä ammattilainen vaaran välttämiseksi.



### HUOM!

Älä käynnistä laitteistoa ennen kuin vesi on täytetty. Sisäiset komponentit saattavat vaurioitua.

## SYÖTTÖ

Eminent kytketään maadoitettuun 230 V pistorasiaan tai kiinteästi. Kiinteässä asennuksessa Eminent:n etupuolelle täytyy asentaa turvakytkin, jonka kosketinväli on vähintään 3 mm.

### 1 kW

Asennus 1 kW:lla varmistaa sähkövastuksen parhaan käytön.

Kytke Eminent pistotulpalla.

Liitäntäjohdon alimman kohdan on oltava alempana kuin pistorasia, kun kytket lämminvesivaraajan pistorasiaan, jotta liitäntäjohdossa mahdollisesti olevat vesipisarat eivät pääse pistorasiaan.

### 3 kW

Leikkaa pistotulppa irti ja kytke Eminent kiinteästi (2x400 V).

## SÄHKÖKYTKENTÄKAAVIO

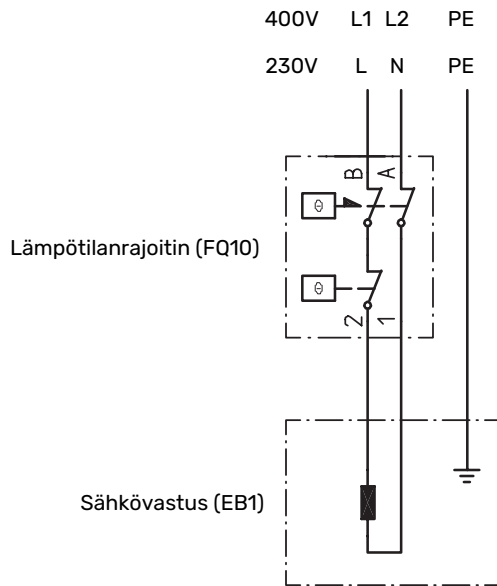

## TERMOSTAATIN ASETUS

Parhaiden käyttöolosuhteiden varmistamiseksi ja bakteerikasvun estämiseksi asetukseksi suositellaan 60 °C. Lämpötila säädetään termostaatin säätöpyörällä (SF3) ja se on enintään noin 80 °C.

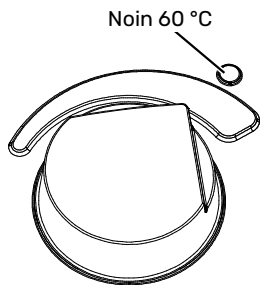

## HUOLTO

Huollon saa suorittaa vain tarvittavan pätevyyden omaava henkilö.

Eminent:n korjaamiseen saa käyttää vain NIBE:n toimittamia varaosia.

## LÄMPÖTILARAJOITTIMEN PALAUTUS

Jos lämpötilanrajoitin (FQ10) on lauennut, lämminvesivaraajan pitää antaa jäähtyä vähintään tunnin ajan ennen kuin sen saa palauttaa.

1. Katkaise lämminvesivaraajan jännitteensyöttö.
2. Irrota muovikansi (QQ3).

3. Paina kevyesti lämpötilanrajoittimen nuppia, maks. 15 N (n. 1,5 kg).

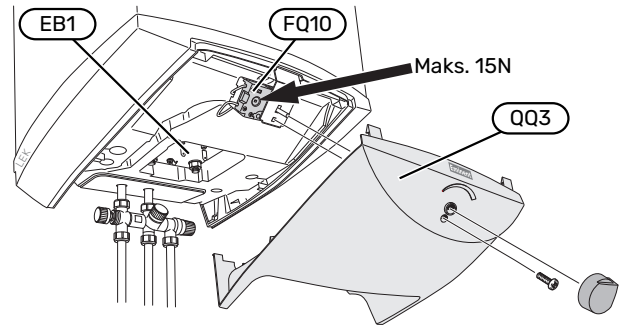

## ANTURIEN ASENNUS

Jos sähkövastus on vaihdettu, termostaatin ja lämpötilanrajoittimen anturit on asennettava kuvan osoittamassa järjestyksessä.



## TEKNISET TIEDOT KOMPONENTTIEN SIJAINTI JA MITAT

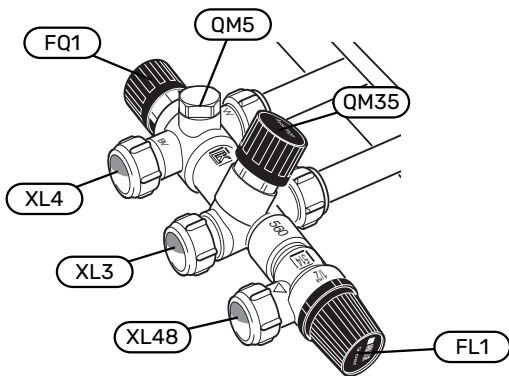
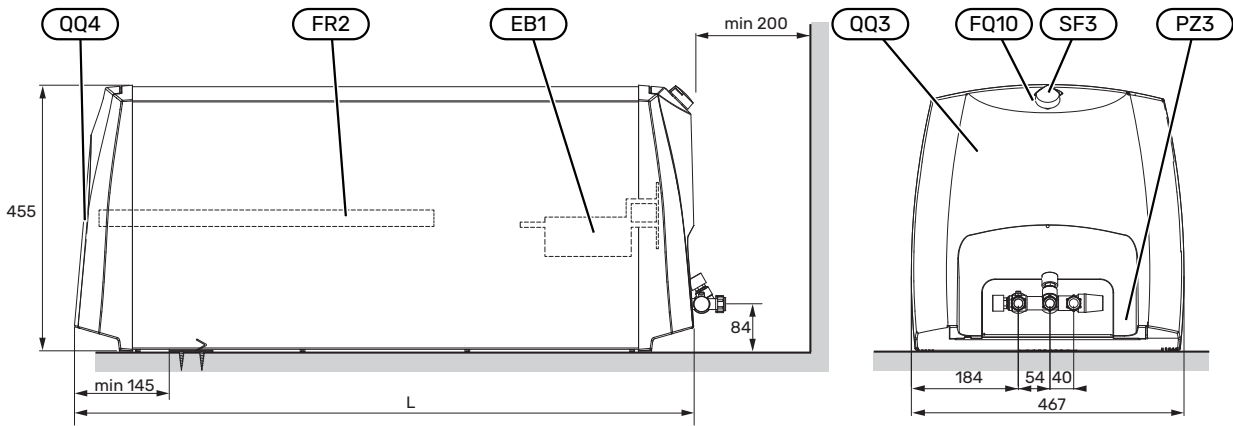

### Putkiliitännät

- XL3 Kylmävesiliitäntä
- XL4 Käyttövesiliitäntä
- XL48 Varoventtiiliin liitäntä

### LVI-komponentit

- FL1 Varoventtiili
- FQ1 Sekoitusventtiili
- FR2 Anodi (vain Eminent emali)
- QM5 Ilmausruuvi
- QM35 Sulkuventtiili (sis. takaiskuventtiili)

### Sähkökomponentit

- EB1 Sähkövastus
- FQ10 Lämpötilarajoin
- SF3 Termostaatin säätöpyörä

### Muut

- PZ3 Laitekilpi
- QQ3 Muovikansi, kytkentätila
- QQ4 Muovikansi, anodi (vain Eminent emali)

## TEKNISET TIEDOT

Malli		35	55	100	120
<b>Sähkö tiedot</b>					
Nimellisjännite		230 V ~ 50 Hz / 400 V 2 ~ 50 Hz			
Teho, sähkövastus	kW	1/3			
Varokekoko 1/3 kW	A	6/10			
Kotelointiluokka		IP24			
<b>Putkiliitännät</b>					
Käyttövesi ulk. Ø	mm	15			
Kylmävesi ulk. Ø	mm	15			
Varoventtiili ulk. Ø	mm	15			
<b>Käyttövesilämmitys</b>					
Tilavuus	l	35	55	100	120
Nimellispaine	MPa/bar	1,0/10			
Suurin käyttöpain	MPa/bar	0,9/9			
Lämmitys aika (10 °C- n. 60 °C 1/3 kW) <sup>1</sup>	h	2,5/1,0	3,0/1,0	6,0/2,0	7,0/2,5
Lämminvesikapasiteetti <sup>2</sup>	l	70	110	200	240
<b>Mitat ja painot</b>					
Anodin pituus Eminent emali	mm	165	280	435	-
Tila anodin vaihtoa varten Eminent emali <sup>3</sup>	mm	185	250	390	-
Pituus, syöttökaapeli	mm	850			
Pituus	mm	565	750	1120	1304
Paino emali/kupari/ruostumaton	kg	19/21/17	25/28/22	36/40/31	-/-/34
Tuonenro emali		072 300	072 330	072 360	-
Tuetonro kupari		072 310	072 340	072 370	-
Tuotonro ruostumaton		072 320	072 350	072 380	072 384

1 Kun tulevan kylmän veden lämpötila on 10 °C.

2 Koskee seinäasennusta, jossa tulevan kylmän veden lämpötila on 10 °C, käyttöveden menolämpötila on 40 °C, kulutus on 12 litraa minuutissa ja termostaatin asetus on 75 °C. Vaaka-asennuksessa lämminvesikapasiteetti on n. 15% pienempi.

3 Pystyasennuksessa voidaan käyttää ketjuanodia, joka tarvitsee 185 tilan lämminvesivaraajan yläpuolella.

## ENERGIAMERKINTÄ

Valmistaja	NIBE AB				
	EVH 16 - 35 E / CU / R	EVH 16 - 55 E / CU / R	EVH 16 - 100 E / CU / R	EVH 16 - 120 E / CU / R	
Ilmoitettu juoksutusprofiili <sup>1</sup>	<b>S</b>	<b>M</b>	<b>L</b>	<b>- / - / L</b>	
Hyötysuhdeluokka käyttöveden lämmityksessä <sup>2</sup>	<b>C / C / B</b>	<b>C / C / C</b>	<b>C / C / C</b>	<b>- / - / C</b>	
Käyttövesilämmityksen energiatehokkuus, $\eta_{wh}$	%	34,2 / 33,7 / 35,6	36,5 / 36,5 / 37,0	37,3 / 37,3 / 38,1	
Vuotuinen käyttövesilämmityksen energiankulutus, AEC	kWh	540 / 548 / 519	1407 / 1408 / 1389	2748 / 2746 / 2689	
Määrä, 40-asteinen käyttövesi, V40	l	47 / 46 / 43	78 / 77 / 71	140 / 141 / 135	
Termostaatin asetus	°C	60	60	60	
Päivittäinen sähkökulutus, $Q_{elec}$	kWh	2,56 / 2,61 / 2,44	6,57 / 6,58 / 6,47	12,77 / 12,76 / 12,54	
Äänitehotaso $L_{W(A)}$	dB	15	15	15	
Sovellettavat standardit		EN 50440			

1 Ilmoitetun juoksutusprofiilin asteikko 3XS - 4XL 3XS - 4XL.

2 Ilmoitetun juoksutusprofiilin asteikkoA+ - F







NIBE Energy Systems  
Hannabadsvägen 5  
Box 14  
SE-285 21 Markaryd  
info@nibe.se  
nibe.eu

CHB EN 2401-17 611940

This is a publication from NIBE Energy Systems. All product illustrations, facts and data are based on the available information at the time of the publication's approval.

NIBE Energy Systems makes reservations for any factual or printing errors in this publication.

©2024 NIBE ENERGY SYSTEMS

