

Manuel d'installation



Module intérieur **NIBE VVM S330**



IHB FR 2314-1
631459

Guide rapide

NAVIGATION

Sélectionner



Vous pouvez activer la plupart des options et fonctions en effleurant l'écran avec votre doigt.

Défiler

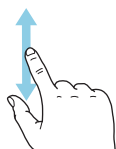

Si le menu comporte plusieurs sous-menus, faites glisser votre doigt vers le haut ou vers le bas pour faire défiler les différentes informations.

Parcourir

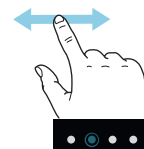

Les points dans la partie inférieure indiquent la présence de pages supplémentaires.

Faites défiler les pages vers la droite ou vers la gauche à l'aide de votre doigt.

Smartguide

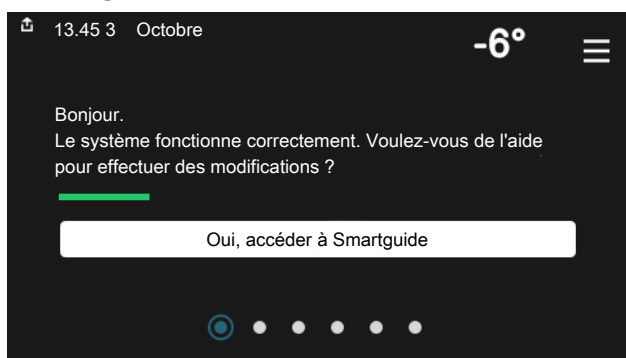

Smartguide vous permet d'afficher des informations sur le statut actuel et de procéder facilement aux réglages les plus courants. Les informations affichées dépendent de votre produit et des accessoires qui y sont raccordés.

Réglage de la température intérieure.

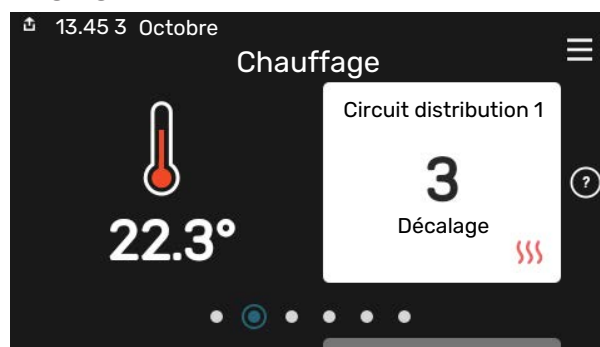

Vous pouvez régler ici la température dans les zones de l'installation.

Augmentation de la température de l'eau chaude



Vous pouvez démarrer ou arrêter ici une augmentation temporaire de la température de l'eau chaude.

Présentation du produit

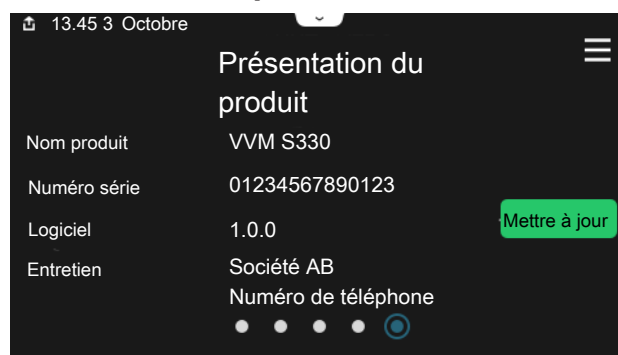

Vous pouvez rechercher ici des informations sur le nom du produit, le numéro de série du produit, la version du logiciel et l'entretien. Les nouvelles versions du logiciel peuvent être téléchargées ici (si VVM S330 est connecté à myUplink).

Table des matières

1 Informations importantes	4	8 Commande - Présentation	34
Informations relatives à la sécurité	4	Unité d'affichage	34
Symboles	4	Navigation	35
Marquage	4	Types de menu	35
Numéro de série	4	Circuits de distribution et zones	37
Contrôle de l'installation	5	9 Commande - Menus	38
Modules extérieurs compatibles	5	Menu 1 - Température intérieure	38
2 Livraison et manipulation	6	Menu 2 - Eau chaude	42
Transport	6	Menu 3 - Informations	43
Montage	6	Menu 4 - Mon système	44
Composants fournis	7	Menu 5 - Connexion	48
Manipulation des panneaux	8	Menu 6 - Programmation	49
3 Conception du module intérieur	10	Menu 7 - Entretien	50
Généralités	10	10 Entretien	57
Boîtiers de distribution	11	Opérations d'entretien	57
4 Raccordements hydrauliques	12	11 Problèmes d'inconfort	60
Généralités	12	Menu Informations	60
Dimensions et branchements des tuyaux	14	Gestion des alarmes	60
Raccordement à une pompe à chaleur air/eau	14	Dépannage	60
Utilisation sans pompe à chaleur	15	12 Accessoires	63
Réseaux de distribution	15	13 Données techniques	65
Rafraîchissement	15	Dimensions	65
Eau froide et eau chaude	15	Dimensions, unité intérieure	65
Installation alternative	16	Caractéristiques techniques	66
5 Branchements électriques	18	Schéma du circuit électrique	67
Généralités	18	Index	75
Branchements	20	Contact	79
Réglages	26		
6 Mise en service et réglage	28		
Préparations	28		
Remplissage et purge	29		
Démarrage et inspection	30		
Réglage de la courbe de chauffage/rafraîchissement	31		
7 myUplink	33		
Spécification	33		
Raccordement	33		
Étendue de services	33		

Informations importantes

Informations relatives à la sécurité

Le présent manuel décrit l'installation et les procédures d'entretien effectuées par des spécialistes.

Le client doit conserver le manuel.

Symboles

Explication des symboles pouvant figurer dans ce manuel.



REMARQUE!

Ce symbole indique un danger pour l'utilisateur ou l'appareil.



ATTENTION!

Ce symbole indique des informations importantes concernant les éléments à prendre en compte lors de l'installation ou de l'entretien.



ASTUCE

Ce symbole indique des astuces pour vous permettre d'utiliser plus facilement le produit.

Marquage

Explication des symboles pouvant figurer sur l'étiquette ou les étiquettes du produit



Tension dangereuse.



Danger pour les utilisateurs et pour la machine.



Lisez le manuel d'utilisation.



Débranchez l'alimentation électrique avant de procéder à l'intervention.

Numéro de série

Le numéro de série figure sur le côté droit du VVM S330, sur l'écran d'accueil « Présentation du produit » et sur la plaque signalétique (PZ1).

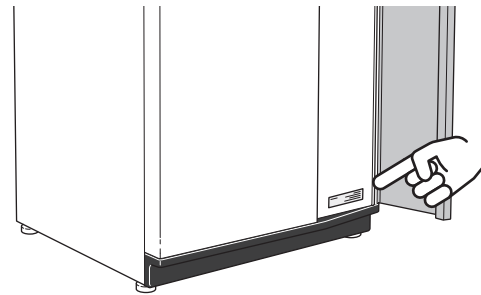

ATTENTION!

Le numéro de série du produit (14 chiffres) est requis pour l'entretien et l'assistance.

Contrôle de l'installation

Les réglementations en vigueur requièrent que l'installation de chauffage soit contrôlée avant sa mise en service. Cette inspection doit être conduite par une personne qualifiée. Remplir la page d'informations concernant les données d'installation dans le manuel de l'utilisateur.

✓	Description	Remarques	Signature	Date
	Raccordement à une pompe à chaleur air/eau			
	Système vidé			
	Système ventilé			
	Filtre à particules			
	Soupape de sécurité			
	Vannes d'arrêt			
	Pression du système.			
	Connecté en fonction du schéma de base			
	Débits conformes aux indications du tableau de la section « Débit minimal du système » du chapitre « Raccordements hydrauliques »			
	Eau froide et eau chaude			
	Vannes d'arrêt			
	Mitigeur thermostatique			
	Soupape de sécurité			
	Branchements électriques			
	Communication raccordée			
	Fusibles du circuit			
	Disjoncteur général			
	Sonde extérieure			
	Sonde d'ambiance			
	TOR			
	Disjoncteur de sécurité			
	Dispositif différentiel			
	Réglage du mode secours			
	Divers			
	Branché à			

Modules extérieurs compatibles

F2040

F2040-12

Réf. 064 092

F2050

F2050-6

Réf. 064 328

F2050-10

Réf. 064 318

S2125

S2125-8 1x230 V

Réf. 064 220

S2125-8 3x400 V

Réf. 064 219

S2125-12 1x230 V

Réf. 064 218

S2125-12 3x400 V

Réf. 064 217

Livraison et manipulation

Transport

VVM S330 doit être transporté et entreposé verticalement dans un endroit sec.

Toutefois, il est possible de placer délicatement VVM S330 en position horizontale (face avant vers le haut) lors de son installation dans un bâtiment.

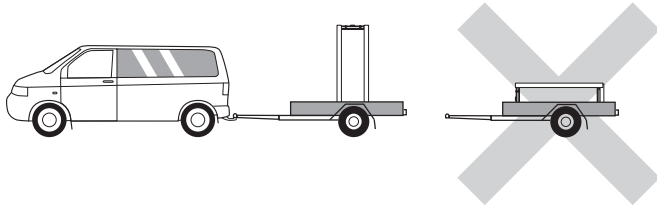

Montage

- Placez VVM S330 en intérieur sur une surface solide et étanche pouvant supporter le poids du produit.

Pour installer le produit en position horizontale et stable, utilisez ses pieds réglables.

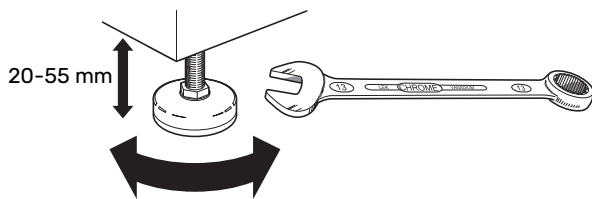

- La zone d'installation de VVM S330 doit être protégée du gel.
- La zone d'installation de VVM S330 doit être équipée d'un siphon de sol, car de l'eau peut s'écouler de VVM S330.

ZONE D'INSTALLATION

Laissez un espace libre de 800 mm devant le produit et de 200 mm au-dessus. Toutes les procédures d'entretien de VVM S330 peuvent être effectuées en façade et sur le dessus de l'appareil.

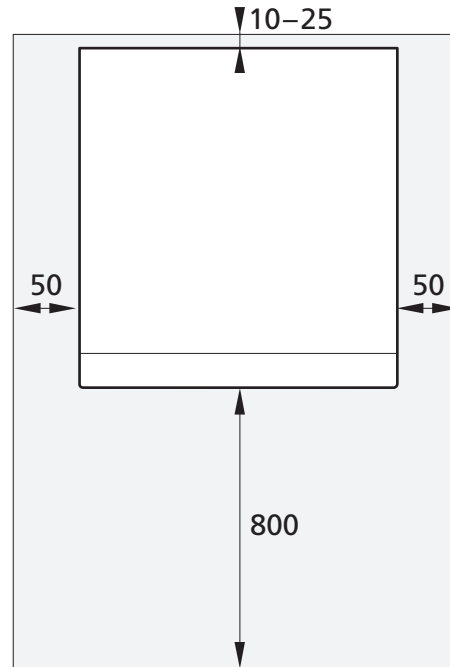

REMARQUE!

Laissez un espace libre de 10 - 25 mm entre VVM S330 et le mur pour l'acheminement des câbles et des tuyaux.

Composants fournis

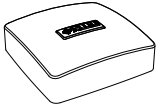

Sonde de température extérieure (BT1)
1 x



Sonde d'ambiance (BT50)
1 x



Capteur d'intensité¹
3 x

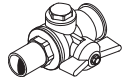

Vanne à sphère avec filtre pour l'arrivée d'eau froide (QZ2)
1 x

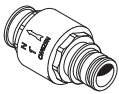

Clapet anti-retour (RM1)²
1 x



Vanne de sécurité (FL2)/manomètre, circuit de chauffage (BP5)
1 x



Conduit de purge
2 x



Attaches
2 x pour VVM S330 1x230 V,
1 x pour VVM S330 3x400 V



Joint torique
8 x



Étiquette de tension de commande externe pour le système de régulation
1 x

¹ VVM S330 3x400 V uniquement.

² VVM S330 1x230 V uniquement.

EMPLACEMENT

Le kit contenant les éléments fournis se trouve sur le module intérieur.

Manipulation des panneaux

OUVERTURE DE LA TRAPPE AVANT

Appuyez sur le coin supérieur gauche de la trappe pour l'ouvrir.



RETRAIT DE LA FACE AVANT

1. Retirez la vis de l'orifice situé à côté du bouton marche/arrêt (SF1).

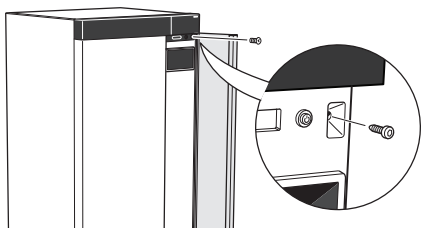

2. Tirez le coin supérieur du panneau vers vous et soulevez-le en diagonale vers le haut pour le retirer du cadre.

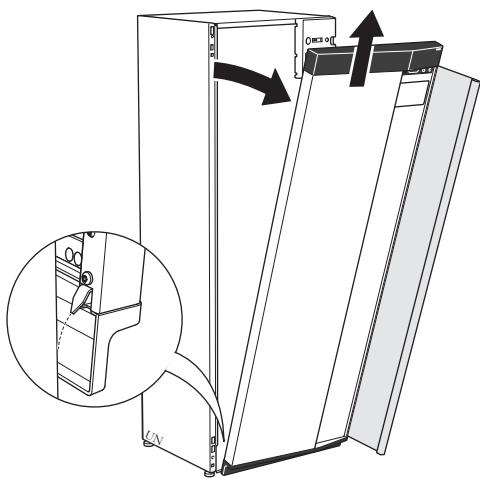

ASSEMBLAGE DE L'AVANT

1. Accrochez un coin inférieur de la face avant au cadre.

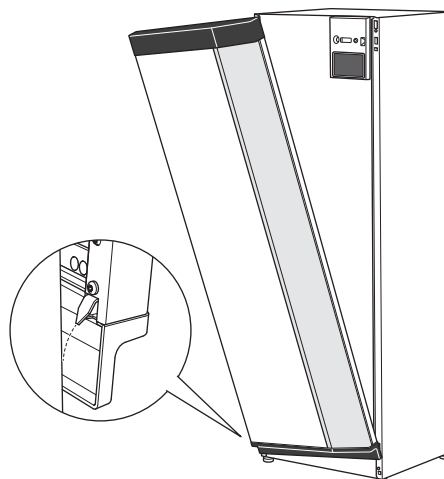

2. Accrochez l'autre coin.

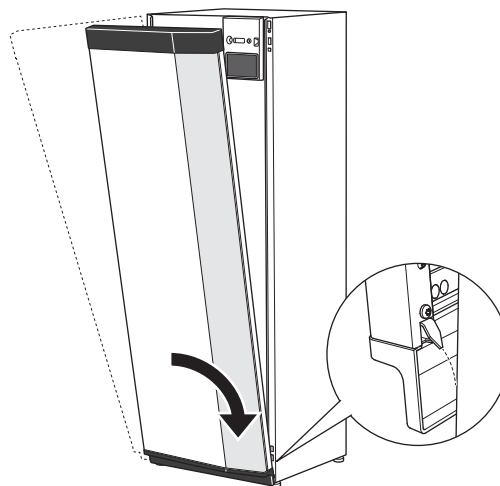

3. Vérifiez si l'écran est droit. Réglez-le si nécessaire.

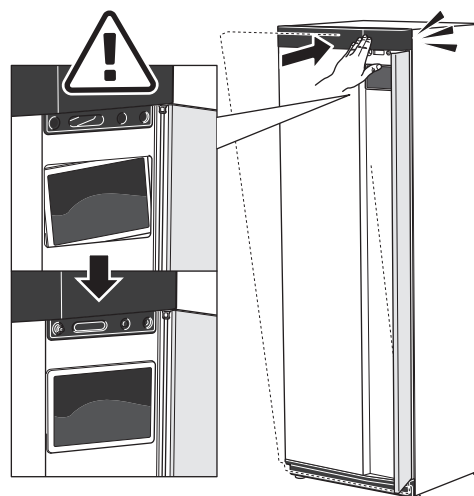

4. Maintenez la partie supérieure de la section avant contre le cadre et vissez-la.

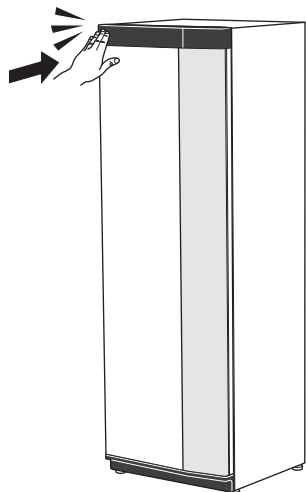

RETRAIT DU PANNEAU LATÉRAL

Il est possible de retirer les panneaux latéraux pour faciliter l'installation.

1. Retirez les vis des bords supérieur et inférieur.

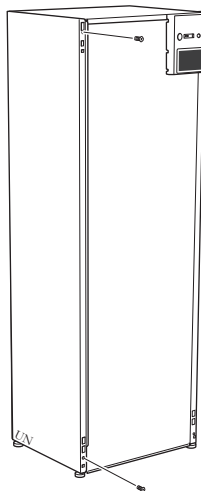

2. Tournez légèrement le panneau vers l'extérieur.

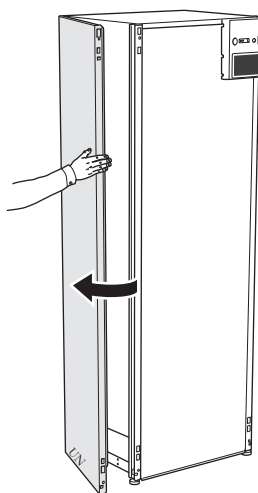

3. Déplacez le panneau vers l'extérieur et vers l'arrière.

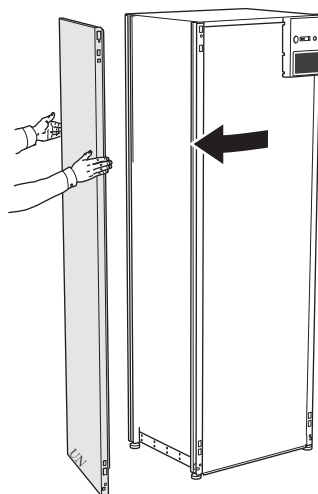

4. L'assemblage se fait dans l'ordre inverse.

Conception du module intérieur

Généralités

1x230 V

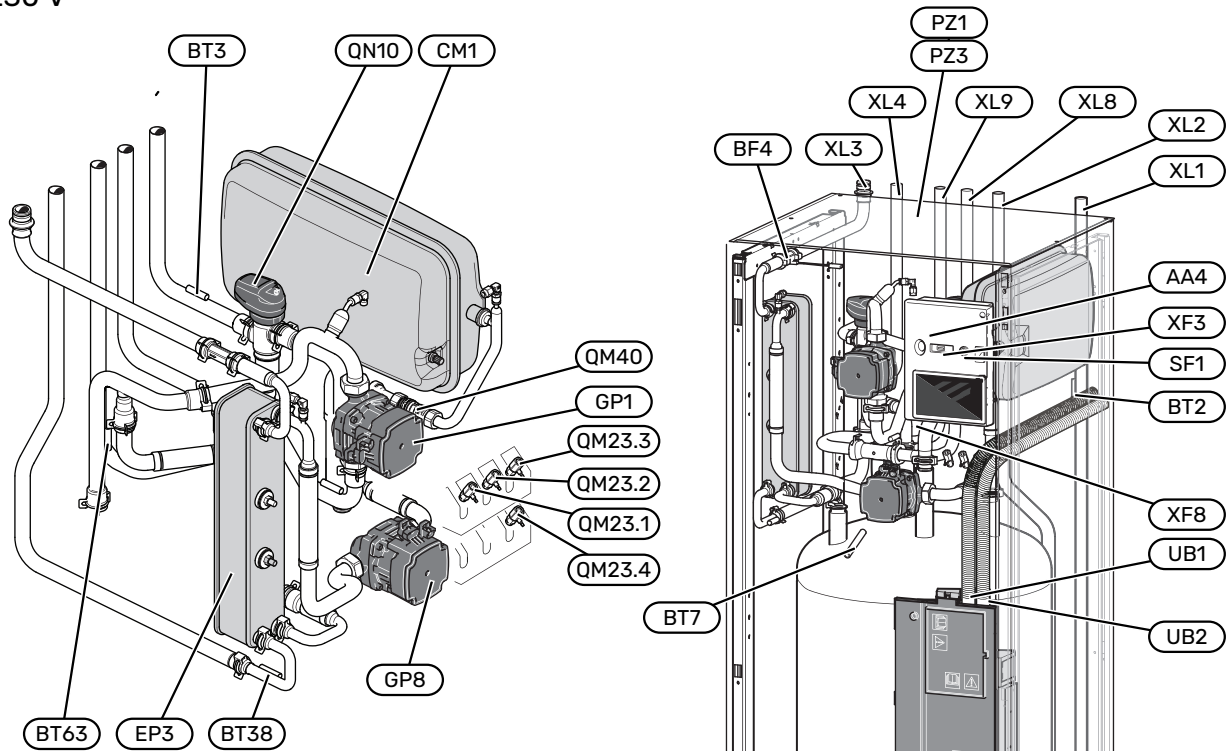

3x400 V

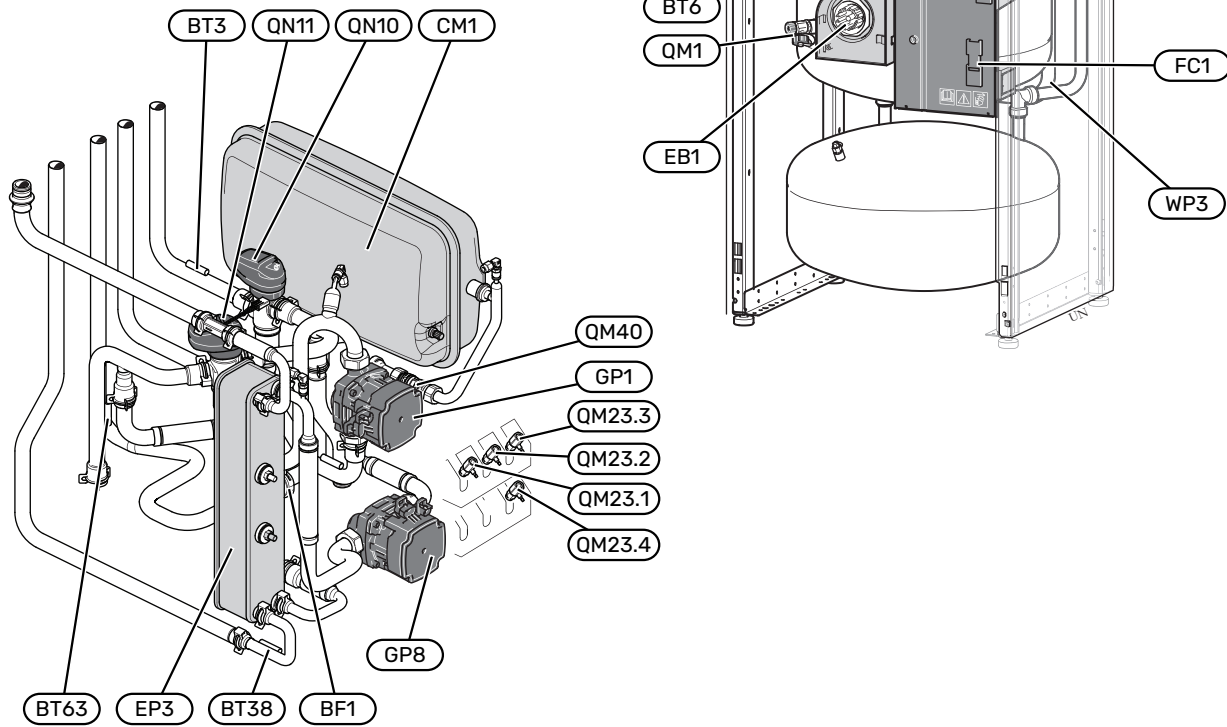

Raccordements hydrauliques

XL1	Raccordement du circuit de chauffage, départ
XL2	Raccordement du circuit de chauffage, retour
XL3	Raccord d'eau froide
XL4	Raccord d'eau chaude
XL8	Raccordement, circuit de départ, depuis la pompe à chaleur
XL9	Raccordement, circuit de retour, vers la pompe à chaleur

Composants hydrauliques

CM1	Vase d'expansion fermé
EP3	Échangeur thermique d'eau chaude
GP1	Pompe de circulation
GP8	Pompe de charge, eau chaude
QM1	Vanne de vidange, fluide caloporteur
QM23.1	Vanne de purge, ballon tampon
QM23.2	Vanne de purge, vase d'expansion
QM23.3	Vanne de purge, échangeur thermique d'eau chaude
QM23.4	Vanne de purge, pompe de chauffage
QM40	Vanne d'arrêt
QN10	Vanne 3 voies directionnelle, chauffage/eau chaude
QN11	Vanne de dérivation ¹
WP3	Tuyau de trop-plein pour la condensation

¹ VVM S330 3x400 V uniquement.

Sondes, etc.

BF1	Contrôleur de débit ¹
BF4	Contrôleur de débit, eau chaude
BT2	Sonde de départ, eau chaude
BT3	Sonde de retour
BT6	Sonde de régulation eau chaude
BT7	Affichage sonde d'eau chaude
BT38	Sonde d'eau chaude, sortie d'eau chaude
BT63	Sonde de départ après appoint de chauffage

¹ VVM S330 3x400 V uniquement.

Composants électriques

AA4	Unité d'affichage
EB1	Appoint électrique
FC1	Disjoncteur électrique miniature ¹
SF1	Bouton marche/arrêt
XF3	Port USB
XF8	Connexion réseau pour myUplink

¹ Uniquement VVM S330 1x230 V.

Divers

PZ1	Plaque signalétique
PZ3	Numéro de série
UB1-UB2	Presse-étoupe

Désignations conformes à la norme EN 81346-2.

Boîtiers de distribution

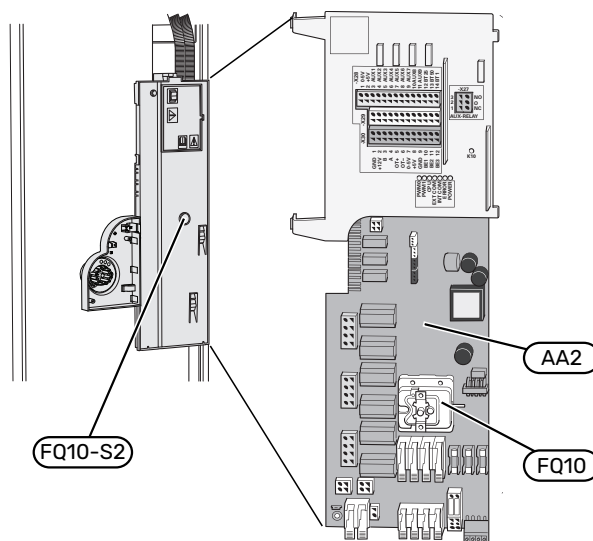

COMPOSANTS ÉLECTRIQUES

AA2	Carte de base
FQ10	Limiteur de température
FQ10-S2	Bouton de réinitialisation pour limiteur de température

Raccordements hydrauliques

Généralités

L'installation hydraulique doit être effectuée conformément aux normes et directives en vigueur.

Le système requiert que les dimensions du circuit de radiateur soient adaptées à un fluide caloporteur basse température. À la température extérieure de base (TEB) la plus basse, les températures maximales recommandées sont de 55 °C sur le circuit de départ et de 45 °C sur le circuit de retour, mais VVM S330 peut supporter des températures allant jusqu'à 70 °C.



ATTENTION!

S'assurer que l'eau de remplissage est propre. En cas d'utilisation d'un puits privé, il peut être nécessaire d'ajouter un filtre à eau supplémentaire.



REMARQUE!

Tout point haut du système de chauffage doit être muni d'un purgeur.



REMARQUE!

Le système de tuyaux doit être vidé avant que le module intérieur soit raccordé pour éviter que des débris n'endommagent les différents composants.



REMARQUE!

De l'eau peut s'écouler du tuyau de trop-plein de la soupape de sécurité. Le tuyau de trop-plein doit être raccordé à un système d'évacuation approprié pour éviter tout risque de blessure lié à des éclaboussures d'eau chaude. Le tuyau de trop-plein doit être incliné sur toute la longueur afin d'empêcher la formation de poches d'eau. Il doit également être protégé du gel. Le diamètre du tuyau de trop-plein doit être au moins égal à celui de la soupape de sécurité. Le tuyau de trop-plein doit être visible et son ouverture doit être large et éloignée de tout composant électrique.

DÉBIT MINIMAL DU SYSTÈME



REMARQUE!

Un sous-dimensionnement du circuit de distribution peut endommager le produit et provoquer des dysfonctionnements.

Chaque circuit de distribution doit être dimensionné individuellement pour produire le débit recommandé.

L'installation doit être dimensionnée de façon à assurer au moins le débit minimal de dégivrage à 100 % du fonctionnement de la pompe.

Pompe à chaleur air/eau	Débit minimal pendant le dégivrage (100 % du fonctionnement de la pompe (L/s))	Dimension de tuyau minimale recommandée (DN)	Dimension de tuyau minimale recommandée (mm)
F2040-12	0,29	20	22

Pompe à chaleur air/eau	Débit minimal pendant le dégivrage (100 % du fonctionnement de la pompe (L/s))	Dimension de tuyau minimale recommandée (DN)	Dimension de tuyau minimale recommandée (mm)
F2050-6	0,19	20	22
F2050-10			

Pompe à chaleur air/eau	Débit minimal pendant le dégivrage (100 % du fonctionnement de la pompe (L/s))	Dimension de tuyau minimale recommandée (DN)	Dimension de tuyau minimale recommandée (mm)
S2125-8 (1x230 V)	0,32	25	28
S2125-8 (3x400 V)			
S2125-12 (1x230 V)			
S2125-12 (3x400 V)			

VOLUME DU SYSTÈME

VVM S330 est équipée d'un vase d'expansion (CM1).

Le vase d'expansion dispose d'un volume de 13 litres. Il est pressurisé de série à 0,5 bar. La hauteur maximale autorisée « H » entre le vase d'expansion et le radiateur le plus haut est donc de 5 m (voir l'illustration).

Si la pression initiale n'est pas suffisante, il est possible de l'augmenter en ajoutant de l'air dans le vase d'expansion via la vanne. Toute modification de la pression initiale influe sur la capacité du vase d'expansion à gérer la dilatation de l'eau.

Le volume maximal du système, sans VVM S330, est de 60 litres à la pression initiale indiquée ci-dessus.

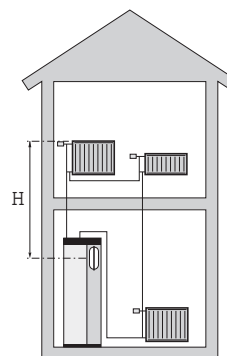

LÉGENDE DES SYMBOLES

Symbole	Signification
	Boîtier
	Vanne d'arrêt
	Vanne de remplissage
	Clapet anti-retour
	Mitigeur thermostatique
	Pompe de circulation
	Appoint électrique
	Vase d'expansion
	Vanne à sphère avec filtre
	Soupape de sécurité
	Sonde de température
	Vanne de régulation
	Vanne 3 voies directionnelle/dérivation
	Échangeur thermique
	Vanne de décharge
	Module intérieur
	Eau chaude sanitaire
	Module extérieur
	Circulation de l'eau chaude
	Système de chauffage
	Système de chauffage basse température

DESCRIPTION DU SYSTÈME

VVM S330 comprend un échangeur thermique d'eau chaude, un réservoir de stockage, un vase d'expansion d'eau chaude, un appoint électrique, des pompes de circulation, un ballon tampon et un système de régulation. VVM S330 se raccorde au circuit de distribution. L'eau chaude est produite par l'échangeur thermique d'eau chaude.

VVM S330 est prévu pour le raccordement et la communication avec une unité extérieure NIBE compatible afin de former une installation de chauffage complète.

Par temps froid, l'unité extérieure fonctionne avec le module intérieur. Si la température de l'air extérieur passe en dessous de la plage de fonctionnement de l'unité extérieure, la production de chauffage est intégralement assurée par l'appoint électrique¹.

L'unité intérieure peut produire de l'eau chaude avec l'appoint électrique intégré pendant que l'unité extérieure produit du froid avec le compresseur.

1 x 230 V

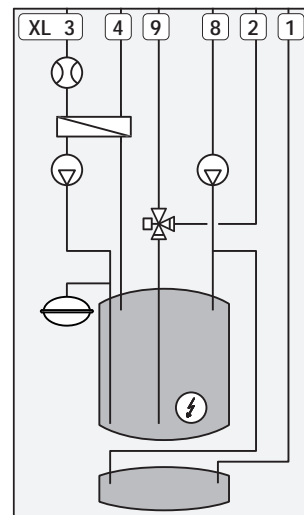

3 x 400 V

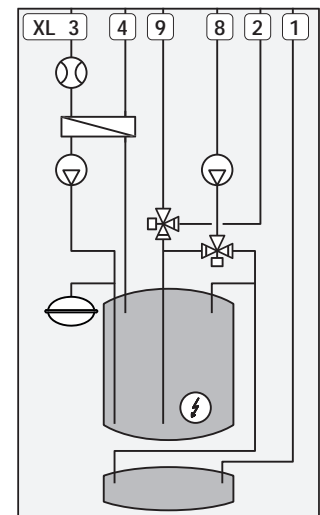

XL1	Raccordement, départ du circuit chauffage
XL2	Raccordement, circuit de retour du circuit de chauffage
XL3	Raccordement, eau froide
XL4	Raccordement, eau chaude
XL8	Raccordement, raccordement depuis la pompe à chaleur
XL9	Raccordement, raccordement vers la pompe à chaleur

ATTENTION!

Ce schéma est un schéma de principe. Pour en savoir plus sur VVM S330, consultez la section « Conception du module intérieur ».

¹ VVM S330 3x400 V uniquement.

Dimensions et branchements des tuyaux

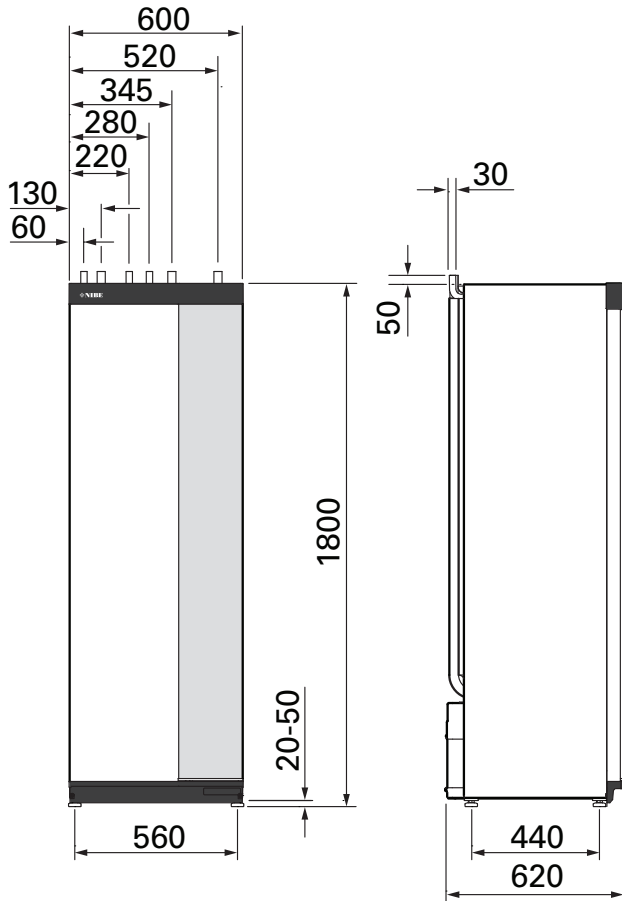
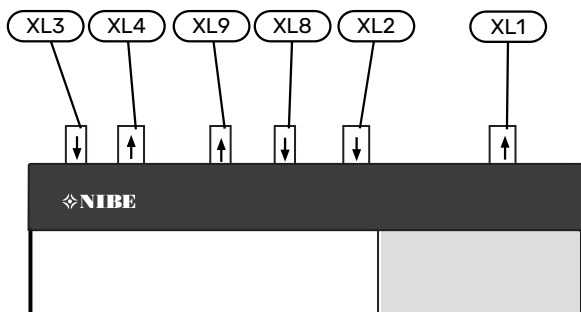

DIMENSIONS DES TUYAUX

Raccordement			
XL1 / XL2	Départ/Retour circuit chauffage Ø	mm	22
XL3 / XL4	Eau froide/chaude Ø	mm	22
XL8 / XL9	Raccordement, circuit de départ (depuis la pompe à chaleur)/Raccordement, circuit de retour (vers la pompe à chaleur) Ø	mm	22

Raccordement à une pompe à chaleur air/eau

NIBE recommande d'installer VVM S330 le plus près possible de la pompe à chaleur pour un confort optimal.

La liste des pompes à chaleur à air/eau compatibles est disponible à la section « Modules extérieurs compatibles ».

ATTENTION!

Reportez-vous également au manuel d'installation de votre pompe à chaleur air/eau.

Procédez comme suit pour l'installation :

- soupape de sécurité
Certains modèles de pompes à chaleur sont équipés d'une soupape de sécurité montée en usine.
- vanne de vidange
Pour vidanger la pompe à chaleur en cas de panne de courant prolongée. Uniquement pour les pompes à chaleur non équipées d'un purgeur.
- clapet anti-retour
Un clapet anti-retour n'est nécessaire que dans les installations où la position des produits les uns par rapport aux autres peut provoquer une circulation non désirée.
Si la pompe à chaleur est déjà équipée d'un clapet anti-retour, il n'est pas nécessaire d'en installer un autre.
- vanne d'arrêt
Pour faciliter toute maintenance ultérieure.
- vanne à sphère avec filtre ou filtre à particules
Installé avant le raccordement du « retour circuit de chauffage » (XL2) (le raccord inférieur) sur la pompe à vide.
Dans les installations équipées d'un filtre à particules, le filtre est combiné à une vanne d'arrêt supplémentaire.

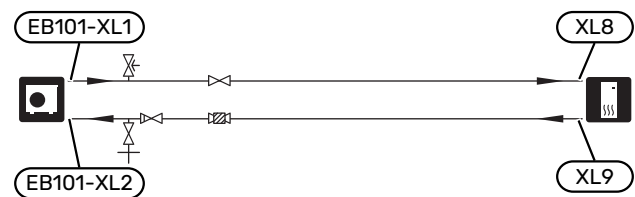

Utilisation sans pompe à chaleur

L'unité intérieure peut être utilisée sans unité extérieure (comme une chaudière électrique uniquement) pour produire du chauffage ² et de l'eau chaude avant l'installation de l'unité extérieure.

Pour utiliser l'unité intérieure comme chaudière électrique, vous devez :

1. Brancher le tuyau de raccordement provenant de la pompe à chaleur (XL8) au tuyau relié à la pompe à chaleur (XL9)
2. Définir des réglages dans le logiciel conformément à la section « Mise en service sans pompe à chaleur ».

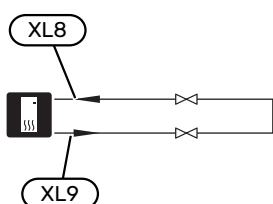

Réseaux de distribution

Un circuit de distribution est un dispositif qui permet de réguler la température intérieure à l'aide du système de régulation intégré à VVM S330 et, par exemple, de radiateurs, de planchers chauffants, de planchers rafraîchissants, de ventilo-convecteurs, etc.

RACCORDEMENT DU CIRCUIT DE CHAUFFAGE

Procédez comme suit pour l'installation :

- vanne de sécurité(FL2)/manomètre (BP5) fournis
- filtre à particules
- vannes d'arrêt

Installez les vannes d'arrêt le plus près possible de VVM S330.

- Lors du raccordement à un système équipé de thermostats, vous devez installer une vanne de bypass ou retirer certains thermostats afin de garantir un débit et une production de chaleur suffisants.

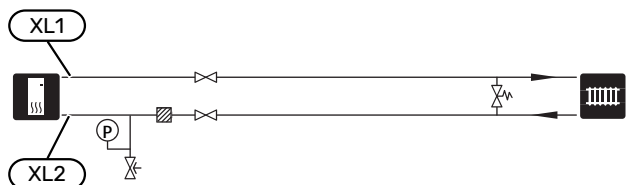

Rafraîchissement

Le froid est produit par l'unité extérieure, puis passe par l'unité intérieure avant d'être distribué dans l'habitation à l'aide de ventilo-convecteurs, par exemple.

CHAUFFAGE ET RAFRAÎCHISSEMENT DANS LE MÊME SYSTÈME

Dans les installations dans lesquelles les demandes de chauffage et de rafraîchissement peuvent intervenir à des moments différents, celles-ci peuvent être satisfaites par le même circuit de distribution.

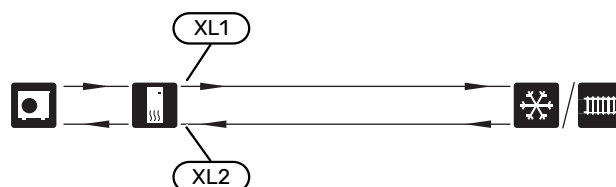

CHAUFFAGE ET RAFRAÎCHISSEMENT DANS DES SYSTÈMES DISTINCTS

Dans les installations dans lesquelles certains circuits de distribution ne sont pas protégés contre la condensation, l'alimentation de ces circuits peut être coupée à l'aide d'une vanne d'arrêt lorsque le mode rafraîchissement est actif.

1. Raccordez la vanne d'arrêt à la sortie AUX dans VVM S330.
2. Dans le menu 7.4 - « Ent./sort. sélectionnables », sélectionnez « Indication mode rafraîchissement ».

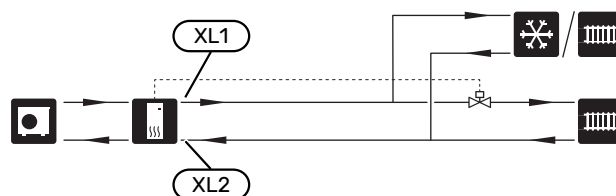

Eau froide et eau chaude

Le réglage de l'eau chaude s'effectue dans le menu 7.1.1 - « Eau chaude ».

VVM S330 3X400 V

Raccordement de l'eau froide et de l'eau chaude

Procédez comme suit pour l'installation :

- clapet anti-retour
- vanne à sphère avec filtre fournie (QZ2)

Installez la vanne à sphère avec filtre le plus près possible de VVM S330.

- soupape de sécurité

La pression d'ouverture de la soupape de sécurité ne doit pas dépasser 1,0 MPa (10,0 bar).

- vanne mélangeuse

² VVM S330 avec vanne de dérivation QN11 uniquement.

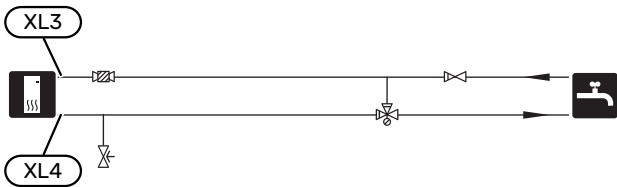

VVM S330 1X230 V

Raccordement de l'eau froide et de l'eau chaude

Procédez comme suit pour l'installation :

- clapet anti-retour fourni
Placé sur le raccordement d'eau froide (XL3)
- vanne à sphère avec filtre fournie (QZ2)
Placé après le clapet anti-retour fourni
- soupape de sécurité
La pression d'ouverture de la soupape de sécurité ne doit pas dépasser 1,0 MPa (10,0 bar).
- vanne mélangeuse
- clapet anti-retour
Si une vanne mélangeuse est installée, un autre clapet anti-retour est nécessaire

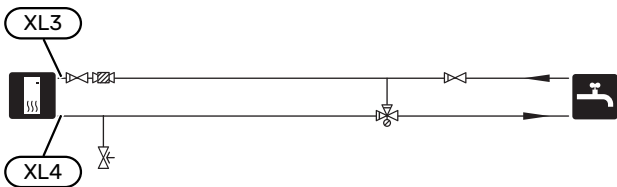

Installation alternative

Certaines options d'installation de VVM S330 sont présentées ici.

De plus amples d'informations sont disponibles sur nibe.fr et dans les instructions d'assemblage respectives des accessoires utilisés. Voir page 63 pour une liste des accessoires qui peuvent être utilisés avec VVM S330.

SYSTÈME D'ÉMISSION SUPPLÉMENTAIRE

Dans les bâtiments disposant de plusieurs circuits de distribution qui nécessitent différentes températures de départ, l'accessoire ECS 40/ECS 41 peut être raccordé.

Une vanne de dérivation réduit la température au niveau du système de plancher chauffant, par exemple.

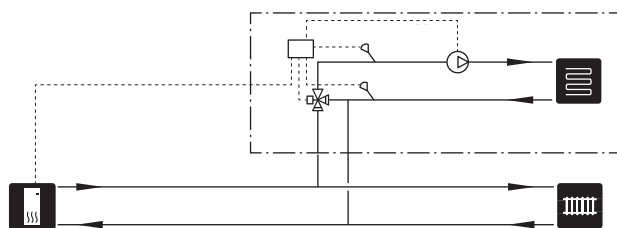

CHAUFFE-EAU SUPPLÉMENTAIRES

Le système doit être complété par un ballon d'eau chaude supplémentaire si une grande baignoire ou tout autre élément consommant une importante quantité d'eau chaude est installé.

Chauffe-eau avec thermoplongeur

Dans les ballons d'eau chaude équipés d'un appoint électrique, l'eau est d'abord chauffée par la pompe à chaleur. L'appoint électrique du ballon d'eau chaude est utilisé pour que l'eau reste chaude et lorsque la puissance de la pompe à chaleur est insuffisante.

Le ballon d'eau chaude est raccordé après VVM S330.

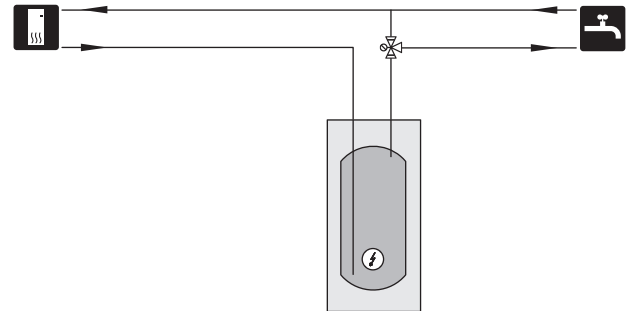

CIRCULATION DE L'EAU CHAUDE

Une pompe de circulation peut être commandée par VVM S330 pour faire circuler l'eau chaude. La température de l'eau doit empêcher le développement des bactéries et prévenir les risques de brûlure. Les normes nationales doivent être respectées.

Le retour d'ECS est raccordé à un ballon d'eau chaude indépendant.

La pompe de circulation est activée via la sortie AUX dans le menu 7.4 - « Ent./sort. sélectionnables ».

Le système d'ECS peut être équipé d'une sonde d'eau chaude pour ECS (BT70) et (BT82) raccordée via l'entrée AUX, que vous pouvez activer dans le menu 7.4 - « Ent./sort. sélectionnables ».

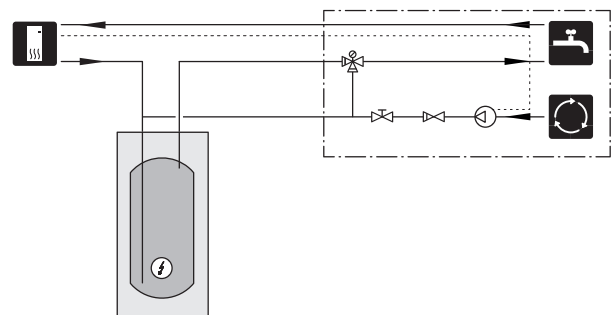

CIRCUIT DE DÉPART DE RAFRAÎCHISSEMENT RETARDÉ

Lorsque l'installation passe de la production d'eau chaude, par exemple, à la production de froid, une certaine quantité de chaleur s'échappe dans le système de rafraîchissement. Pour éviter cela, une vanne 3 voies directionnelle est installée (QN44) dans le système.

La vanne 3 voies directionnelle redirige le débit du circuit de départ vers l'unité intérieure jusqu'à ce que la température du circuit de charge atteigne 20 °C, puis le dirige vers le circuit de distribution. La température est mesurée à l'aide d'une sonde interne dans l'unité extérieure et aucune sonde supplémentaire n'est nécessaire.

La vanne 3 voies directionnelle est activée via la sortie AUX dans le menu 7.4 - « Ent./sort. sélectionnables », « Ind. mode raf. avec délai ».

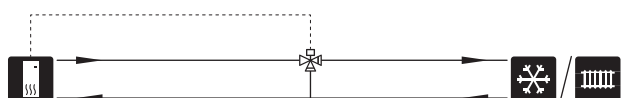

Branchements électriques

Généralités

Tous les branchements de l'ensemble des équipements électriques, à l'exception des sondes extérieures, des sondes d'ambiance et des capteurs de courant, sont effectués à l'usine.

- L'installation électrique et le réseau électrique doivent être conformes aux dispositions nationales.
- Débranchez VVM S330 avant de tester l'isolation de l'installation électrique de la maison.
- Si le bâtiment est équipé d'un dispositif de protection différentielle, VVM S330 doit être équipé d'un disjoncteur indépendant.
- VVM S330 doit être raccordé à un interrupteur sectionneur. La section du câble doit être dimensionnée en fonction du calibre de fusible utilisé.
- Si vous utilisez un disjoncteur électrique miniature, celui-ci doit être au minimum de type « C ». Consultez la section « Caractéristiques techniques » pour connaître la taille des disjoncteurs.
- Utilisez un câble blindé pour la communication avec la pompe à chaleur.
- Pour prévenir toute interférence, les câbles de sondes raccordés à des connexions externes ne doivent pas être placés à proximité des câbles haute tension.
- Les câbles de communication et de sondes doivent présenter une section minimum de 0,5mm² et chaque câble ne doit pas dépasser 50m (câbles EKKX ou LiYY ou équivalent, par exemple).
- Le schéma électrique de VVM S330 est disponible dans la section « Caractéristiques techniques ».
- Pour l'acheminement d'un câble dans VVM S330, des serre-câbles (UB1) et (UB2) doivent être utilisés.

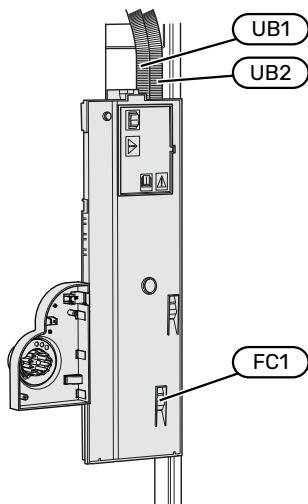

REMARQUE!

L'installation électrique et l'entretien doivent être conduits sous la supervision d'un électricien qualifié. Coupez l'alimentation électrique via le disjoncteur avant d'entreprendre toute tâche d'entretien.



REMARQUE!

Si le câble d'alimentation est endommagé, seul(e) NIBE, son représentant de service ou une personne autorisée peut le remplacer afin d'empêcher tout danger et dommage.



REMARQUE!

Vérifiez les branchements, la tension de secteur et la tension de phase avant de démarrer la machine pour empêcher tout dommage du système électronique du module intérieur.



REMARQUE!

Ne démarrez pas le système avant de l'avoir rempli d'eau. Les composants du système pourraient être endommagés.

DISJONCTEUR ÉLECTRIQUE

Le circuit de fonctionnement de VVM S330 et certains de ses composants internes sont alimentés en interne par un disjoncteur électrique miniature (FC1).

VVM S330 1x230 V uniquement.

ACCESSIBILITÉ, RACCORDEMENT ÉLECTRIQUE

Retrait du cache

Le cache s'ouvre à l'aide d'un tournevis.

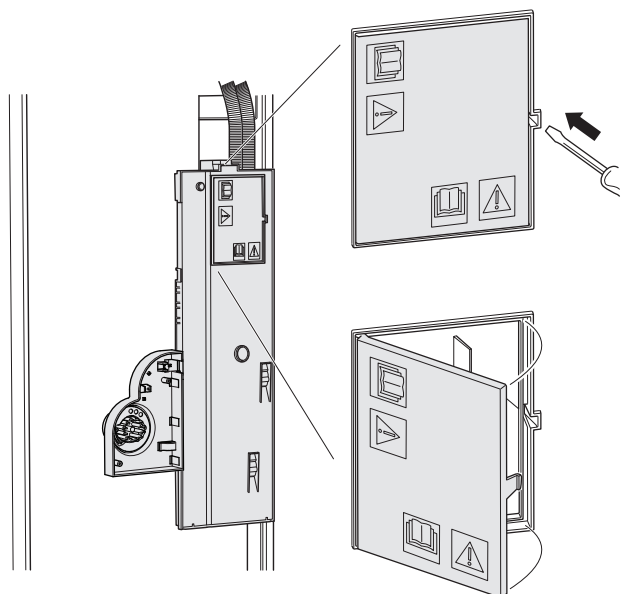

Dépose des caches

Le cache s'ouvre à l'aide d'un tournevis.

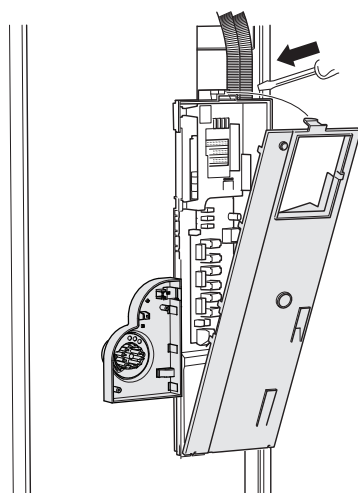

VERROUILLAGE DES CÂBLES

Utilisez un outil adapté pour libérer/verrouiller les câbles dans les répartiteurs du module intérieur.

Bornier

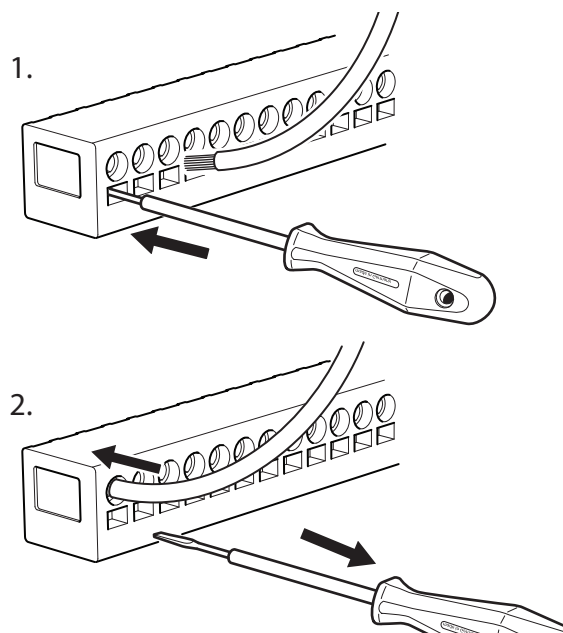

LIMITEUR DE TEMPÉRATURE

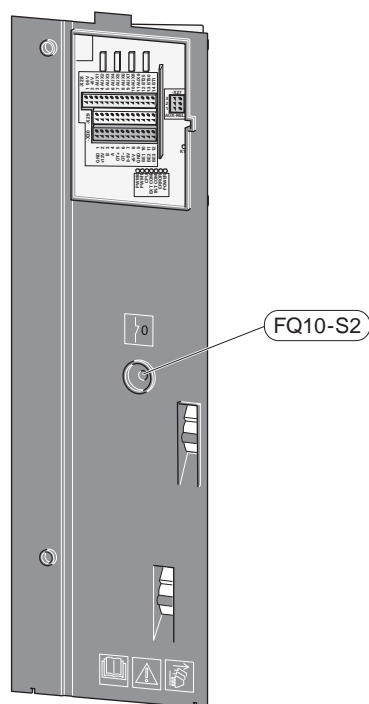

Le limiteur de température (FQ10) coupe l'alimentation électrique de l'appoint électrique supplémentaire si la température dépasse 89 °C. Il doit être réinitialisé manuellement.

Réinitialisation

Le limiteur de température (FQ10) se trouve derrière le cache avant. Appuyez sur le bouton (FQ10-S2) pour réinitialiser le limiteur de température.

Branchements

BORNIERS

Sur la carte électronique (AA2), les borniers suivants sont utilisés.

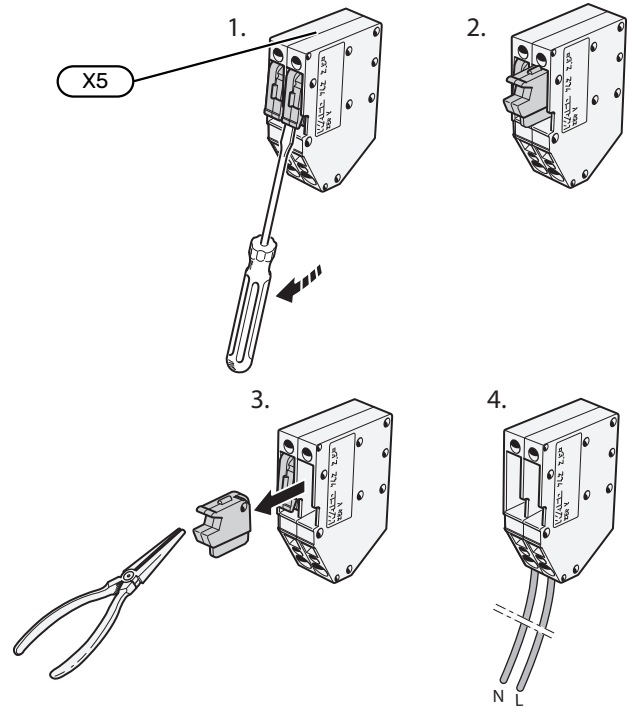
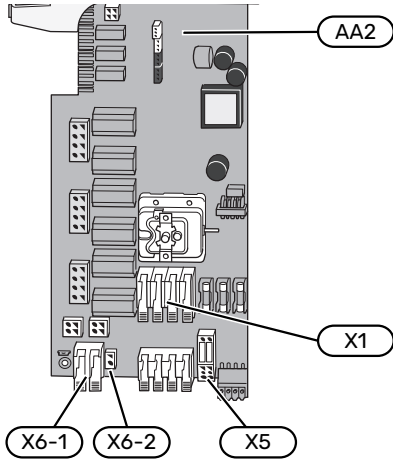

ALIMENTATION

Tension d'alimentation

Le câble fourni pour l'alimentation électrique entrante est branché au bornier X1 et X6-1 sur la carte électronique ((AA2)).

Raccordement 1 x 230 V

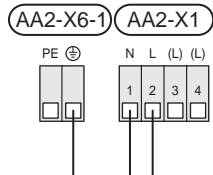

Raccordement 3 x 400 V

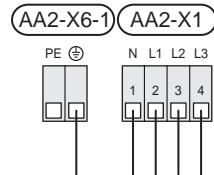

Tension de commande externe pour le système de régulation

Si le système de régulation doit être alimenté séparément des autres composants du module intérieur (pour le contrôle tarifaire, par exemple), un autre câble d'alimentation doit être branché.

⚠ REMARQUE!
 Pendant l'entretien, tous les circuits d'alimentation doivent être déconnectés.

Retirez les ponts du bornier X5.

La tension de commande (230 V ~ 50Hz) se raccorde à AA2:X5:N, X5:L et à X6-2 (PE).

Étiquette fournie

L'étiquette fournie se trouve sur le couvercle de la connexion électrique.

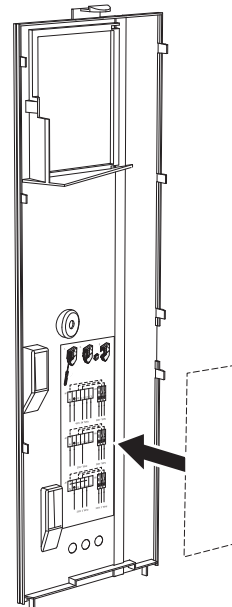

Contrôle de la puissance absorbée

En cas de perte de tension vers l'appont électrique, « Blocage contrôle tarifaire » doit être sélectionné en même temps via les entrées sélectionnables, voir section « Entrées sélectionnables ».

RACCORDEMENTS EXTERNES

Le branchement des raccordements externes s'effectue sur les borniers X28, X29 et X30 de la carte électronique (AA2).

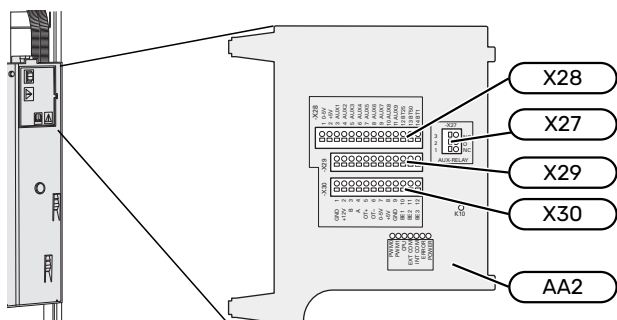

Capteurs

Sonde extérieure

La sonde de température extérieure (BT1) est placée à l'ombre sur un mur orienté nord ou nord-ouest, pour éviter par exemple l'impact du lever du soleil.

Raccordez la sonde de température extérieure aux borniers AA2-X28:14 et AA2-X29:GND.

Si une gaine protectrice est utilisée, elle doit être étanche pour empêcher toute condensation dans le boîtier de la sonde.

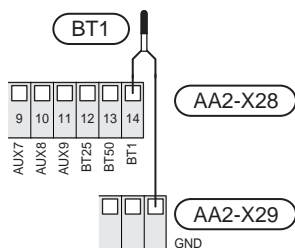

Sonde externe de température de départ

Si vous devez utiliser une sonde de départ externe (BT25), raccordez-la aux borniers AA2-X28:12 et AA2-X29:GND.

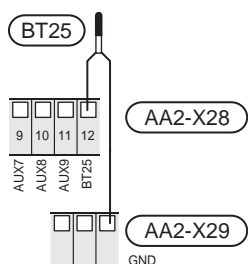

Sonde d'ambiance

VVM S330 est doté d'une sonde d'ambiance intégrée (BT50) qui permet d'afficher et de contrôler la température ambiante sur l'écran de VVM S330.

Installez la sonde d'ambiance à un emplacement neutre où une température définie est requise, par exemple, sur un mur intérieur dégagé dans une entrée à environ 1,5 m du sol. Il est important que la sonde d'ambiance puisse procéder correctement à la mesure de la température ambiante. Évitez par exemple de la placer dans un recoin, entre des étagères,

derrière un rideau, au-dessus ou à proximité d'une source de chaleur, dans un courant d'air ou en plein soleil. Évitez également de la placer près de thermostats de radiateurs.

VVM S330 peut fonctionner sans sonde d'ambiance, mais la température intérieure ne s'affiche sur l'écran de VVM S330 que si la sonde est installée. Raccordez la sonde d'ambiance aux borniers X28:13 et AA2-X29:GND.

Si vous prévoyez d'utiliser une sonde d'ambiance pour régler la température ambiante en °C et/ou pour ajuster la température ambiante, vous devez l'activer dans le menu 1.3 – « Réglages sonde ambiance ».

Si une sonde d'ambiance est utilisée dans une pièce équipée d'un plancher chauffant, elle aura uniquement une fonction d'indication et ne pourra en aucun cas réguler la température ambiante.

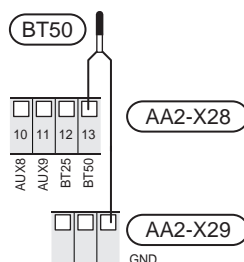

ATTENTION!

Les changements de température dans le logement prennent du temps. Par exemple, un chauffage au sol ne permet pas de sentir une différence notable de la température des pièces sur de courtes périodes de temps.

Compteur d'énergie par impulsion

Vous pouvez connecter jusqu'à deux compteurs d'électricité ou d'énergie pour le chauffage (BE6, BE7) à VVM S330 via les borniers AA2-X28:1-2 et AA2-X30:7-8.



ATTENTION!

L'accessoire EMK est raccordé aux mêmes borniers que les compteurs d'électricité ou d'énergie.

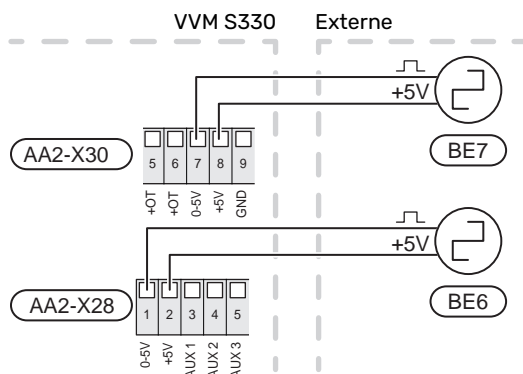

Activez le(s) compteur(s) dans le menu 7.2 – « Réglages accessoires », puis définissez la valeur souhaitée (« Énergie par imp. » ou « Impuls. par kWh ») dans le menu 7.2.19 – « Compt. énergie impulsion ».

TOR

Gestionnaire de courant intégré

VVM S330 est équipé d'un capteur de courant basique intégré qui limite les étages de puissance de l'appoint électrique supplémentaire en déterminant si de futurs étages de puissance pourront être connectés à la phase correspondante sans dépasser la capacité du disjoncteur principal.

Si le courant dépasse la capacité du disjoncteur principal, l'étage de puissance n'est pas autorisé. La taille du disjoncteur principal du logement est indiquée dans le menu 7.1.9 – « Capt. courant ».

Gestionnaire de courant avec TOR connecté à l'alimentation générale de l'habitation

Lorsque plusieurs appareils électriques sont raccordés dans l'habitation alors que le compresseur et/ou l'appoint électrique supplémentaire sont en marche, le disjoncteur principal risque de sauter.

VVM S330 est équipé d'un capteur de courant associé à un capteur d'intensité pour contrôler les étages de puissance de l'appoint électrique supplémentaire en redistribuant la puissance entre les différentes phases ou pour désactiver progressivement l'appoint électrique supplémentaire en cas de surcharge d'une phase.

Si la surcharge persiste une fois l'appoint électrique supplémentaire déconnecté, le compresseur est bridé s'il est commandé par inverter.

La reconnexion a lieu lorsque la consommation de courant est réduite ailleurs.

Les phases du bâtiment peuvent présenter des charges différentes. Le raccordement du compresseur à une phase très chargée risque de réduire la capacité du compresseur et de prolonger le temps de fonctionnement de l'appoint électrique supplémentaire. Les économies réalisées ne seront alors pas conformes aux attentes.

Raccordement et activation des capteurs d'intensité

1. Installez un capteur d'intensité sur chaque conducteur de phase entrant dans la boîte de dérivation électrique. Il est préférable d'effectuer cette opération dans la boîte de dérivation électrique.
2. Raccordez les TOR à un câble à multi-brins dans le coffret électrique général. Le câble multi-brins reliant le coffret et VVM S330 doit présenter une section minimale de 0,5 mm².

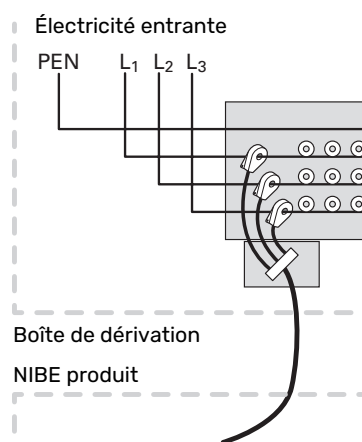

3. Raccordez le câble au bornier AA2-X30:9-12, où X30:9 est le bornier commun pour les trois capteurs d'intensité.

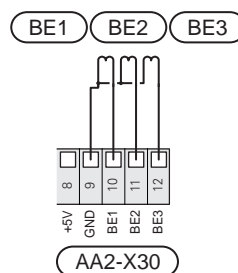

4. Spécifiez la taille du disjoncteur principal du logement dans le menu 7.1.9 – « Capt. courant ».
5. Activez la détection de phase dans le menu 7.1.9 – « Capt. courant ». Pour en savoir plus sur la détection de phase, voir la section « Menu 7.1.9 – Capt. courant ».

COMMUNICATION

Module extérieur

Si la pompe à chaleur air/eau doit être raccordée à VVM S330, le module est raccordé aux borniers X30:1 (GND), X30:3 (B) et X30:4 (A) sur la carte électronique AA2.

VVM S330 et F2040/F2050

VVM S330

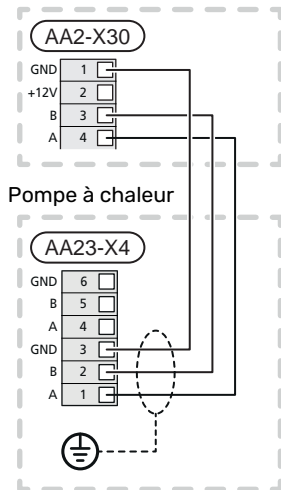

VVM S330 et S2125

VVM S330

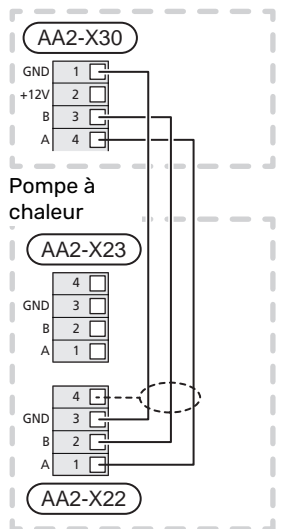

Accessoires de raccordement

Les instructions concernant le raccordement d'un accessoire sont fournies dans le manuel de l'accessoire. Consultez la section « Accessoires » pour obtenir la liste des accessoires compatibles avec VVM S330. Le branchement pour la communication avec les accessoires les plus courants est présenté ici.

Accessoires avec carte d'accessoires (AA5)

Les accessoires contenant une carte d'accessoires (AA5) sont raccordés au bornier AA2-X30:1, 3, 4 dans VVM S330.

Si plusieurs accessoires doivent être raccordés ou sont déjà installés, les cartes sont connectées en série.

Étant donné qu'il existe différents branchements pour les accessoires avec cartes d'accessoires (AA5), lisez toujours les instructions du manuel de l'accessoire que vous allez installer.

VVM S330

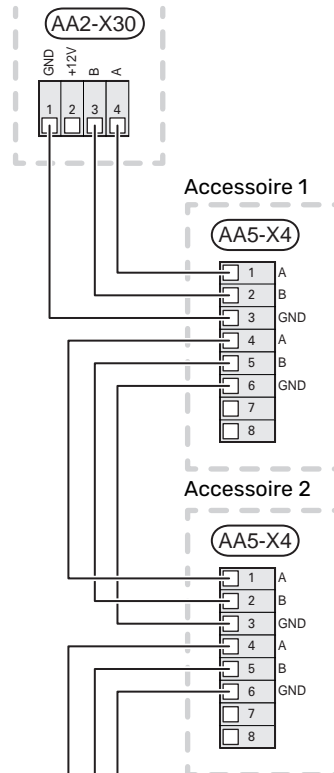

Câble réseau pour myUplink (W130)

Pour vous connecter à myUplink avec un câble réseau plutôt qu'en Wi-Fi :

1. Connectez le câble réseau blindé à l'écran.
2. Acheminez le câble réseau par le haut de VVM S330.

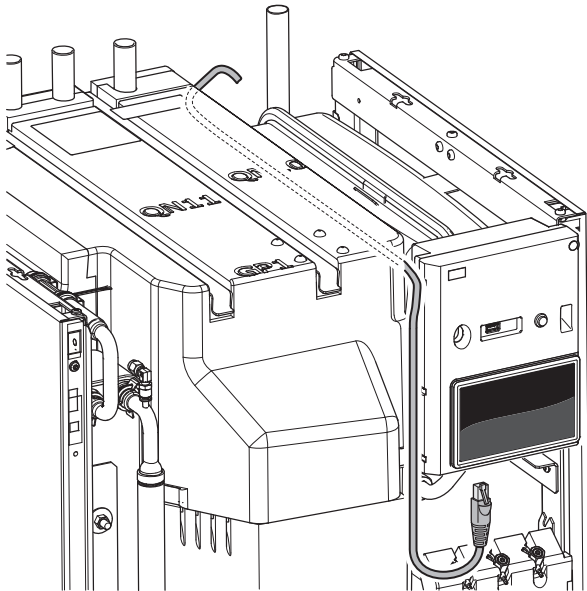

ENT./SORT. SÉLECTIONNABLES

VVM S330 est doté d'un logiciel de contrôle des entrées et sorties AUX pour le raccordement du contact de fonction externe (le contact doit être libre de potentiel) ou de la sonde.

Dans le menu 7.4 - « Ent./sort. sélectionnables », sélectionnez la connexion AUX à laquelle chaque fonction se raccorde.

Pour certaines fonctions, des accessoires peuvent être nécessaires.



ASTUCE

Certaines des fonctions suivantes peuvent également être activées et programmées via les paramètres du menu.

Entrées sélectionnables

Les entrées sélectionnables sur la carte électronique (AA2) pour ces fonctions sont AA2-X28:3-11. Chaque fonction se raccorde à une entrée et à GND (AA2-X29).

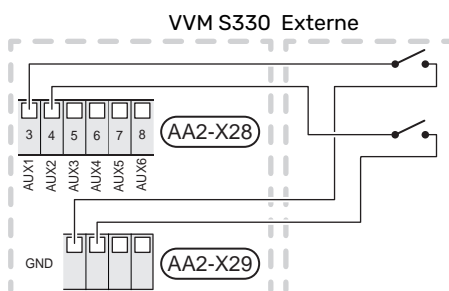

L'exemple ci-dessus utilise les entrées AUX1 (AA2-X28:3) et AUX2 (AA2-X28:4).

Sorties sélectionnables

Une sortie sélectionnable est AA2-X27.

La sortie est un relais de commutation libre de potentiel.

Si VVM S330 est désactivé ou en mode secours, le relais est en position C-NC.

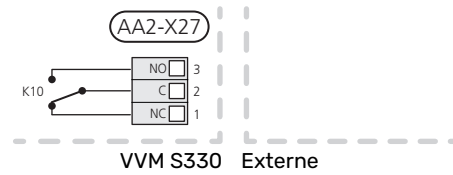

ATTENTION!

La sortie du relais peut supporter une charge maximale de 2 A à une charge résistive (230 V~).



ASTUCE

L'accessoire AXC est requis si plusieurs fonctions doivent être connectés à la sortie AUX.

Sélection possible d'entrées AUX

Sonde de température

Les options disponibles sont :

- rafraîchissement/chauffage/eau chaude : détermine à quel moment il convient de basculer entre les modes rafraîchissement, chauffage et eau chaude (sélectionnable si la pompe à chaleur à air/eau est autorisée à produire du froid).
- Sonde affichage eau chaude pour ECS (BT70). Placée sur le circuit de départ.
- Sonde affichage eau chaude pour ECS (BT82). Placée sur le circuit de retour.
- six (6) sondes dédiées (BT37.1 – BT37.6). Installation facultative.

Moniteur

Les options disponibles sont :

- alarme des unités externes.
L'alarme est connectée au système de régulation, ce qui signifie que le dysfonctionnement s'affiche à l'écran sous la forme d'un message d'information. Signal libre de potentiel de type NO ou NC.
- thermostat de poêle pour accessoire ERS.
Un thermostat de poêle est raccordé à la cheminée. Lorsque la pression négative est trop basse, les ventilateurs de ERS (NC) sont arrêtés.

Activation externe des fonctions

Un contact de fonction externe peut être connecté à la VVM S330 pour activer diverses fonctions. La fonction est activée lorsque le commutateur est fermé.

Fonctions possibles pouvant être activées :

- mode demande eau chaude « Plus d'eau ch. »
- mode demande eau chaude « Faible »
- « Réglage externe »

Lorsque le contact est fermé, la température passe en °C (si une sonde d'ambiance est connectée et activée). Si aucune sonde d'ambiance n'est connectée ou activée, le changement souhaité de « Température » (« Décalage ») est défini avec le nombre d'incrémentations sélectionné. La valeur peut être réglée entre -10 et +10. Le réglage externe des zones 2 à 4 nécessite certains accessoires.

– zones 1 à 4

La valeur du changement peut être définie dans le menu 1.30.3- « Réglage externe ».

- l'activation de l'une des quatre vitesses du ventilateur. (Sélectionnable si l'accessoire de ventilation est activé.)
Les options suivantes sont disponibles :
 - « Act. vit. ventil. 1 (NO) » – « Act. vit. ventil. 4 (NO) »
 - « Act. vit. ventil. 1 (NC) »

La vitesse du ventilateur est activée lorsque le commutateur est fermé. La vitesse normale reprend une fois le commutateur à nouveau ouvert.

- SG ready



ATTENTION!

Cette fonction peut uniquement être utilisée dans les réseaux d'alimentation qui prennent en charge la norme « SG Ready ».

« SG Ready » nécessite deux entrées AUX.

Lorsque cette fonction est requise, le raccordement doit s'effectuer au bornier X28 de la carte électronique (AA2).

« SG Ready » est une forme de contrôle tarifaire intelligente qui permet à votre fournisseur d'électricité d'agir sur les températures ambiante, de l'eau chaude et/ou de l'eau de la piscine (le cas échéant) ou tout simplement de bloquer l'appoint supplémentaire et/ou le compresseur de la pompe à chaleur à certaines heures de la journée (disponible dans le menu 4.2.3 une fois la fonction activée). Pour activer la fonction, branchez des contacts libres de potentiel aux deux entrées sélectionnées dans le menu 7.4 – « Ent./sort. sélectionnables » (SG Ready A et SG Ready B).

Commutateur ouvert ou fermé signifie l'une des possibilités ci-après :

– Blocage (A : fermé, B : ouvert)

« SG Ready » est actif. Le compresseur situé dans la pompe à chaleur air/eau et l'appoint de chauffage sont bloqués.

– Mode normal (A : ouvert, B : ouvert)

« SG Ready » n'est pas active. Pas d'impact sur le système

– Mode économique (A : ouvert, B : fermé)

« SG Ready » est active. Le système se concentre sur les économies de coût et peut par exemple exploiter un tarif faible du fournisseur d'électricité ou le surrégime de n'importe quelle source d'alimentation propre (l'impact sur le système peut être ajusté dans le menu 4.2.3).

– Mode surrégime (A : fermé, B : fermé)

« SG Ready » est active. Le système peut fonctionner à plein régime ou en surrégime (prix très faible) selon le fournisseur (l'impact sur le système peut être paramétré dans le menu 4.2.3).

(A = SG Ready A et B = SG Ready B)

Verrouillage externe des fonctions

Un contact de fonction externe peut être connecté à la VVM S330 pour bloquer diverses fonctions. Le commutateur doit être sans potentiel et un commutateur fermé entraîne un verrouillage.



REMARQUE!

Le verrouillage entraîne un risque de gel.

Fonctions pouvant être bloquées :

- chauffage (verrouillage de la demande de chauffage)
- eau chaude (production d'ECS). La circulation de l'eau chaude reste fonctionnelle.
- compresseur de la pompe à chaleur (EB101)
- Appoint de chauffage commandé en interne
- blocage du tarif (l'appoint, le compresseur, le chauffage, le rafraîchissement et la production d'eau chaude sont déconnectés)

Sélections possibles pour la sortie AUX

Indications

- alarme
- alarme commune
- indication du mode de rafraîchissement
- indication de mode de rafraîchissement retardé
- vacances
- Mode absence
- Tarif d'électricité bas (Smart Price Adaption)

Commande

- pompe de circulation pour la circulation de l'eau chaude
- Pompe de chauffage externe



REMARQUE!

Un avertissement de tension externe doit être placé sur la boîte de dérivation correspondante.

Raccordement de la pompe de circulation externe

Une pompe de circulation externe est raccordée à la sortie AUX, comme illustré ci-dessous.

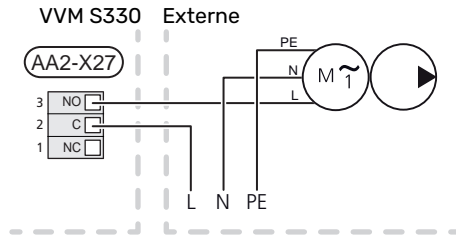

Réglages

APPOINT ÉLECTRIQUE - PUISSANCE MAXIMUM

L'appoint électrique est réglé en usine sur la puissance maximale.

La puissance de l'appoint électrique est réglable dans le menu 7.1.5.1 – « Appt chauff. élec. int. ».

Étages d'alimentation de l'appoint électrique

Le(s) tableau(x) indique(nt) le courant de phase totale de l'appoint électrique.

1x230 V (puissance électrique maximale, branché à la livraison 7 kW)

Supplément électrique (en kW)	Max. L1 (A)
0	0,0
1	4,3
2	8,7
3	13,0
4	17,4
5	21,7
6	26,1
7 ¹	30,4

¹ Réglage d'usine

3x400 V (puissance électrique maximale, branché à la livraison 9 kW)

Supplément électrique (en kW)	Max. L1 (A)	Max. L2 (A)	Max. L3 (A)	N (A)
0	0,0	0,0	0,0	0,0
1	0,0	4,3	0,0	4,3
2	0,0	0,0	8,7	8,7
3	0,0	4,3	8,7	7,5
4	0,0	8,7	8,7	8,7
5	4,3	8,7	8,7	4,3
6	8,7	8,7	8,7	0,0
7	8,7	8,7	13,0	4,3
8	8,7	13,0	13,0	4,3
9 ¹	13,0	13,0	13,0	0,0

¹ Réglage d'usine

Lorsque les capteurs d'intensité sont raccordés, VVM S330 contrôle les courants de phase et affecte automatiquement les étages de puissance à la phase la moins chargée.



REMARQUE!

Si les capteurs de courant ne sont pas raccordés, VVM S330 effectue un calcul pour anticiper l'intensité si les étages de puissance correspondants sont ajoutés. Si l'intensité dépasse la taille de disjoncteur définie, l'alimentation du module intérieur ne peut pas avoir lieu.

MODE SECOURS

Le mode secours est utilisé en cas de défaut de fonctionnement ou en lien avec l'entretien.

Lorsque VVM S330 passe en mode secours, le système fonctionne comme suit :

- VVM S330 donne la priorité à la production de chaleur³.
- L'eau chaude est produite, si cela est possible.
- Le capteur de courant n'est pas actif.
- Puissance maximale pour l'appoint électrique en mode d'urgence, limitée selon le réglage défini dans le menu 7.1.8.2 - « Mode secours ».
- Température de départ fixe si le système ne reçoit aucune valeur de la sonde de température extérieure (BT1).

Lorsque le mode secours est actif, le voyant d'état est jaune.

Vous pouvez activer le mode secours lorsque VVM S330 est en cours d'exécution ou désactivé.

Activation lorsque VVM S330 est en cours d'exécution : appuyez sur le bouton marche/arrêt (SF1) pendant 2 secondes et sélectionnez le mode secours dans le menu d'arrêt.

Activation du mode secours lorsque VVM S330 est arrêté : appuyez sur le bouton marche/arrêt (SF1) pendant 5 secondes. (Appuyez une fois sur le bouton pour désactiver le mode secours.)

³ VVM S330 avec vanne de dérivation QN11 uniquement.

Mise en service et réglage

Préparations

Vérifiez que les vannes de remplissages montées à l'extérieur sont totalement fermées.



REMARQUE!

Ne démarrez pas VVM S330 s'il y a un risque que l'eau présente dans le système ait gelé.



ATTENTION!

Vérifiez le disjoncteur électrique miniature (FC1). Il a pu se déclencher pendant le transport.

1. Vérifiez que VVM S330 est fermé.
2. Vérifiez que la vanne de vidange (QM1) est totalement fermée et que le limiteur de température (FQ10) ne s'est pas déclenché. Voir la section « Limiteur de température ».

Remplissage et purge

REPLISSAGE DE L'ÉCHANGEUR THERMIQUE D'EAU CHAUDE

1. Ouvrez un robinet d'eau chaude dans la maison.
2. Remplissez l'échangeur thermique d'eau chaude via le raccordement d'eau froide (XL3).
3. Lorsque l'eau qui s'écoule du robinet d'eau chaude ne contient plus d'air, cela signifie que l'échangeur thermique d'eau chaude est plein et que vous pouvez fermer le robinet.

REPLISSAGE DU RÉSEAU DE DISTRIBUTION

Le circuit de distribution et VVM S330 sont remplis à l'aide d'un tuyau de remplissage externe (avec une vanne de remplissage) raccordé à la vanne de vidange du produit (QM1).

1. Ouvrez toutes les vannes de purge (QM23.1-QM23.4).
2. Raccordez un conduit de remplissage à la vanne de vidange du circuit de chauffage (QM1).
3. Ouvrez la vanne de vidange (QM1) et la vanne de remplissage externe. VVM S330 et remplissez le circuit de distribution avec de l'eau.
4. Lorsque l'eau qui s'écoule des vannes de purge (QM23) ne contient plus d'air, refermez les vannes.
5. Après un certain temps, la pression augmente sur le manomètre externe (BP5). Lorsque la pression atteint environ 2,5 bar (0,25 MPa), la vanne de sécurité externe (FL2) commence à rejeter de l'eau. Fermez la vanne de vidange (QM1).
6. Réduisez la pression du circuit de distribution jusqu'à ce qu'elle revienne dans la plage de fonctionnement normale (environ 1 bar) en ouvrant les vannes de purge (QM23.1-QM23.4) ou la vanne de sécurité (FL2).

PURGE DU RÉSEAU DE DISTRIBUTION



ASTUCE

Le conduit de purge fourni facilite la purge du système.



ATTENTION!

Une ventilation insuffisante peut endommager des composants internes dans VVM S330.

1. Éteignez VVM S330 à l'aide du bouton marche/arrêt (SF1).
2. Attendez environ 30 secondes.
3. Purgez VVM S330 à l'aide des vannes de purge (QM23) et le reste du circuit de distribution à l'aide des vannes de purge appropriées. Une procédure de purge démarre à chaque exécution du guide de démarrage.
4. Continuer à remplir et à purger jusqu'à ce que tout l'air ait été éliminé et que la pression correcte soit atteinte.

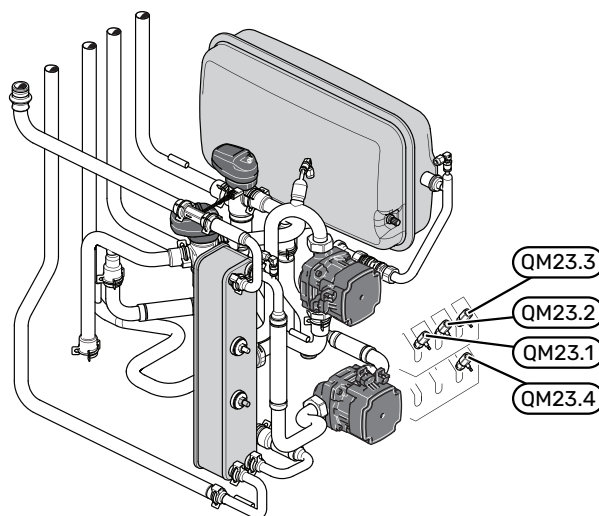
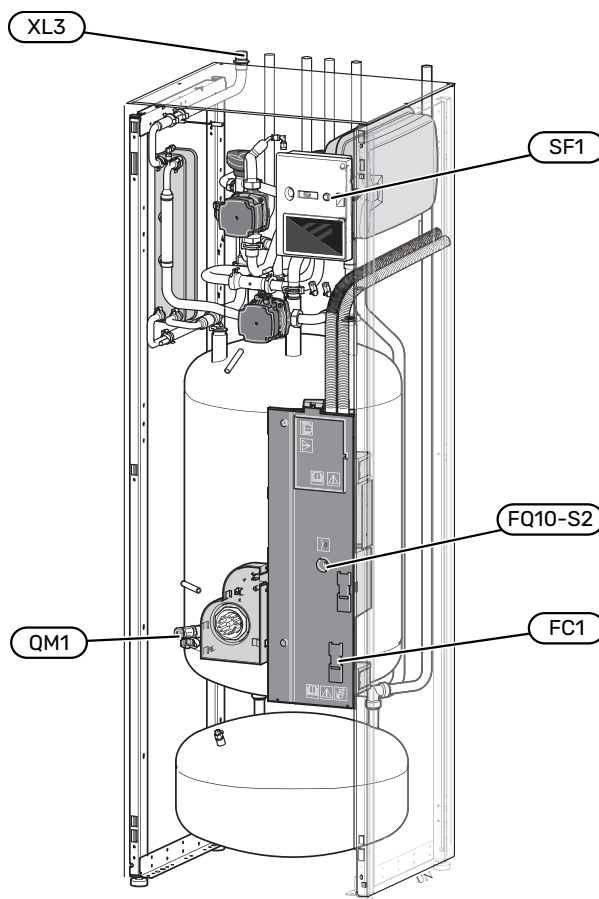

Démarrage et inspection

GUIDE DE DÉMARRAGE



REMARQUE!

Il doit y avoir de l'eau dans le circuit de distribution avant le démarrage de VVM S330.

1. Démarrez la pompe à chaleur.
2. Démarrez VVM S330 en appuyant sur le bouton marche/arrêt (SF1).
3. Suivez les instructions du guide de démarrage à l'écran. Si le guide de démarrage ne s'exécute pas lors de la mise sous tension de VVM S330, démarrez-le manuellement à partir du menu 7.7.



ASTUCE

Voir la section « Commande – Présentation » pour une présentation plus détaillée du système de régulation de l'installation (fonctionnement, menus, etc.).

Mise en service

Lorsque l'installation est activée pour la première fois, un guide de démarrage démarre automatiquement. Les instructions de ce guide de démarrage indiquent les étapes à suivre lors du premier démarrage, ainsi que les réglages par défaut de l'installation.

Le guide de démarrage ne peut pas être ignoré, car il garantit un démarrage approprié.



ATTENTION!

Tant que le guide de démarrage est actif, aucune fonction de VVM S330 ne démarre automatiquement.

Fonctionnement du guide de démarrage

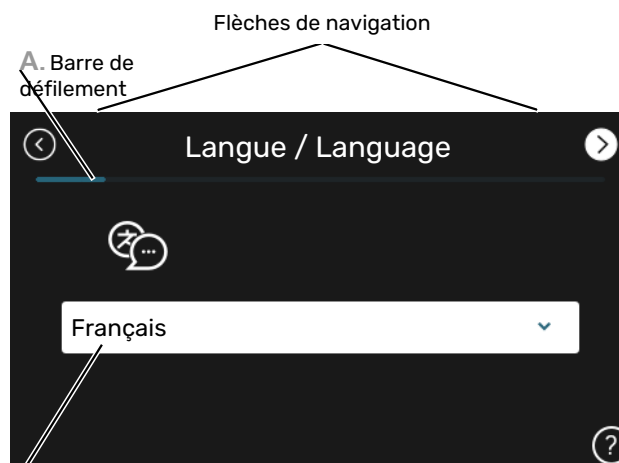

B. Option/réglage

A. Barre de défilement

Vous pouvez voir ici à quel niveau du guide de démarrage vous êtes parvenu.

Faites défiler les pages vers la droite ou vers la gauche à l'aide de votre doigt.

Vous pouvez également appuyer sur les flèches dans les coins supérieurs pour naviguer.

B. Option/réglage

Le système est réglé ici.

MISE EN SERVICE SANS POMPE À CHALEUR

L'unité intérieure peut être utilisée sans unité extérieure (comme une chaudière électrique uniquement) pour produire du chauffage⁴ et de l'eau chaude avant l'installation de l'unité extérieure.

1. Accédez au menu 4.1 - « Mode fonctionnement » et sélectionnez « Appt uniq. ».
2. Accédez au menu 7.3.2 - « Pompe à chaleur installée » et désactivez la pompe à chaleur.



ATTENTION!

Dans le cas d'une mise en service sans unité extérieure NIBE, une alarme d'erreur de communication peut s'afficher à l'écran.

L'alarme est réinitialisée si la pompe à chaleur concernée est désactivée dans le menu 7.3.2 - « Pompe à chaleur installée ».



REMARQUE!

Sélectionnez le mode de fonctionnement « Auto » ou « Manuel » lorsque l'unité intérieure doit de nouveau être utilisée avec l'unité extérieure.

VITESSE DE POMPE

La pompe de chauffage (GP1) de VVM S330 est contrôlée par fréquence et s'adapte automatiquement à la demande de chauffage grâce au système de régulation.

Capacité, pompe de chauffage (GP1)

Pression disponible (kPa)

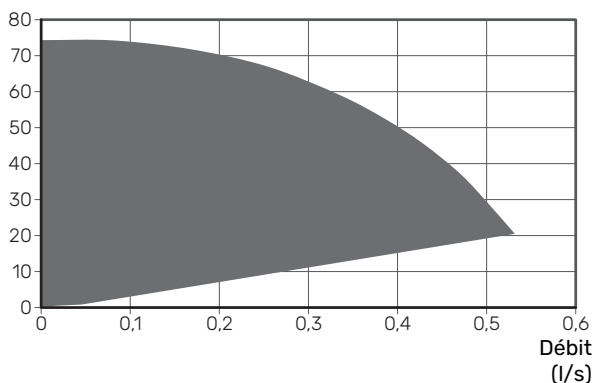

Réglage de la courbe de chauffage/rafraîchissement

Vous pouvez afficher les lois d'eau et lois d'eau froid de votre maison dans les menus « Loi d'eau » et « Loi d'eau, froid ». L'objectif des lois d'eau est de maintenir une température intérieure constante, quelle que soit la température extérieure, et ainsi d'utiliser efficacement l'énergie. Ces lois d'eau permettent à VVM S330 de déterminer la température de l'eau alimentant le circuit de distribution (température de départ) et, par conséquent, la température intérieure.

COEFFICIENT DE LA COURBE

La pente de la loi d'eau/loi d'eau froide indique de combien de degrés la température de départ est augmentée/diminuée lorsque la température extérieure chute/monte. Une pente plus importante signifie une température de départ plus élevée pour le chauffage ou une température de départ plus basse pour le rafraîchissement à une température extérieure donnée.

Température d'alimentation

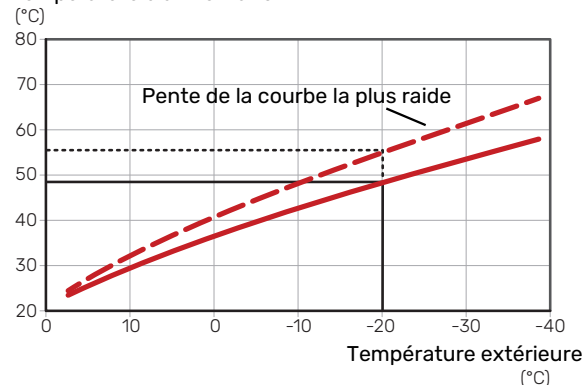

La pente de courbe optimale dépend des conditions climatiques de votre région, ainsi que de l'équipement de votre habitation (radiateurs, ventilo-convecteurs ou plancher chauffant) et de sa qualité d'isolation.

Les lois d'eau/d'eau froid sont réglées lors de l'installation du système de chauffage/rafraîchissement, mais un nouveau réglage pourra être nécessaire ultérieurement. Par la suite, les lois d'eau ne devraient pas nécessiter d'autre réglage.

DÉCALAGE DE LA COURBE

Un décalage de la loi d'eau implique un changement de la température de départ de la même valeur pour toutes les températures extérieures. Ainsi, un décalage de la loi d'eau de +2 unités, par exemple, augmente la température de départ de 5 °C, quelle que soit la température extérieure. Un changement correspondant à la loi d'eau froid entraîne une diminution de la température de départ.

⁴ VVM S330 avec vanne de dérivation QN11 uniquement.

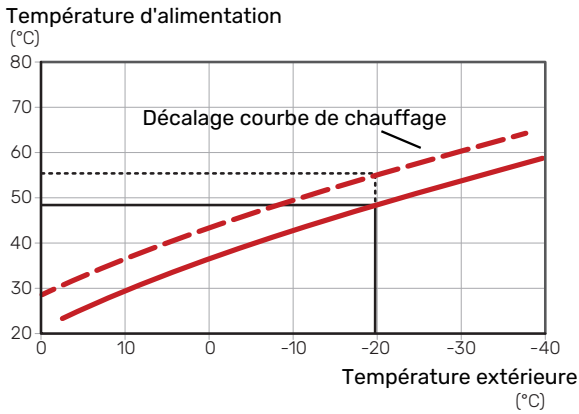

TEMPÉRATURE DE DÉPART - VALEURS MAXIMUM ET MINIMUM

La température d'alimentation ne pouvant pas être supérieure à la valeur maximale de réglage ou inférieure à la valeur minimale de réglage, la courbe s'aplanit à ces températures.

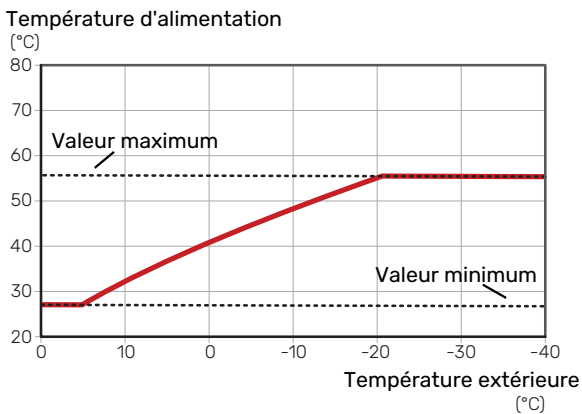

ATTENTION!

Avec les systèmes de plancher chauffant, la température de départ maximale est normalement réglée entre 35 et 45 °C.



ATTENTION!

Doit être restreint dans le cas du rafraîchissement par le sol temp. min. dép. chauff. afin de prévenir la formation de condensation.

AJUSTEMENT DE LA COURBE

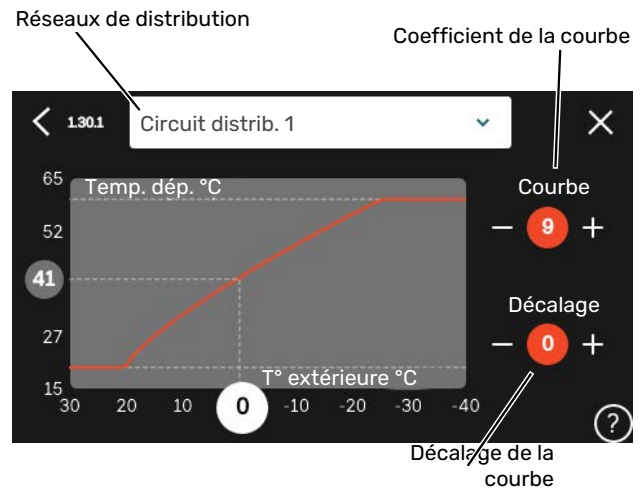

1. Sélectionnez le système d'émission (si vous en avez plusieurs) pour lequel la loi d'eau doit être modifiée.
2. Sélectionnez la courbe et le décalage.
3. Sélectionnez la température de départ maximum et minimum.



ATTENTION!

La courbe 0 indique que « Courbe personnalisée » est utilisé.

Les réglages de « Courbe personnalisée » s'effectuent dans le menu 1.30.7.

POUR DÉTERMINER UNE LOI D'EAU

1. Faites correspondre le cercle de l'axe à la température extérieure.
2. Déterminez la température de départ dans le cercle de l'autre axe.

myUplink

myUplink permet de réguler l'installation à tout moment, où que vous soyez. En cas de dysfonctionnement, vous recevez une alarme directement par e-mail ou notification push vers l'app myUplink, ce qui vous permet de régir rapidement.

Pour plus d'informations, rendez-vous sur myuplink.com.

Spécification

Les éléments suivants sont nécessaires pour permettre à myUplink de communiquer avec votre VVM S330 :

- réseau sans fil ou câble réseau
- Connexion Internet
- Compte sur myuplink.com

Nous recommandons nos apps mobiles pour myUplink.

Raccordement

Pour raccorder votre système à myUplink :

1. Sélectionnez le type de connexion (Wi-Fi/Ethernet) dans le menu 5.2.1 ou 5.2.2.
2. Dans le menu 5.1, sélectionnez « Dde nouvelle chaîne de connexion ».
3. Lorsqu'une chaîne de connexion a été produite, elle s'affiche dans ce menu et reste valable 60 minutes.
4. Si vous ne possédez pas encore de compte, enregistrez-vous sur l'application mobile ou sur myuplink.com.
5. Utilisez la chaîne de connexion pour connecter votre installation à votre compte utilisateur sur myUplink.

Étendue de services

myUplink vous donne accès aux différents niveaux de service. Le niveau de base est inclus. Vous pouvez également choisir deux services premium soumis à un abonnement annuel (prix variable selon les fonctions sélectionnées).

Niveau de service	Niveau de base	Historique détaillé premium	Modifications des réglages premium
Visionneur	X	X	X
Alarme	X	X	X
Historique	X	X	X
Historique détaillé	-	X	-
Gestion	-	-	X

Commande - Présentation

Unité d'affichage

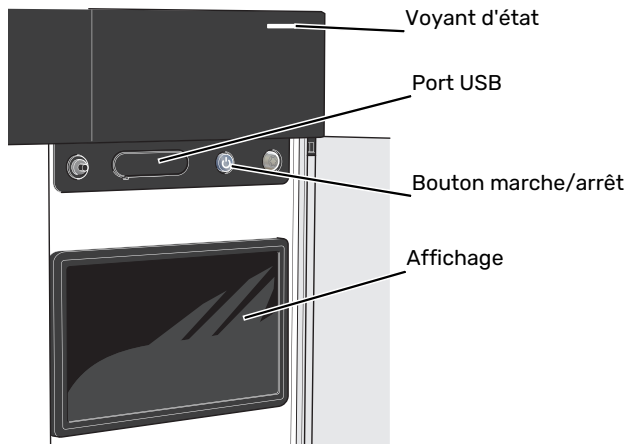

VOYANT D'ÉTAT

Le voyant d'état indique l'état de fonctionnement actuel. Il :

- s'allume en blanc en cours de fonctionnement normal.
- jaune en mode secours ;
- rouge si une alarme a été déclenchée.
- clignote en blanc lorsqu'un avertissement est actif.
- s'allume en bleu lorsque VVM S330 est désactivé.

Si le voyant d'état est rouge, des informations et des suggestions sur les actions appropriées s'affichent à l'écran.



ASTUCE

Vous recevez également ces informations via myUplink.

PORT USB

Un port USB situé au-dessus de l'écran permet notamment de mettre le logiciel à jour. Rendez-vous à l'adresse myuplink.com et cliquez sur l'onglet « Général », puis sur l'onglet « Logiciel » pour télécharger la dernière version du logiciel pour votre installation.



ASTUCE

Si vous connectez le produit au réseau, vous pouvez mettre le logiciel à jour sans utiliser le port USB. Voir la section « myUplink ».

BOUTON MARCHÉ/ARRÊT

Le bouton marche/arrêt (SF1) a trois fonctions :

- Démarrage
- Arrêt
- Activation du mode secours

Pour démarrer, appuyez une fois sur le bouton marche/arrêt.

Arrêt, redémarrage ou activation du mode secours : appuyez sur le bouton marche/arrêt pendant 2 secondes. Un menu comportant plusieurs options s'affiche.

Arrêt direct : maintenez le bouton marche/arrêt enfoncé pendant 5 secondes.

Activation du mode secours lorsque VVM S330 est arrêté : appuyez sur le bouton marche/arrêt (SF1) pendant 5 secondes. (Appuyez une fois sur le bouton pour désactiver le mode secours.)

ÉCRAN

Les instructions, les réglages et les informations de fonctionnement s'affichent sur l'écran.

Navigation

VVM S330 présente un écran tactile qui vous permet de gérer simplement la navigation à l'aide de votre doigt.

SÉLECTIONNER

Vous pouvez activer la plupart des options et fonctions en effleurant l'écran avec votre doigt.



PARCOURIR

Les points dans la partie inférieure indiquent la présence de pages supplémentaires.

Faites défiler les pages vers la droite ou vers la gauche à l'aide de votre doigt.



DÉFILER

Si le menu comporte plusieurs sous-menus, faites glisser votre doigt vers le haut ou vers le bas pour faire défiler les différentes informations.

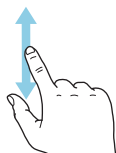

MODIFICATION D'UN RÉGLAGE

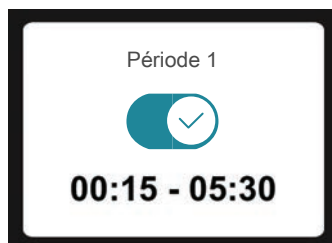

Appuyez sur le réglage à modifier.

Si il s'agit d'un réglage d'activation/désactivation, il change dès que vous appuyez dessus.

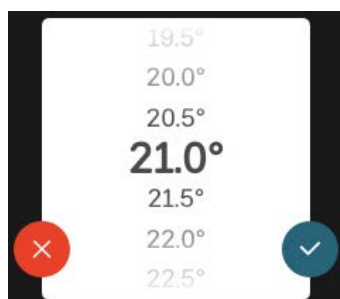

Si plusieurs valeurs sont possibles, une liste s'affiche et il vous suffit de la faire défiler vers le haut ou vers le bas pour accéder à la valeur souhaitée.



Appuyez sur  pour enregistrer vos modifications ou sur  pour les annuler.

RÉGLAGE D'USINE

Les valeurs d'usine sont accompagnées du caractère *.

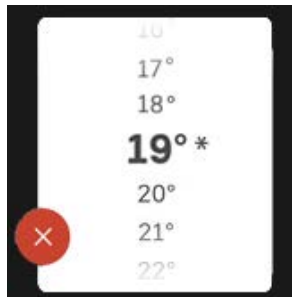

MENU AIDE



Plusieurs menus sont dotés d'un symbole vous indiquant qu'une aide supplémentaire est disponible.

Appuyez sur le symbole pour ouvrir le texte de l'aide.

Vous devrez peut-être faire défiler le texte avec votre doigt pour le consulter dans son intégralité.

Types de menu

ÉCRANS D'ACCUEIL

Smartguide

Smartguide vous permet d'afficher des informations sur le statut actuel et de procéder facilement aux réglages les plus courants. Les informations affichées dépendent de votre produit et des accessoires qui y sont raccordés.

Sélectionnez une option et appuyez dessus pour poursuivre. Les instructions de l'écran d'aide vous permettent de sélectionner les éléments appropriés ou vous informent sur la situation en cours.

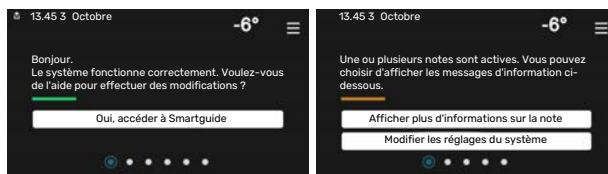

Pages de fonctions

Les pages de fonctions vous permettent d'afficher des informations sur le statut actuel et de procéder facilement aux réglages les plus courants. Les pages de fonctions disponibles dépendent de votre produit et des accessoires qui y sont raccordés.

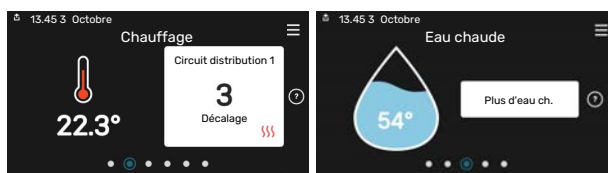

Faites glisser votre doigt vers la gauche ou vers la droite pour faire défiler les pages de fonctions.

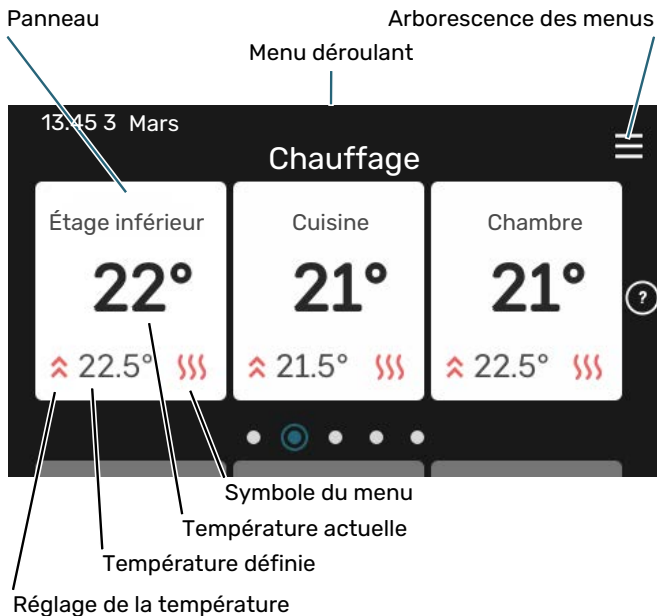

Appuyez sur la carte pour définir la valeur souhaitée. Sur certaines pages de fonctions, faites défiler l'écran vers le haut ou vers le bas à l'aide de votre doigt pour parcourir les différentes cartes.

Présentation du produit

Il peut être judicieux de laisser la présentation du produit ouverte pendant les entretiens. Celle-ci est disponible dans les pages de fonctions.

Vous pouvez rechercher ici des informations sur le nom du produit, le numéro de série du produit, la version du logiciel et l'entretien. Les nouvelles versions du logiciel peuvent être téléchargées ici (si VVM S330 est connecté à myUplink).



ASTUCE

Placez les informations d'entretien dans le menu 4.11.1.

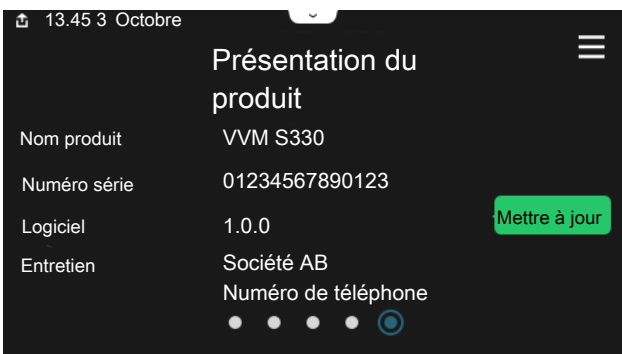

Menu déroulant

Les écrans d'accueil permettent d'accéder à une nouvelle fenêtre contenant des informations supplémentaires dans un menu déroulant.

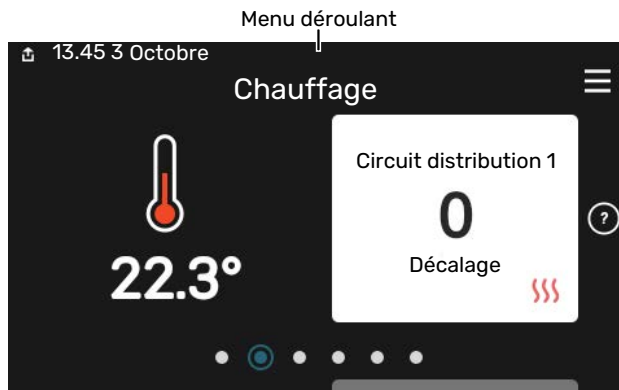

Le menu déroulant affiche l'état actuel de VVM S330, les éléments en cours de fonctionnement et l'activité actuelle de VVM S330. Les fonctions actives sont affichées dans un cadre.

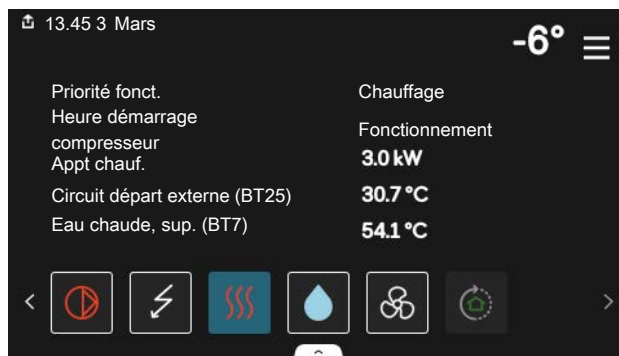

Appuyez sur les icônes dans le coin inférieur du menu pour plus d'informations sur chaque fonction. Utilisez la barre de défilement pour afficher toutes les informations sur la fonction sélectionnée.



ARBORESCENCE DE MENUS ET INFORMATIONS

L'arborescence de menus vous permet d'accéder à tous les menus et de procéder à des réglages avancés.

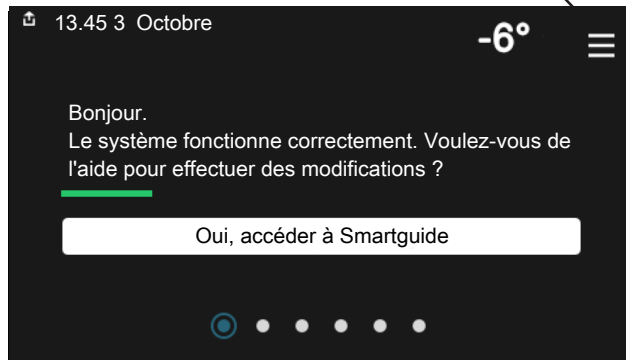

Vous pouvez toujours appuyer sur « X » pour revenir aux écrans d'accueil.

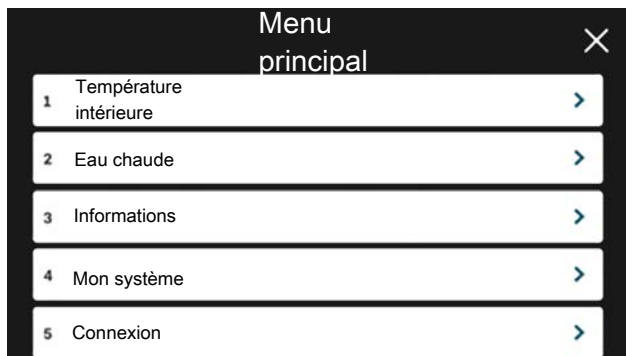

Circuits de distribution et zones

Un circuit de distribution peut comprendre une ou plusieurs zones. Une zone peut correspondre à une pièce spécifique. Il est également possible de diviser une grande pièce en plusieurs zones à l'aide de thermostats de radiateurs.

Chaque zone comprend un ou plusieurs accessoires, par exemple, des sondes d'ambiance ou des thermostats, filaires et sans fil.

Il est possible de définir une zone à laquelle la température de départ du circuit de distribution s'appliquera ou non.

SCHÉMA DE PRINCIPE AVEC DEUX CIRCUITS DE DISTRIBUTION ET QUATRE ZONES

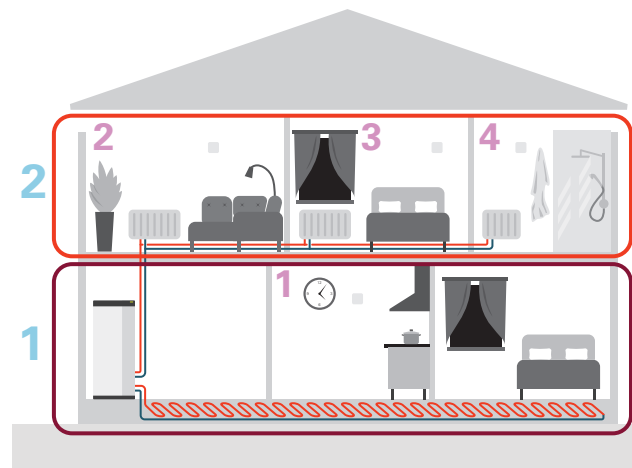

Cet exemple montre une habitation comprenant deux circuits de distribution (1 et 2, sur deux étages différents) divisés en quatre zones (1-4, quatre pièces différentes). La température et la ventilation contrôlée à la demande peuvent être commandées individuellement pour chaque zone (accessoire requis).

Commande - Menus

Menu 1 – Température intérieure

APERÇU

1.1 - Température	1.1.1 - Chauffage
	1.1.2 - Rafraîchissement
	1.1.3 - Humidité ¹
1.2 - Ventilation ¹	1.2.1 - Vitesse ventilateur ¹
	1.2.2 - Rafraîchissement nocturne ¹
	1.2.4 - Ventilation à la demande ¹
	1.2.5 - Temps retour ventilateur ¹
	1.2.6 - Intervalle nettoyage filtre ¹
	1.2.7 - Récupération ventilation ¹
1.3 - Réglages sonde ambiance	1.3.3 - Réglages sonde ambiance
	1.3.4 - Zones
1.5 - Nom circuit distribution	
1.30 - Avancé	1.30.1 - Loi d'eau
	1.30.2 - Loi d'eau, froid
	1.30.3 - Réglage externe
	1.30.4 - Chauffage min.
	1.30.5 - Rafraîchissement. min.
	1.30.6 - Chauffage max.
	1.30.7 - Courbe personnalisée
	1.30.8 - Décalage points

¹ Consultez le manuel d'installation de l'accessoire.

MENU 1.1 - TEMPÉRATURE

Ce menu permet d'effectuer les différents réglages du circuit de distribution de votre installation.

Si votre installation inclut plusieurs zones et/ou circuits de distribution, les réglages sont effectués pour chaque zone/circuit.

MENU 1.1.1, 1.1.2 - CHAUFFAGE ET RAFRAÎCHISSEMENT

Réglage de la température (avec sondes d'ambiance installées et activées) :

Chauffage

Plage de réglage : de 5 à 30 °C

Rafraîchissement⁵

Plage de réglage : 5 – 35 °C

La valeur s'affiche à l'écran en °C si la zone est régulée par une sonde d'ambiance.



ATTENTION!

Un circuit de distribution à inertie, comme un plancher chauffant, n'est pas nécessairement adapté à un pilotage par les sondes d'ambiance.

Réglage de la température (sans sonde d'ambiance activée) :

Plage de réglage : -10 – 10

L'unité d'affichage indique la valeur définie pour le chauffage/rafraîchissement (décalage de la courbe). Pour augmenter ou baisser la température intérieure, augmentez ou réduisez la valeur affichée à l'écran.

Le nombre d'incrément nécessaires pour modifier la température intérieure d'un degré dépend du circuit de distribution. En général, un incrément suffit, mais dans certains cas, plusieurs incréments sont nécessaires.

Si aucune sonde d'ambiance n'est activée dans plusieurs zones d'un circuit de distribution, le décalage de courbe sera le même pour toutes ces zones.

⁵ Pour certaines unités extérieures, le rafraîchissement doit être activé dans le menu 7.3.2.1. Pour utiliser le rafraîchissement à 4 tubes, vous devez ajouter des accessoires à l'unité intérieure.

Réglez la valeur souhaitée. La nouvelle valeur s'affiche à droite du symbole sur l'écran d'accueil du chauffage/rafraîchissement.

ATTENTION!

L'augmentation de la température ambiante peut être ralentie par les vannes thermostatiques dont sont équipés les radiateurs ou le plancher chauffant. Il faut donc ouvrir complètement les vannes thermostatiques, sauf dans les pièces où une température plus basse est souhaitée (par exemple, les chambres).

ASTUCE

Si la température ambiante est constamment trop basse/haute, vous pouvez augmenter/diminuer la valeur d'un incrément dans le menu 1.1.1.

Si la température ambiante évolue en fonction de la température extérieure, vous pouvez augmenter/diminuer la pente de la courbe d'un incrément dans le menu 1.30.1.

Attendez 24 heures pour que la température ambiante ait le temps de se stabiliser avant de modifier le réglage.

MENU 1.3 - RÉGLAGES SONDE AMBIANCE

Permet d'effectuer des réglages pour les sondes d'ambiance et les zones de la pièce. Les sondes d'ambiance sont regroupées par zone.

Permet de sélectionner la zone à laquelle appartient une sonde. Il est possible de raccorder plusieurs sondes d'ambiance à chaque zone. Un nom unique peut être attribué à chaque sonde d'ambiance.

Pour activer la régulation du chauffage et du rafraîchissement, cochez l'option correspondante. Les options affichées dépendent du type de sonde installée. Si la régulation n'est pas activée, la sonde affiche la température uniquement.

ATTENTION!

Un système de chauffage à inertie, comme un plancher chauffant, n'est pas nécessairement adapté à un pilotage par les sondes d'ambiance.

Si votre installation inclut plusieurs zones et/ou circuits de distribution, les réglages sont effectués pour chaque zone/circuit.

MENU 1.3.3 - RÉGLAGES SONDE AMBIANCE

Nom sonde ambiance

Entrez un nom pour la sonde d'ambiance correspondante.

Sonde ambiance régul.

Plage de réglage : marche/arrêt

Permet de sélectionner la zone à laquelle appartient une sonde. Il est possible de raccorder plusieurs sondes d'ambiance à chaque zone. Un nom unique peut être attribué à chaque sonde d'ambiance.

Pour activer la régulation du chauffage et du rafraîchissement, cochez l'option correspondante. Les options affichées dépendent du type de sonde installée. Si la régulation n'est pas activée, la sonde affiche la température uniquement.

ATTENTION!

Un système de chauffage à inertie, comme un plancher chauffant, n'est pas nécessairement adapté à un pilotage par les sondes d'ambiance.

Si votre installation inclut plusieurs zones et/ou circuits de distribution, les réglages sont effectués pour chaque zone/circuit.

MENU 1.3.4 - ZONES

Ce menu permet d'ajouter des zones et de leur attribuer un nom. Vous pouvez également sélectionner le circuit de distribution auquel une zone doit appartenir.

MENU 1.5 - NOM CIRCUIT DISTRIBUTION

Vous pouvez attribuer ici un nom au circuit de distribution de l'installation.

MENU 1.30 - AVANCÉ

Le menu « *Avancé* » est destiné aux utilisateurs avancés. Ce menu comprend plusieurs sous-menus.

« *Loi d'eau* » : réglage de la pente de la loi d'eau.

« *Loi d'eau, froid* » : réglage de la pente de la loi d'eau froid.

« *Réglage externe* » : réglage du décalage de la loi d'eau lorsque le contact externe est branché.

« *Chauffage min.* » : réglage de la température de départ minimale autorisée en mode chauffage.

« *Rafraîchissement. min.* » : réglage de la température de départ minimale autorisée en mode rafraîchissement.

« *Chauffage max.* » : réglage de la température de départ maximale autorisée pour le circuit de distribution.

« *Courbe personnalisée* » : vous pouvez créer votre propre loi d'eau, si vous avez des besoins spécifiques, en définissant les températures de départ souhaitées pour différentes températures extérieures.

« *Décalage points* » : vous pouvez sélectionner un changement de la loi d'eau à une certaine température extérieure. Un incrément suffit généralement à modifier la température ambiante d'un degré, mais dans certains cas, plusieurs incréments sont nécessaires.

MENU 1.30.1 - LOI D'EAU

Loi d'eau

Plage de réglage : 0 - 15

Le menu « Loi d'eau » permet d'afficher la loi d'eau de votre habitation. L'objectif de cette loi d'eau est de maintenir une température ambiante constante, quelle que soit la température extérieure. C'est à partir de cette loi d'eau que VVM S330 détermine la température de l'eau alimentant le circuit de distribution, la température de départ et, par conséquent, la température intérieure. Vous pouvez sélectionner la loi d'eau et consulter les modifications de température de départ à différentes températures extérieures.



ASTUCE

Vous pouvez également créer une courbe personnalisée dans le menu 1.30.7.



ATTENTION!

Avec les systèmes de plancher chauffant, la température de départ maximale est normalement réglée entre 35 et 45 °C.



ASTUCE

Si la température ambiante est constamment trop basse/haute, vous pouvez augmenter/diminuer le décalage de courbe d'un incrément.

Si la température ambiante évolue en fonction de la température extérieure, vous pouvez augmenter/diminuer la pente de la courbe d'un incrément.

Attendez 24 heures pour que la température ambiante ait le temps de se stabiliser avant de modifier le réglage.

MENU 1.30.2 - LOI D'EAU, FROID

Loi d'eau froid

Plage de réglage : 0 - 9

Le menu « Loi d'eau froid » permet d'afficher la loi d'eau froid de votre habitation. L'objectif de cette loi d'eau froid, en association avec la loi d'eau, est de maintenir une température intérieure uniforme, quelle que soit la température extérieure, afin d'utiliser efficacement l'énergie. C'est à partir de ces lois d'eau que VVM S330 détermine la température de l'eau alimentant le réseau de distribution, la température de départ et, par conséquent, la température intérieure. Vous pouvez sélectionner la courbe et consulter les modifications de température de départ à différentes températures extérieures. Le chiffre à droite de « Système » indique le système pour lequel vous avez sélectionné la courbe.



ATTENTION!

Doit être restreint dans le cas du rafraîchissement par le sol temp. min. dép. chauff. afin de prévenir la formation de condensation.

Système de rafraîchissement à 2 tubes

VVM S330 comporte une fonction intégrée qui permet d'activer le rafraîchissement dans un système à 2 tubes jusqu'à 7 °C.

Pour que la pompe à chaleur fonctionne en mode « rafraîchissement », la température moyenne doit être supérieure à la valeur définie pour le « démarrage du rafraîchissement » dans le menu 7.1.10.2 « Réglage mode Auto ». Vous pouvez activer le mode rafraîchissement en sélectionnant le mode de fonctionnement « manuel » dans le menu 4.1 « Mode fonctionnement ».

Les paramètres du mode rafraîchissement du réseau de distribution se règlent dans le menu température intérieure, 1.

MENU 1.30.3 - RÉGLAGE EXTERNE

Correction externe

Plage de réglage : -10 - 10

Plage de réglage (si une sonde d'ambiance est installée) : 5 - 30 °C

Le raccordement d'un commutateur externe, par exemple, un thermostat d'ambiance ou une minuterie, vous permet d'augmenter ou de diminuer temporairement ou périodiquement la température ambiante. Lorsque le commutateur est activé, le décalage de la loi d'eau est modifié selon le nombre d'incrémentes sélectionnés dans le menu. Si une sonde d'ambiance est installée et activée, la température ambiante souhaitée est réglée (en °C).

Si vous disposez de plusieurs circuits de distribution, les réglages peuvent être effectués séparément pour chacun des circuits et chacune des zones.

MENU 1.30.4 - CHAUFFAGE MIN.

Chauffage

Plage de réglage : 5 - 80 °C

Définir la température minimum à la température d'eau de chauffage du réseau de distribution. Cela signifie que VVM S330 ne calculera jamais une température inférieure à celle définie ici.

Si vous disposez de plusieurs réseaux de distribution, les réglages peuvent être effectués séparément pour chacun des réseaux.

MENU 1.30.5 - RAFRAÎCHISSEMENT. MIN.

Rafrâichissement

Plage de réglage 7 – 30 °C

Alarme, sonde d'ambiance pendant l'opération de rafraîchissement

Plage de réglage : marche/arrêt

Définir la température minimum à la température d'eau de chauffage du réseau de distribution. Cela signifie que VVM S330 ne calculera jamais une température inférieure à celle définie ici.

Si vous disposez de plusieurs réseaux de distribution, les réglages peuvent être effectués séparément pour chacun des réseaux.

Vous pouvez recevoir ici les alarmes pendant l'opération de rafraîchissement (par ex., en cas de dysfonctionnement d'une sonde d'ambiance).



REMARQUE!

Le circuit d'écoulement de rafraîchissement doit être réglé en fonction du système de climatisation auquel il est relié. Par exemple, un rafraîchissement au sol avec un circuit d'écoulement de rafraîchissement trop bas peut provoquer de la condensation qui, dans le pire des cas, peut conduire à des moisissures.

MENU 1.30.6 - CHAUFFAGE MAX.

Réseaux de distribution

Plage de réglage : 5 – 80 °C

La température de départ maximum du circuit de distribution peut être réglée ici. VVM S330 ne calculera donc jamais de température supérieure à celle définie ici.

Si vous disposez de plusieurs réseaux de distribution, les réglages peuvent être effectués séparément pour chacun des réseaux. Les circuits de distribution 2 – 8 ne peuvent pas être réglés sur une température de départ maximale supérieure à celle du circuit de distribution. 1.



ATTENTION!

Avec les systèmes de plancher chauffant, la température de départ maximale pour le chauffage doit normalement être réglée entre 35 et 45 °C.

MENU 1.30.7 - COURBE PERSONNALISÉE

Courbe personnalisée, chauffage

Temp. dép.

Plage de réglage : de 5 à 80 °C



ATTENTION!

La courbe 0 doit être sélectionnée pour permettre l'application de courbe personnalisée.

Vous pouvez ici créer votre propre loi d'eau, si vous avez des besoins spécifiques, en définissant les températures d'eau de chauffage/rafraîchissement souhaitées pour différentes températures extérieures.

Courbe personnalisée, rafraîchissement

Temp. dép.

Plage de réglage : 7 – 40 °C



ATTENTION!

La courbe 0 doit être sélectionnée pour permettre l'application de courbe personnalisée.

Vous pouvez créer ici votre propre loi d'eau froide, si vous avez des besoins spécifiques, en définissant les températures de départ souhaitées pour différentes températures extérieures.

MENU 1.30.8 - DÉCALAGE POINTS

Point temp. extérieure

Plage de réglage : de -40 à 30 °C

Modification courbe

Plage de réglage : -10 – 10 °C

Sélectionnez ici un changement dans la loi d'eau à une certaine température extérieure. Augmenter d'un seul incrément suffit en général à modifier la température ambiante d'un degré mais dans certains cas plusieurs incréments sont nécessaires.

La loi d'eau est affectée à ± 5 °C à partir du réglage point de temp. extérieure.

Il est important que la loi d'eau appropriée soit sélectionnée pour que la température ambiante reste stable.



ASTUCE

S'il fait froid dans la maison, par exemple -2 °C, « point de temp. extérieure » est réglé sur « -2 » et « changement de courbe » est augmenté jusqu'à ce que la température ambiante souhaitée soit maintenue.



ATTENTION!

Attendez 24 heures pour que la température ambiante ait le temps de se stabiliser avant de modifier le réglage.

Menu 2 – Eau chaude

APERÇU

2.1 - Plus d'eau ch.
2.2 - Demande eau chaude
2.3 - Influence externe
2.5 - Circulation eau chaude

MENU 2.1 - PLUS D'EAU CH.

Plage de réglage : 3, 6, 12, 24 et 48 heures et modes « Arrêt » et « Augm. ponct. »

Lorsque les besoins en eau chaude augmentent temporairement, ce menu permet de choisir une augmentation de la température de l'eau chaude pour une durée déterminée.



ATTENTION!

Si le mode de demande Élevée est sélectionné dans le menu 2.2, aucune autre augmentation ne peut être effectuée.

La fonction est activée directement lorsqu'une période est sélectionnée. Le temps restant pour le réglage sélectionné s'affiche sur la droite.

Une fois le temps écoulé, VVM S330 retrouve le mode de demande défini.

Sélectionnez « Arrêt » pour désactiver « Plus d'eau ch. ».

MENU 2.2 - DEMANDE EAU CHAUDE

Plage de réglage : Faible, Moyenne, Élevée, Smart control

La différence entre les modes sélectionnables correspond à la température de l'eau chaude sanitaire. Plus la température est élevée, plus vous aurez d'eau chaude longtemps.

Faible : ce mode produit moins d'eau chaude et à une température inférieure aux autres modes. Il peut être utilisé dans les petites habitations dont la demande en eau chaude est faible.

Moyenne : le mode Normal produit une plus grande quantité d'eau chaude et convient à la plupart des habitations.

Élevée : ce mode produit davantage d'eau chaude et à une température supérieure aux autres modes. Dans ce mode, l'appoint électrique peut être utilisé pour chauffer partiellement l'eau chaude. Dans ce mode, la production d'eau chaude est prioritaire sur le chauffage.

Smart control : Lorsque la fonction Smart control est activée, VVM S330 évalue en continu la consommation d'eau chaude et ajuste en conséquence la température dans le ballon d'eau chaude pour une consommation d'énergie minimale et un confort optimal.

MENU 2.3 - INFLUENCE EXTERNE

Ce menu affiche des informations sur les accessoires/fonctions qui peuvent avoir un impact sur la production d'eau chaude.

MENU 2.5 - CIRCULATION EAU CHAUDE

Durée fonctionnement

Plage de réglage : 1 – 60 min

Temps arrêt

Plage de réglage : de 0 à 60 mn

Période

Jours actifs

Plage de réglage : Lundi-Dimanche

Heure démarrage

Plage de réglage : 00:00-23:59

Heure arrêt

Plage de réglage : 00:00-23:59

Vous pouvez définir ici la circulation d'eau chaude pour cinq périodes différentes maximum par jour. Pendant les périodes définies, la pompe de circulation d'eau chaude fonctionne conformément aux réglages ci-dessus.

« Durée fonctionnement » permet de déterminer la durée d'exécution de la pompe de bouclage d'eau chaude.

« Temps arrêt » permet de déterminer la durée d'inactivité de la pompe de bouclage d'eau chaude entre deux exécutions.

« Période » : permet de définir la période de fonctionnement de la pompe de circulation d'eau chaude en sélectionnant *Jours actifs*, *Heure démarrage* et *Heure arrêt*.



REMARQUE!

La circulation de l'eau chaude peut être activée dans le menu 7.4 « Ent./sort. sélectionnables » ou à l'aide d'un accessoire.

Menu 3 - Informations

APERÇU

3.1 - Infos fonct.

3.2 - Journal temp.

3.4 - Journal d'alarmes

3.5 - Infos produit, résumé

3.6 - Licences

MENU 3.1 - INFOS FONCT.

Vous trouverez ici toutes les informations concernant l'état de fonctionnement actuel de la pompe à chaleur (par ex., les températures actuelles, etc.). Aucune modification ne peut être effectuée.

Vous pouvez également consulter les informations de fonctionnement de toutes vos unités sans fil connectées.

Un code QR apparaît sur un côté. Ce code QR indique un numéro de série, le nom du produit et des données de fonctionnement limitées.

MENU 3.2 - JOURNAL TEMP.

Vous pouvez voir ici la température intérieure moyenne pour chaque semaine de l'année passée.

La température extérieure moyenne s'affiche uniquement si une sonde/unité d'ambiance est installée.

Les installations comportant des accessoires de ventilation mais aucune sonde d'ambiance (BT50) affichent la température de l'air extrait.

MENU 3.4 - JOURNAL D'ALARMES

Pour faciliter la détection des dysfonctionnements, l'état de fonctionnement de l'installation lors des alertes d'alarme est enregistré ici. Vous pouvez consulter les informations des 10 dernières alarmes déclenchées.

Pour afficher le statut de fonctionnement d'une alarme, sélectionnez l'alarme appropriée dans la liste.

MENU 3.5 - INFOS PRODUIT, RÉSUMÉ

Vous pouvez afficher ici les informations générales sur votre système, telles que la version du logiciel.

MENU 3.6 - LICENCES

Vous pouvez afficher ici les licences du code open source.

Menu 4 – Mon système

APERÇU

4.1 - Mode fonctionnement	
4.2 - Fonctions supplémentaires	4.2.2 - Électricité solaire ¹
	4.2.3 - SG Ready
	4.2.5 - Smart Price Adaption™
4.3 - Profils ¹	
4.4 - Contrôle météo	
4.5 - Mode Absence	
4.6 - Smart Energy Source™	
4.7 - Coût énergétique	
	4.7.1 - Tarif électricité variable
	4.7.3 - Appoint de chauffage commandé par dérivation ¹
	4.7.4 - Appoint de chauffage commandé par incrémentation ¹
	4.7.6 - Appoint de chauffage externe ¹
4.8 - Heure et date	
4.9 - Langue / Language	
4.10 - Pays	
4.11 - Outils	
	4.11.1 - Détails installateur
	4.11.2 - Son à l'appui du bouton
	4.11.3 - Dégivrage ventilateur ¹
	4.11.4 - Écran d'accueil
4.30 - Avancé	
	4.30.4 - Rég. usine utilisateur

¹ Consultez le manuel d'installation de l'accessoire.

MENU 4.1 - MODE FONCTIONNEMENT

Mode fonctionnement

Options de réglage : Auto, Manuel, Appt uniq.

Manuel

Options de réglage : Compresseur, Appt chauff., Chauffage, Rafraîch.

Appt uniq.

Options de réglage : Chauffage

Le mode de fonctionnement de VVM S330 est généralement défini sur « Auto ». Il est également possible de sélectionner le mode de fonctionnement « Appt uniq. ». Sélectionnez « Manuel » pour choisir les fonctions à activer.

Si vous avez sélectionné « Manuel » ou « Appt uniq. », les options sélectionnables sont indiquées plus bas. Cochez les fonctions que vous souhaitez activer.

Mode de fonctionnement « Auto »

Dans ce mode de fonctionnement, VVM S330 sélectionne automatiquement les fonctions autorisées.

Mode de fonctionnement « Manuel »

Dans ce mode de fonctionnement, vous pouvez décider des fonctions autorisées.

« *Compresseur* » est l'unité utilisée pour la production d'eau chaude, le chauffage et le rafraîchissement pour l'habitation. Vous ne pouvez pas désélectionner « compresseur » en mode manuel.

« *Appt chauff.* » est l'unité qui aide le compresseur à chauffer l'habitation et/ou l'eau lorsque ce dernier est incapable de répondre seul à la demande.

« *Chauffage* » signifie que l'habitation est chauffée. Vous pouvez désélectionner la fonction lorsque que souhaitez couper le système de chauffage.

« *Rafraîch.* » signifie que l'habitation est rafraîchie par temps chaud. Vous pouvez désélectionner cette fonction lorsque vous souhaitez couper le système de rafraîchissement.



ATTENTION!

Si vous désélectionnez « Appt chauff. » cela peut vouloir dire que l'habitation n'a pas été suffisamment chauffée/n'a pas suffisamment produit d'eau chaude.

Mode de fonctionnement « Appt uniq. »

Dans ce mode de fonctionnement, le compresseur est dés-activé et seul l'appoint est utilisé.



ATTENTION!

En sélectionnant le mode « Appt uniq. » le compresseur est désélectionné et les coûts de fonctionnement sont plus importants.



ATTENTION!

Si aucune pompe à chaleur n'est raccordée, utilisez uniquement le mode « Appoint de chauffage uniquement » (voir le menu 7.3.1 - « Configurer »).

MENU 4.2 - FONCTIONS SUPPLÉMENTAIRES

Les réglages de fonctions supplémentaires installées sur VVM S330 ne peuvent être effectués à partir des sous-menus.

MENU 4.2.3 - SG READY

Définissez ici quelle partie du circuit de distribution (par exemple, température ambiante) sera affectée par l'activation de « SG Ready ». Cette fonction peut uniquement être utilisée dans les réseaux d'alimentation qui prennent en charge la norme « SG Ready ».

Impact sur la température ambiante

Lorsque « SG Ready » est en mode économique, le décalage parallèle de la température intérieure augmente de « +1 ». Si une sonde d'ambiance est installée et activée, la température ambiante souhaitée augmente alors de 1 °C.

Lorsque « SG Ready » est en mode surrégime, le décalage parallèle de la température intérieure augmente de « +2 ». Si une sonde d'ambiance est installée et activée, la température ambiante souhaitée augmente alors de 2 °C.

Impact sur l'eau chaude

Quand « SG Ready » est en mode économique, la température d'arrêt de l'eau chaude est réglée au plus haut palier possible uniquement au niveau du fonctionnement du compresseur (appoint électrique immergé non autorisé).

Quand « SG Ready » est en mode surrégime, l'eau chaude est réglée sur le mode de demande « Élevée » (appoint électrique autorisé).

Impact sur le rafraîchissement

Quand la « SG Ready » est en mode économique et rafraîchissement, la température intérieure n'est pas affectée.

Lorsque « SG Ready » est en mode surrégime et que le mode rafraîchissement est activé, le décalage parallèle de la température intérieure diminue de « -1 ». Si une sonde d'ambiance est installée et activée, la température ambiante souhaitée diminue alors de 1 °C.



REMARQUE!

Cette fonction doit être connectée à deux entrées AUX et activée dans le menu 7.4 « Ent./sort. sélectionnables ».

MENU 4.2.5 - SMART PRICE ADAPTION™

Plage

Plage de réglage : marche/arrêt

Affecter temp. amb. chauf.

Plage de réglage : marche/arrêt

Résultat de l'action

Plage de réglage : 1 – 10

Affecter eau chaude

Plage de réglage : marche/arrêt

Résultat de l'action

Plage de réglage : 1 – 4

Désactiver Smart control (ECS)

Plage de réglage : marche/arrêt⁶

Impact sur le rafraîchissement

Plage de réglage : marche/arrêt

Résultat de l'action

Plage de réglage : 1 – 10

Cette fonction ne peut être utilisée que si votre fournisseur d'électricité prend en charge la fonction Smart price adaption™, si un accord de tarif horaire a été conclu et si vous possédez un compte myUplink actif.

La fonction Smart price adaption™ permet d'adapter une partie de la consommation de l'installation sur une journée en fonction des périodes pendant lesquelles les tarifs de l'électricité sont les plus bas et ainsi de réaliser des économies sur les contrats d'électricité basés sur des tarifs horaires. La fonction est basée sur les tarifs horaires pour les prochaines 24 heures téléchargés via myUplink, ce qui nécessite une connexion Internet et un compte myUplink.

Plage : contactez votre fournisseur d'électricité pour savoir à quel secteur (zone) appartient votre installation.

Résultat de l'action : vous pouvez sélectionner les parties de l'installation impactées par le tarif de l'électricité et dans quelle mesure elles sont impactées. Plus la valeur est élevée, plus l'effet du tarif de l'électricité sera important.



REMARQUE!

Une valeur élevée peut être plus économique, mais risque d'affecter le niveau de confort.

⁶ Voir le menu 2.2 pour plus d'informations sur la fonction de commande intelligente.

MENU 4.4 - CONTRÔLE MÉTÉO

Activer contr. météo

Plage de réglage : marche/arrêt

Facteur

Plage de réglage : 0 – 10

Vous pouvez indiquer ici à VVM S330 de régler la température intérieure selon les prévisions météo.

Vous pouvez définir le facteur pour la température extérieure. Plus la valeur sera élevée, plus l'effet des prévisions météo fera important.



ATTENTION!

Le menu n'est visible que si l'installation est raccordée à myUplink.

MENU 4.5 - MODE ABSENCE

Ce menu permet d'activer ou de désactiver « Mode Absence ».

Lorsque le mode Absence est activé, les fonctions suivantes sont impactées :

- le réglage du chauffage diminue légèrement ;
- le réglage du rafraîchissement augmente légèrement
- la température de l'eau chaude diminue si le mode de demande « Élevée » ou « Moyenne » est sélectionné ;
- la fonction AUX « Mode Absence » est activée.

Si vous le souhaitez, vous pouvez choisir d'affecter les fonctions suivantes :

- ventilation (accessoire requis) ;
- circulation de l'eau chaude (nécessite des accessoires ou l'utilisation de la fonction AUX).

MENU 4.6 – SMART ENERGY SOURCE™



REMARQUE!

Smart Energy Source™ nécessite un appoint de chauffage externe.

Smart Energy Source™

Plage de réglage : marche/arrêt

Méthode de contrôle

Options de réglage : Tarif au kWh/CO2

Lorsque la fonction Smart Energy Source™ est activée, VVM S330 détermine quelle source d'énergie raccordée est prioritaire et dans quelle mesure chacune sera utilisée. Ce menu permet d'indiquer si le système utilisera la source d'énergie la plus économique ou la plus neutre en dioxyde de carbone.



ATTENTION!

Vos choix dans ce menu affectent le menu 4.7 - Coût énergétique.

MENU 4.7 - COÛT ÉNERGÉTIQUE

Vous pouvez utiliser ici le tarif réglementé pour l'appoint de chauffage.

Vous pouvez indiquer si le système doit procéder au contrôle en fonction du tarif au comptant, du tarif réglementé ou d'un tarif fixe. Le réglage est effectué pour chaque source d'énergie. Vous ne pouvez utiliser le tarif au comptant que si vous avez convenu d'un tarif horaire avec votre fournisseur d'électricité.

Définissez les périodes de tarif inférieur. Vous pouvez définir deux périodes par an. Au sein de chacune de ces périodes, vous pouvez définir jusqu'à quatre périodes pour les jours de la semaine (du lundi au vendredi) ou quatre périodes pour les week-ends (le samedi et le dimanche).

MENU 4.7.1 - TARIF ÉLECTRICITÉ VARIABLE

Vous pouvez utiliser le tarif réglementé pour l'appoint électrique.

Définissez les périodes de tarif inférieur. Vous pouvez définir deux périodes par an. Au sein de chacune de ces périodes, vous pouvez définir jusqu'à quatre périodes pour les jours de la semaine (du lundi au vendredi) ou quatre périodes pour les week-ends (le samedi et le dimanche).

MENU 4.8 - HEURE ET DATE

Ici, vous pouvez définir l'heure, la date, le mode d'affichage et le fuseau horaire.



ASTUCE

L'heure et la date sont réglées automatiquement si la pompe à chaleur est raccordée à myUplink. Pour obtenir l'heure correcte, définissez le fuseau horaire.

MENU 4.9 - LANGUE / LANGUAGE

Sélectionnez la langue dans laquelle vous souhaitez que les informations soient affichées.

MENU 4.10 - PAYS

Spécifiez le pays dans lequel le produit a été installé. Cela permet d'accéder aux réglages spécifiques au pays de votre produit.

Il est possible de paramétrer la langue quel que soit le pays sélectionné.



REMARQUE!

Cette option se verrouille après une période de 24 heures, un redémarrage de l'écran ou une mise à jour du programme. Il est par la suite impossible de modifier le pays sélectionné dans ce menu sans remplacer au préalable des composants du produit.

MENU 4.11 - OUTILS

Vous trouverez ici des outils utiles.

MENU 4.11.1 - DÉTAILS INSTALLATEUR

Le nom et le numéro de téléphone de l'installateur sont saisis dans ce menu.

Les informations sont ensuite affichées dans la section « Présentation du produit » de l'écran d'accueil.

MENU 4.11.2 - SON À L'APPUI DU BOUTON

Plage de réglage : marche/arrêt

Indiquez ici si vous souhaitez qu'un son soit émis lorsque vous appuyez sur des boutons de l'écran.

MENU 4.11.4 - ÉCRAN D'ACCUEIL

Plage de réglage : marche/arrêt

Ce menu permet de choisir les écrans d'accueil à afficher.

Le nombre d'options disponibles dans ce menu varie en fonction des produits et accessoires installés.

MENU 4.30 - AVANCÉ

Le menu « Avancé » est destiné aux utilisateurs avancés.

MENU 4.30.4 - RÉG. USINE UTILISATEUR

Tous les réglages par défaut auxquels peut accéder l'utilisateur (y compris les menus avancés) peuvent être réinitialisés ici.



ATTENTION!

Après la restauration des réglages d'usine, les réglages personnels tels que les lois d'eau doivent être réinitialisés.

Menu 5 - Connexion

APERÇU

5.1 - myUplink	
5.2 - Réglages réseau	5.2.1 - Wi-Fi
	5.2.2 - Ethernet
5.4 - Unités sans fil	
5.10 - Outils	5.10.1 - Connexion directe

MENU 5.1 - MYUPLINK

Affichez ici les informations sur l'état de la connexion de l'installation, son numéro de série et le nombre d'utilisateurs et de partenaires de maintenance connectés à l'installation. Un utilisateur connecté dispose d'un compte utilisateur dans myUplink, qui a reçu l'autorisation de commander et/ou contrôler votre installation.

Vous pouvez également gérer la connexion de l'installation à myUplink et demander une nouvelle chaîne de connexion.

Il est possible de désactiver tous les utilisateurs et partenaires de maintenance connectés à l'installation par l'intermédiaire de myUplink.



REMARQUE!

Une fois les utilisateurs déconnectés, aucun d'entre eux ne peut contrôler ni commander votre installation via myUplink sans demander une nouvelle chaîne de connexion.

MENU 5.2 - RÉGLAGES RÉSEAU

Permet de définir si votre système se connecte à Internet via le Wi-Fi (menu 5.2.1) ou via un câble réseau (Ethernet) (menu 5.2.2).

Permet d'effectuer les réglages TCP/IP de votre installation.

Pour définir les paramètres TCP/IP à l'aide de DHCP, activez « Automatique ».

Lors du réglage manuel, sélectionnez « Adresse IP » et saisissez l'adresse appropriée à l'aide du clavier. Répétez la procédure pour « Masque réseau », « Passerelle » et « DNS ».



ATTENTION!

L'installation ne peut pas se connecter à Internet sans les réglages TCP/IP appropriés. En cas de doute concernant les réglages, utilisez le mode automatique ou contactez votre administrateur réseau (ou équivalent) pour obtenir plus d'informations.



ASTUCE

Pour réinitialiser tous les réglages effectués depuis l'ouverture du menu, sélectionnez « Réinitialiser ».

MENU 5.4 - UNITÉS SANS FIL

Ce menu vous permet de raccorder des unités sans fil et de gérer les réglages des unités raccordées.

Appuyez sur « Ajouter unité » pour ajouter l'unité sans fil. Pour identifier plus rapidement l'unité sans fil, nous vous recommandons de commencer par mettre l'unité principale en mode recherche. Mettez ensuite l'unité sans fil en mode identification.

MENU 5.10 - OUTILS

En tant qu'installateur, vous pouvez, entre autres, connecter une installation via une app, en activant un point d'accès pour la connexion directe à un téléphone mobile.

MENU 5.10.1 - CONNEXION DIRECTE

Vous pouvez activer la connexion directe par Wi-Fi. Cette opération interrompra la communication entre l'installation et le réseau correspondant, et les réglages s'effectueront sur l'unité mobile que vous aurez connectée à l'installation.

Menu 6 - Programmation

APERÇU

6.1 - Vacances

6.2 - Programmation

MENU 6.1 - VACANCES

Ce menu permet de programmer des modifications plus longues pour le chauffage et la température de l'eau chaude.

Vous pouvez également programmer les réglages de certains accessoires installés.

Si une sonde d'ambiance est installée et activée, la température ambiante souhaitée (en °C) est définie pendant la période.

Si aucune sonde d'ambiance n'est activée, le décalage souhaité de la loi d'eau est défini. Un incrément suffit généralement à modifier la température ambiante d'un degré, mais dans certains cas plusieurs incréments sont nécessaires.



ASTUCE

Configurez le réglage Vacances de sorte qu'il s'arrête environ un jour avant votre retour. Ainsi, la température ambiante et l'eau chaude auront suffisamment de temps pour retrouver leurs niveaux habituels.



ATTENTION!

Les réglages des vacances se terminent à la date sélectionnée. Si vous voulez répéter le réglage des vacances une fois la date passée, accédez au menu et modifiez la date.

MENU 6.2 - PROGRAMMATION

Ce menu permet de programmer des modifications répétées pour le chauffage et l'eau chaude, par exemple.

Vous pouvez également programmer les réglages de certains accessoires installés.



ATTENTION!

Une programmation se répète selon le réglage sélectionné (par ex., chaque mardi) jusqu'à sa désactivation dans le menu.

Un mode comprend des réglages relatifs à la programmation. Pour créer un mode avec un ou plusieurs réglages, appuyez sur « Nouveau mode ».

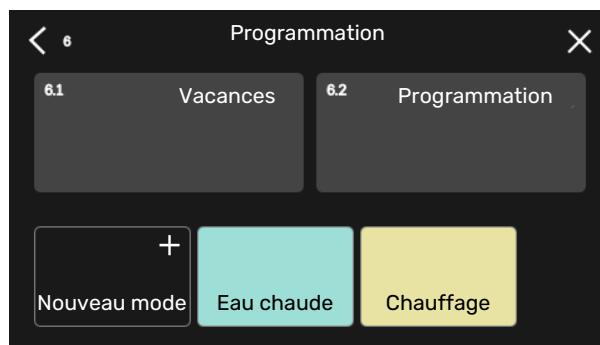

Sélectionnez les réglages à inclure dans le mode. Faites glisser votre doigt vers la gauche pour sélectionner le nom et la couleur du mode afin de le distinguer des autres modes.



Sélectionnez une ligne vide, appuyez dessus pour programmer un mode et apportez-y des modifications si nécessaire. Vous pouvez insérer une coche pour indiquer qu'un mode doit être actif pendant la journée ou la nuit.

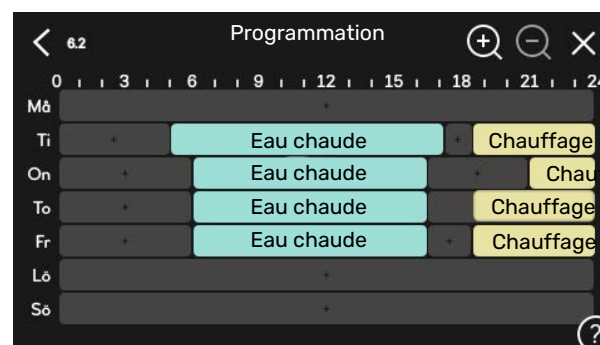

Si une sonde d'ambiance est installée et activée, la température ambiante souhaitée (en °C) est définie pendant la période.

Si aucune sonde d'ambiance n'est activée, le décalage souhaité de la loi d'eau est défini. Un incrément suffit généralement à modifier la température ambiante d'un degré, mais dans certains cas plusieurs incréments sont nécessaires.

Menu 7 - Entretien

APERÇU

7.1 - Réglages fonctionnement	7.1.1 - Eau chaude	7.1.1.1 - Réglage température
		7.1.1.3 - Réglages eau chaude sanitaire
	7.1.2 - Pompes circulation	7.1.2.1 - Mode fct. circ. chauff. GP1
		7.1.2.2 - Vit. circ. chauffage GP1
	7.1.4 - Ventilation ¹	7.1.4.1 - Vitesse ventil., air extrait ¹
		7.1.4.2 - Vitesse ventil., air insufflé ¹
		7.1.4.3 - Ajustement ventilation ¹
		7.1.4.4 - Ventilation à la demande ¹
	7.1.5 - Appt chauff.	7.1.5.1 - Appt chauff. élec. int.
	7.1.6 - Chauffage	7.1.6.1 - Diff. max. temp. dép.
		7.1.6.2 - Réglages débit, circ. distrib.
		7.1.6.3 - Puissance à la TEB
	7.1.7 - Rafraîchissement	7.1.7.1 - Réglages rafraîchissement
		7.1.7.2 - Contrôle humidité ¹
		7.1.7.3 - Réglages système raf.
	7.1.8 - Alarmes	7.1.8.1 - Actions alarme
		7.1.8.2 - Mode secours
	7.1.9 - Capt. courant	
	7.1.10 - Réglages système	7.1.10.1 - Prio. fonctionnement
		7.1.10.2 - Réglage mode Auto
		7.1.10.3 - Réglages degrés minutes
7.2 - Réglages accessoires ¹	7.2.1 - Aj./Suppr. accessoires	
	7.2.19 - Compteur énergie externe	
7.3 - Installation multiple	7.3.1 - Configurer	
	7.3.2 - Pompe à chaleur installée	
	7.3.3 - Nom pompe à chaleur	
	7.3.5 - Numéro série	
7.4 - Ent./sort. sélectionnables		
7.5 - Outils	7.5.1 - Pompe à chaleur, test	7.5.1.1 - Mode test
	7.5.2 - Fonction Séchage sol	
	7.5.3 - Commande forcée	
	7.5.8 - Verrouillage écran	
	7.5.9 - Modbus TCP/IP	
7.6 - Réglage entretien usine		
7.7 - Guide démarrage		
7.8 - Démarrage rapide		
7.9 - Journaux	7.9.1 - Journal modifications	
	7.9.2 - Journal alarmes étendu	
	7.9.3 - Black box	

¹ Consultez le manuel d'installation de l'accessoire.

MENU 7.1 - RÉGLAGES FONCTIONNEMENT

Permet de procéder aux réglages de fonctionnement du système.

MENU 7.1.1 - EAU CHAUDE

Ce menu contient les réglages avancés pour le fonctionnement de l'eau chaude

MENU 7.1.1.1 - RÉGLAGE TEMPÉRATURE

Température démarrage

Mode Demande, Faible/Moyenne/Élevée

Plage de réglage : 5 – 70 °C

Température d'arrêt

Mode Demande, Faible/Moyenne/Élevée

Plage de réglage : 5 – 70 °C

Ce menu vous permet de définir la température de démarrage et d'arrêt de l'eau chaude pour les divers modes de demande dans le menu 2.2.

MENU 7.1.1.3 - RÉGLAGES EAU CHAUDE SANITAIRE

Plage de réglage : 30 – 85 °C

Ce menu permet de régler la température maximale de l'eau sortante. Vous pouvez opter pour un débit élevé ou faible.

Par exemple, un débit élevé correspond au débit d'eau lorsque vous prenez une douche

et un débit faible correspond au débit d'eau lorsque vous faites la vaisselle.

MENU 7.1.2 - POMPES CIRCULATION

Ce menu contient des sous-menus qui vous permettent d'accéder aux réglages avancés de la pompe de circulation.

MENU 7.1.2.1 - MODE FCT. CIRC. CHAUF. GP1

Mode fonctionnement

Options de réglage : Auto, Intermittent

Auto: la pompe de circulation fonctionne conformément au mode de fonctionnement actuel de VVM S330.

Intermittent: La pompe de chauffage démarre environ 20 secondes avant et s'arrête 20 secondes après le compresseur.

MENU 7.1.2.2 - VIT. CIRC. CHAUFFAGE GP1

Chauffage

Auto

Plage de réglage : marche/arrêt

Vitesse manuelle

Plage de réglage : 1 - 100 %

Vitesse minimum autorisée

Plage de réglage : 1 - 50 %

Vitesse maximum autorisée

Plage de réglage : 80 - 100 %

Vitesse en mode Attente

Plage de réglage : 1 - 100 %

Eau chaude

Auto

Plage de réglage : marche/arrêt

Vitesse manuelle

Plage de réglage : 1 - 100 %

Rafraîchissement

Auto

Alternative : marche/arrêt

Vitesse manuelle

Plage de réglage : 1 - 100 %

Piscine

Auto

Plage de réglage : marche/arrêt

Vitesse manuelle

Plage de réglage : 1 - 100 %

Réglez ici la vitesse de la pompe de chauffage dans le mode de fonctionnement actuel (par ex., chauffage ou eau chaude). Les modes de fonctionnement modifiables dépendent des accessoires connectés.

Chauffage

Auto : permet de déterminer si la pompe de chauffage doit être réglée automatiquement ou manuellement.

Vitesse manuelle : permet de définir la vitesse souhaitée si vous avez choisi de contrôler la pompe de chauffage manuellement.

Vitesse minimum autorisée : permet de limiter la vitesse de la pompe de sorte que la pompe de chauffage ne soit pas autorisée à fonctionner en mode Auto à une vitesse inférieure à la valeur définie.

Vitesse maximum autorisée : permet de limiter la vitesse de la pompe de sorte que la pompe de chauffage ne soit pas autorisée à fonctionner à une vitesse supérieure à la valeur définie.

Vitesse en mode Attente : vous pouvez régler ici la vitesse de la pompe de chauffage en mode Attente. Le mode Attente s'active lorsque le chauffage ou le rafraîchissement est autorisé, mais que le recours à un compresseur ou à un appoint électrique n'est pas nécessaire.

Eau chaude

Auto : permet de déterminer si la pompe de chauffage doit être réglée automatiquement ou manuellement en mode eau chaude.

Vitesse manuelle : permet de définir la vitesse souhaitée en mode eau chaude si vous avez choisi de contrôler la pompe de chauffage manuellement.

Rafraîchissement

Auto : permet de déterminer si la pompe de chauffage doit être réglée automatiquement ou manuellement.

Vitesse manuelle : permet de définir la vitesse souhaitée si vous avez choisi de contrôler la pompe de chauffage manuellement.

Piscine

Auto : permet de déterminer si la pompe de chauffage doit être réglée automatiquement ou manuellement lors de la charge de la piscine.

Vitesse manuelle : permet de définir la vitesse souhaitée lors de la charge de la piscine si vous avez opté pour le contrôle manuel de la pompe de chauffage.

MENU 7.1.5 - APPT CHAUF.

Ce menu contient des sous-menus qui vous permettent d'accéder aux réglages avancés de l'appoint de chauffage.

MENU 7.1.5.1 - APPT CHAUF. ÉLEC. INT.

Puissance él. max. définie

Plage de réglage 1x230 V : 0 - 7 kW

Plage de réglage 3x400 V : 0 - 9 kW

P. él. déf max. (SG Ready)

Plage de réglage 1x230 V : 0 - 7 kW

Plage de réglage 3x400 V : 0 - 9 kW

Définissez ici la puissance électrique maximum de l'appoint électrique interne dans VVM S330, en fonctionnement normal et en mode surrégime (SG Ready).

MENU 7.1.6 - CHAUFFAGE

Ce menu contient des sous-menus qui vous permettent d'accéder aux réglages avancés du chauffage.

MENU 7.1.6.1 - DIFF. MAX. TEMP. DÉP.

Diff. max. compresseur

Plage de réglage : 1 - 25 °C

Diff. max. appt chauff.

Plage de réglage : 1 - 24 °C

Décalage BT12 de pompe à chaleur 1

Plage de réglage : -5 - 5 °C

Vous pouvez définir ici la différence maximum autorisée entre la température de départ calculée et la température de départ réelle lorsque le compresseur est en mode Appt chauff. La différence max. de l'appoint de chauffage ne doit jamais être supérieure à la différence max. du compresseur

Diff. max. compresseur : si la température de départ actuelle *dépasse* la température calculée pour le circuit de départ de la valeur définie, la valeur des degrés minutes est réglée sur 1. Le compresseur s'arrête lorsqu'il n'y a qu'une demande de chauffage.

Diff. max. appt chauff. : si « Appoint de chauffage » est sélectionné et activé dans le menu 4.1 et si la température de départ actuelle *dépasse* la température calculée de la valeur définie, l'arrêt de l'appoint de chauffage est forcé.

Décalage BT12 : en cas d'écart entre la sonde de départ externe (BT25) et la sonde de départ du condenseur (BT12), vous pouvez définir un décalage fixe afin de compenser cet écart.

MENU 7.1.6.2 - RÉGLAGES DÉBIT, CIRC. DISTRIB.

Réglage

Plage de réglage : Radiateur, planch. ch., Rad. + pl. chauff., Réglage perso.

TEB

Plage de réglage TEB : -40,0 - 20,0 °C

Temp. delta à la TEB

Plage de réglage dT à la TEB : 1,0-25,0 °C

Le type de système de distribution de chaleur de la pompe de chauffage est défini ici.

Le delta T à la TEB équivaut à la différence de degrés entre les températures de départ et de retour à une température extérieure de base.

MENU 7.1.6.3 - PUISSANCE À LA TEB

Puiss. sélec. manuellement à TEB

Plage de réglage : marche/arrêt

Puissance à la TEB

Plage de réglage : 1 - 1 000 kW

Vous pouvez définir ici la puissance nécessaire à la propriété à la TEB (température extérieure de base).

Si vous choisissez de ne pas activer « Puiss. sélec. manuellement à TEB », ce réglage s'effectue automatiquement (VVM S330 calcule la puissance appropriée à la TEB).

MENU 7.1.7 - RAFRAÎCHISSEMENT

Ce menu contient des sous-menus qui vous permettent d'accéder aux réglages avancés du rafraîchissement.

MENU 7.1.7.1 - RÉGLAGES RAFRAÎCHISSEMENT

Raf. supplémentaire

Plage de réglage : marche/arrêt

Raf. supplémentaire : dans ce mode, l'installation privilégie le compresseur pour le rafraîchissement et l'appoint supplémentaire du ballon pour la production d'eau chaude.

MENU 7.1.7.3 - RÉGLAGES SYSTÈME RAF.

Delta à +20 °C

Plage de réglage : 3 - 10 degrés

Delta à +40 °C

Plage de réglage : 3 - 20 degrés

Ce menu permet de définir le delta souhaité entre les conduites de départ et de retour pendant le rafraîchissement.

MENU 7.1.8 - ALARMES

Ce menu permet de définir les mesures de sécurité que prendra VVM S330 en cas d'arrêt du fonctionnement.

MENU 7.1.8.1 - ACTIONS ALARME

Réduire température ambiante

Plage de réglage : marche/arrêt

Arrêter production ECS

Plage de réglage : marche/arrêt

Signal audio sur alarme

Plage de réglage : marche/arrêt

Sélectionnez ici la manière dont vous souhaitez être prévenu par VVM S330 du déclenchement d'une alarme à l'écran.

Les différentes possibilités sont les suivantes : VVM S330 arrête de produire de l'eau chaude et/ou réduit la température ambiante.



ATTENTION!

Si aucune action d'alarme n'est sélectionnée, la consommation d'énergie peut être plus élevée en cas de dysfonctionnement.

MENU 7.1.8.2 - MODE SECOURS

Sortie appoint électrique

Plage de réglage 1x230 V : 4 - 7 kW

Plage de réglage 3x400 V : 4 - 9 kW

Ce menu permet d'effectuer les réglages définissant comment l'appoint de chauffage sera commandé en mode secours.



ATTENTION!

En mode secours, l'écran s'éteint. Si vous pensez que les réglages sélectionnés sont insuffisants en mode secours, vous ne pourrez pas les modifier.

MENU 7.1.9 - CAPT. COURANT

Taille disjoncteur

Plage de réglage : 1 - 400 A

Rapport transformation

Plage de réglage : 300 - 3 000

Détection séquence phase

Plage de réglage : marche/arrêt

Vous pouvez définir ici la taille du disjoncteur et le rapport de transformation du système. Le rapport de transformation est le facteur utilisé pour convertir la tension mesurée en courant.

Ce menu permet également de vérifier quel capteur d'intensité est installé sur quelle phase entrante de l'habitation (nécessite l'installation de capteurs d'intensité). Sélectionnez « Détection séquence phase » pour procéder à cette vérification.



ASTUCE

Faites une nouvelle recherche en cas d'échec de la détection de phase. Le processus de détection est très sensible et facilement affecté par les autres appareils du logement.

MENU 7.1.10 - RÉGLAGES SYSTÈME

Les différents réglages système de votre installation s'effectuent ici.

MENU 7.1.10.1 - PRIO. FONCTIONNEMENT

Mode Auto

Plage de réglage : marche/arrêt

Min.

Plage de réglage : 0 – 180 minutes

Choisissez ici la durée pendant laquelle l'installation fonctionnera avec chaque demande, si plusieurs demandes sont reçues simultanément.

« Auto » est le réglage le plus courant pour « Prio. fonctionnement », mais vous pouvez également définir manuellement l'ordre de priorité.

Auto : En mode automatique, VVM S330 optimise les temps de fonctionnement pour chaque demande.

Manuel : choisissez la durée de fonctionnement de l'installation pour chaque demande en cas de demandes simultanées.

Si une seule demande est reçue, l'installation fonctionne selon cette demande uniquement.

Si le réglage « 0 minutes » est sélectionné, la demande n'est pas prioritaire et l'installation ne fonctionnera selon cette demande qu'en l'absence d'autres demandes.

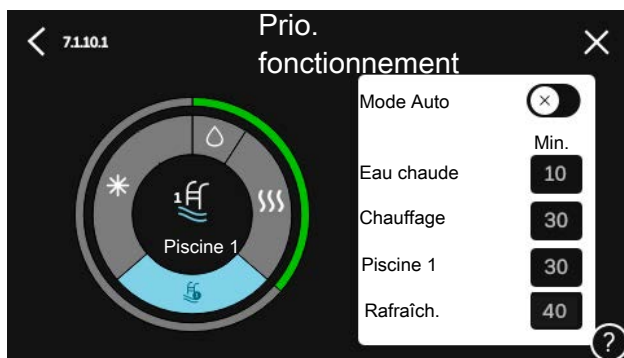

MENU 7.1.10.2 - RÉGLAGE MODE AUTO

Démarrer rafraîchissement

Plage de réglage : 15 – 40 °C

Arrêter chauffage

Plage de réglage : -20 – 40 °C

Arrêter appoint chauffage

Plage de réglage : -25 – 40 °C

Temps filtrage

Plage de réglage : 0 – 48 h

Temps entre raf. et chauffage

Plage de réglage : 0 – 48 h

Sonde raf./chauff.

Plage de réglage : Aucune, BT74, Zone 1 - x

Val. pt consigne sde raf./chauf.

Plage de réglage : 5-40 °C

Chauf. temp. amb. inf. à normale

Plage de réglage : 0,5-10,0 °C

Raf. à temp. ambiante excessive

Plage de réglage : 0,5-10,0 °C

Arrêter chauffage, Arrêter appoint chauffage : ce menu vous permet de régler les températures que le système doit utiliser pour la régulation en mode Auto.

Temps filtrage : permet de définir la durée pendant laquelle la température extérieure moyenne est calculée. Si vous sélectionnez 0, la température extérieure actuelle est prise en compte.

Temps entre raf. et chauffage : vous pouvez définir le délai après lequel VVM S330 repasse en mode chauffage une fois que la demande de rafraîchissement a cessé ou inversement.

Sonde raf./chauff.

Permet de sélectionner la sonde à utiliser pour le rafraîchissement/chauffage. Si la sonde BT74 est installée, elle est présélectionnée et aucune autre option n'est disponible.

Val. pt consigne sde raf./chauf. : permet de définir la température intérieure à laquelle VVM S330 doit basculer entre le chauffage et le rafraîchissement.

Chauf. temp. amb. inf. à normale : permet de définir à partir de quelle chute maximale de la température ambiante par rapport à la température souhaitée VVM S330 bascule en mode chauffage.

Raf. à temp. ambiante excessive : permet de définir à partir de quelle augmentation maximale de la température ambiante par rapport à la température souhaitée VVM S330 bascule en mode rafraîchissement.

MENU 7.1.10.3 - RÉGLAGES DEGRÉS MINUTES

Valeur actuelle

Plage de réglage : -3 000 - 3 000 DM

Chauffage, auto.

Plage de réglage : marche/arrêt

Démarrer compresseur

Plage de réglage : -1 000-(-30) DM

DM relatifs dém. appt chauf.

Plage de réglage : 100 - 2 000 DM

Diff. incr. appt chauf.

Plage de réglage : 10 - 1 000 DM

DM = degrés minutes

Les degrés minutes (DM) correspondent à une mesure de la demande de chauffage/rafraîchissement actuelle dans l'habitation et déterminent à quel moment le compresseur ou l'appoint de chauffage doit démarrer/s'arrêter.



ATTENTION!

Une valeur supérieure pour « Démarrer compresseur » entraîne des démarrages plus fréquents du compresseur, ce qui accroît son usure. Une valeur trop faible peut entraîner des températures intérieures inégales.

MENU 7.2 - RÉGLAGES ACCESSOIRES

Les réglages de fonctionnement des accessoires installés et activés s'effectuent dans les sous-menus correspondants.

MENU 7.2.1 - AJ./SUPPR. ACCESSOIRES

Vous indiquez ici à VVM S330 quels accessoires sont installés.

Pour identifier automatiquement les accessoires raccordés, sélectionnez « Rechercher des accessoires ». Il est également possible de sélectionner manuellement les accessoires dans la liste.

MENU 7.2.19 - COMPT. ÉNERGIE IMPULSION

Activé

Plage de réglage : marche/arrêt

Mode Réglage

Plage de réglage : Énergie par imp. / Impuls. par kWh

Énergie par imp.

Plage de réglage : 0 - 10000 Wh

Impuls. par kWh

Plage de réglage : 1 - 10000

Il est possible de raccorder jusqu'à deux compteurs d'électricité ou d'énergie (BE6-BE7) à VVM S330.

Énergie par imp. : dans ce menu, vous pouvez définir la quantité d'énergie à laquelle chaque impulsion correspondra.

Impuls. par kWh : dans ce menu, vous pouvez définir le nombre d'impulsions par kWh qui doivent être envoyées à VVM S330.



ASTUCE

« Impuls. par kWh » est défini en nombres entiers. Si une résolution plus élevée est requise, utilisez « Énergie par imp. »

MENU 7.3 - INSTALLATION MULTIPLE

Les sous-menus permettent de régler la pompe à chaleur connectée à VVM S330.

MENU 7.3.1 - CONFIGURER

Rech. pompes à chaleur installées : permet de rechercher, d'activer ou de désactiver la pompe à chaleur raccordée.

MENU 7.3.2 - POMPE À CHALEUR INSTALLÉE

Vous pouvez effectuer ici les réglages spécifiques à la pompe à chaleur installée. Pour connaître les réglages possibles, consultez le manuel d'installation de la pompe à chaleur.

MENU 7.3.3 - NOM POMPE À CHALEUR

Permet d'attribuer un nom à la pompe à chaleur raccordée à VVM S330.

MENU 7.3.5 - NUMÉRO SÉRIE

Ce menu vous permet d'attribuer un numéro de série à la pompe à chaleur air/eau de l'installation, par exemple après le remplacement du circuit imprimé.



ATTENTION!

Ce menu s'affiche uniquement si la pompe à chaleur raccordée ne possède pas de numéro de série (cela peut se produire au cours des visites d'entretien).

MENU 7.4 - ENT./SORT. SÉLECTIONNABLES

Définissez ici si le contact de fonction externe a été connecté à l'une des entrées AUX du bornier X28 ou à la sortie AUX du bornier X27.

MENU 7.5 - OUTILS

Vous pouvez rechercher ici des outils pour la maintenance et l'entretien.

MENU 7.5.1 - POMPE À CHALEUR, TEST



REMARQUE!

Ce menu et ses sous-menus sont destinés au test de la pompe à chaleur.

L'utilisation de ce menu pour des motifs autres peut provoquer un mauvais fonctionnement de votre installation.

MENU 7.5.2 - FONCTION SÉCHAGE SOL

Durée période 1 - 7

Plage de réglage : 0 - 30 jours

Température période 1 - 7

Plage de réglage : 15 - 70 °C

Réglez ici la fonction de séchage au sol.

Vous pouvez définir jusqu'à sept périodes avec différentes températures de départ calculées. Si vous comptez utiliser moins de sept périodes, réglez les périodes restantes sur 0 jours.

Une fois la fonction de séchage du sol activée, un compteur indiquant le nombre de jours complets d'activation de la fonction s'affiche. La fonction compte les degrés minutes de la même manière qu'en mode de chauffage normal, mais pour les températures de départ définies pour la période.



ASTUCE

Si le mode de fonctionnement « Appoint uniquement »⁷ doit être utilisé, sélectionnez-le via le menu 4.1.

Une fois les périodes de séchage du sol terminées, réinitialisez le menu 4.1.

MENU 7.5.3 - COMMANDE FORCÉE

Vous pouvez forcer ici le contrôle des différents composants de l'installation. Les fonctions de sécurité les plus importantes restent toutefois actives.



REMARQUE!

La commande forcée doit être utilisée uniquement à des fins de dépannage. L'utilisation de cette fonction à d'autres fins peut endommager les composants de l'installation.

MENU 7.5.8 - VERROUILLAGE ÉCRAN

Ce menu permet d'activer le verrouillage de l'écran de VVM S330. Lors de l'activation, vous devez saisir le code à 4 chiffres requis. Ce code est requis :

- pour désactiver le verrouillage de l'écran ;
- pour changer le code ;
- pour démarrer l'écran après une période d'inactivité ;
- pour redémarrer/démarrer VVM S330.

MENU 7.5.9 - MODBUS TCP/IP

Plage de réglage : marche/arrêt

Ce menu permet d'activer Modbus TCP/IP. Pour plus d'informations, reportez-vous à la page 59.

⁷ VVM S330 avec vanne de dérivation QN11 uniquement.

MENU 7.6 - RÉGLAGE ENTRETIEN USINE

Ce menu permet de rétablir les valeurs par défaut de tous les réglages (y compris les réglages accessibles à l'utilisateur).

Vous pouvez choisir ici de rétablir les réglages d'usine de la pompe à chaleur connectée.



REMARQUE!

Suite à la réinitialisation, le guide de démarrage s'affichera lors du prochain redémarrage de VVM S330.

MENU 7.7 - GUIDE DÉMARRAGE

Le guide de démarrage se lance automatiquement à la première activation de VVM S330. Vous pouvez le démarrer manuellement à partir de ce menu.

MENU 7.8 - DÉMARRAGE RAPIDE

Vous pouvez démarrer rapidement le compresseur ici.

Le démarrage rapide nécessite l'une des demandes suivantes pour le compresseur :

- värme
- varmvatten
- rafräich.
- piscine (accessoire requis)



ATTENTION!

Un nombre trop important de démarrages rapides successifs peut endommager le compresseur et son équipement auxiliaire.

MENU 7.9 - JOURNAUX

Ce menu contient des journaux qui regroupent des informations sur les alarmes et les modifications effectuées. Le menu est destiné à être utilisé à des fins de dépannage.

MENU 7.9.1 - JOURNAL MODIFICATIONS

Visualisez ici tous les précédents changements apportés au système de régulation.



REMARQUE!

Le journal des modifications est enregistré au redémarrage et reste inchangé après un retour au réglage d'usine.

MENU 7.9.2 - JOURNAL ALARMES ÉTENDU

Ce journal est destiné à être utilisé pour le dépannage.

MENU 7.9.3 - BLACK BOX

Ce menu permet d'exporter tous les journaux (journal des modifications, journal des alarmes étendu) vers une clé USB. Connectez une clé USB et sélectionnez les journaux à exporter.

Entretien

Opérations d'entretien



REMARQUE!

L'entretien ne doit être effectué que par des personnes possédant l'expertise nécessaire.

Lors du remplacement de composants de VVM S330, seules des pièces de rechange provenant de NIBE peuvent être utilisées.

MODE SECOURS



REMARQUE!

Ne démarrez pas le système avant de l'avoir rempli d'eau. Les composants du système pourraient être endommagés.

Le mode secours est utilisé en cas de défaut de fonctionnement ou en lien avec l'entretien.

Lorsque le mode secours est actif, le voyant d'état est jaune.

Vous pouvez activer le mode secours lorsque VVM S330 est en cours d'exécution ou désactivé.

Activation lorsque VVM S330 est en cours d'exécution : appuyez sur le bouton marche/arrêt (SF1) pendant 2 secondes et sélectionnez le mode secours dans le menu d'arrêt.

Activation du mode secours lorsque VVM S330 est arrêté : appuyez sur le bouton marche/arrêt (SF1) pendant 5 secondes. (Appuyez une fois sur le bouton pour désactiver le mode secours.)

Lorsque VVM S330 passe en mode secours, l'écran s'éteint et seules les fonctions de base restent actives :

- L'appoint électrique maintient la température de départ calculée. En l'absence de sonde de température extérieure (BT1), l'appoint électrique maintient la température de départ maximale, définie dans le menu 1.30.6 - « Chauffage max. »¹.
- Seuls les pompes de circulation et l'appoint électrique supplémentaire sont actifs. Puissance maximale pour l'appoint électrique en mode d'urgence, limitée selon le réglage défini dans le menu 7.1.8.2 - « Mode secours ».

¹ VVM S330 avec vanne de dérivation QN11 uniquement.

VIDANGE DE L'EAU CHAUDE

Vidange de l'échangeur thermique et du réservoir de stockage d'eau chaude.

1. Fermez les vannes d'arrêt des circuits de distribution et de l'unité extérieure.
2. Raccordez un conduit à la vanne de vidange du circuit de chauffage (QM1).
3. Ouvrez les vannes de purge (QM23.2 - QM23.4).
4. Ouvrez la vanne de vidange du circuit de chauffage (QM1).



ASTUCE

Si vous souhaitez uniquement vider l'échangeur thermique d'eau chaude, il vous suffit d'évacuer environ 10 litres d'eau.

VIDANGE DU CIRCUIT DE CHAUFFAGE

Pour procéder à l'entretien du circuit de distribution, il peut s'avérer plus facile de commencer par le vidanger.



ATTENTION!

Cette opération ne vidange pas le ballon tampon UKV. Pour vidanger le ballon tampon UKV, utilisez un siphon pour le raccord du circuit de chauffage, départ (XL1). Toutes les opérations de maintenance peuvent être effectuées sans vidange du ballon tampon UKV.



REMARQUE!

L'eau peut être chaude, risque de brûlure.

1. Raccordez un conduit à la vanne de vidange du circuit de chauffage (QM1).
2. Ouvrez les vannes de purge (QM23.2 - QM23.4).
3. Ouvrez la vanne de vidange du circuit de chauffage (QM1).

DONNÉES DE LA SONDE DE TEMPÉRATURE DANS L'UNITÉ INTÉRIEURE

Température (°C)	Résistance (kOhm)	Tension (VCC)
-10	56,20	3,047
0	33,02	2,889
10	20,02	2,673
20	12,51	2,399
30	8,045	2,083
40	5,306	1,752
50	3,583	1,426
60	2,467	1,136
70	1,739	0,891
80	1,246	0,691

SORTIE USB

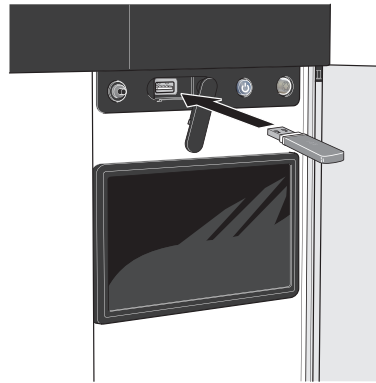

Lorsqu'une mémoire USB est connectée, un nouveau menu (menu 8) apparaît à l'écran.

Menu 8.1 - « Mettre à jour le logiciel »

Vous pouvez mettre à jour le logiciel avec une clé USB dans le menu 8.1 - « Mettre à jour le logiciel ».



REMARQUE!

Si vous souhaitez effectuer la mise à jour à l'aide d'une clé USB, celle-ci doit contenir un fichier avec logiciel pour VVM S330 de NIBE.

Les logiciels pour VVM S330 peuvent être téléchargés sur <https://myuplink.com>.

Un ou plusieurs fichiers s'affichent à l'écran. Sélectionnez un fichier et appuyez sur « OK ».



ASTUCE

Une mise à jour du logiciel ne réinitialise pas les paramètres de menu du VVM S330.



ATTENTION!

Si la mise à jour est interrompue (par exemple, en raison d'une coupure de courant), la version précédente du logiciel est automatiquement restaurée.

Menu 8.2 - Enregistrement

Plage de réglage : 1 s – 60 min

Sélectionnez comment les valeurs des paramètres présélectionnés pour la VVM S330 seront enregistrés dans un fichier journal sur la clé USB.

1. Définissez l'intervalle souhaité entre deux enregistrements.
2. Sélectionnez « Démarrer enregistrement ».
3. Les valeurs de mesure actuelles de VVM S330 sont désormais enregistrées dans un fichier sur la clé USB à la fréquence définie tant que vous ne sélectionnez pas « Arrêter enregistrement ».



ATTENTION!

Sélectionnez « Arrêter enregistrement » avant de retirer la clé USB.

Connexion de séchage du sol

Vous pouvez enregistrer une connexion de séchage du sol sur la mémoire USB et ainsi savoir quand la fondation en béton a atteint la température appropriée.

- Assurez-vous que « Fonction Séchage sol » est activé dans le menu 7.5.2.
- Un fichier journal est créé, dans lequel la température et la puissance maximale de l'appoint électrique sont consultables. La journalisation continue tant que l'option « Fonction Séchage sol » n'est pas désactivée.



ATTENTION!

Arrêtez « Fonction Séchage sol » avant de retirer la clé USB.

Menu 8.3 - Gérer réglages

Enregistrer les réglages

Plage de réglage : marche/arrêt

Afficher sauvegarde

Plage de réglage : marche/arrêt

Restaurer les réglages

Plage de réglage : marche/arrêt

Ce menu vous permet d'enregistrer des paramètres de menu sur une clé USB ou d'importer des paramètres de menu enregistrés sur une clé USB.

Enregistrer les réglages : permet d'enregistrer les réglages pour les restaurer ultérieurement ou pour les copier sur un autre VVM S330.

Afficher sauvegarde : permet d'enregistrer les réglages et les valeurs de mesure (les données énergétiques, par exemple).



ATTENTION!

Lorsque vous enregistrez des réglages sur la clé USB, tous les réglages précédemment enregistrés sur la clé sont écrasés.

Restaurer les réglages : permet de charger tous les réglages enregistrés sur une clé USB.



ATTENTION!

Vous ne pouvez pas annuler la réinitialisation des réglages enregistrés sur la clé USB.

Restauration manuelle du logiciel

Pour restaurer la version précédente du logiciel :

1. Éteignez VVM S330 via le menu d'arrêt. Le voyant d'état s'éteint, le voyant du bouton marche/arrêt s'allume en bleu.
2. Appuyez une fois sur le bouton marche/arrêt.
3. Lorsque le voyant du bouton marche/arrêt passe du bleu au blanc, maintenez le bouton marche/arrêt enfoncé.
4. Lorsque le voyant d'état passe au vert, relâchez le bouton marche/arrêt.



ATTENTION!

Si le voyant d'état passe au jaune, cela signifie que VVM S330 est en mode secours et que le logiciel n'a pas été restauré.



ASTUCE

Si vous disposez d'une version précédente du logiciel sur votre clé USB, installez-la au lieu d'effectuer une restauration manuelle.

Menu 8.5 - Exporter journaux énergie

Ce menu vous permet d'enregistrer vos journaux d'énergie sur une clé USB.

MODBUS TCP/IP

VVM S330 prend nativement en charge Modbus TCP/IP, qui peut être activé dans le menu 7.5.9 – « Modbus TCP/IP ».

Les réglages TCP/IP s'effectuent dans le menu 5.2 – « Réglages réseau ».

Le protocole Modbus utilise le port 502 pour la communication.

Accessible en lecture	ID	Description
Read	0x04	Input Register
Read writable	0x03	Holding Register
Writable multiple	0x10	Write multiple registers
Writable single	0x06	Write single register

Les registres disponibles sont affichés à l'écran pour le produit actuel et ses accessoires installés et activés.

Exportation de registres

1. Insérez une clé USB.
2. Accédez au menu 7.5.9 et choisissez « Exporter enregist. les plus utilisés » ou « Exporter tous les enregist. ». Les registres seront ensuite stockés sur la clé USB au format CSV. (Ces options ne s'affichent que lorsqu'une clé USB est insérée dans l'écran).

Problèmes d'inconfort

Dans la plupart des cas, VVM S330 détecte un dysfonctionnement (un dysfonctionnement peut entraîner des perturbations du niveau de confort) et l'indique par le biais d'une alarme et d'instructions sur l'écran.

Menu Informations

Toutes les valeurs mesurées du module intérieur sont recensées dans le menu 3.1 – « Infos fonct. » du système de menus du module intérieur. La vérification des valeurs de ce menu facilite souvent l'identification de l'origine d'une défaillance.

Gestion des alarmes

Une alarme indique qu'un dysfonctionnement s'est produit. Dans ce cas, le voyant d'état s'allume en continu en rouge. Le Smartguide sur l'écran regroupe les informations sur l'alarme.

ALARME

Une alarme avec un voyant d'état rouge indique un dysfonctionnement que VVM S330 est incapable de régler. L'écran vous permet de consulter le type de l'alarme et de la réinitialiser.

Dans de nombreux cas, il suffit de sélectionner « Réinitialiser alarme et réessayer » pour que l'installation retrouve un fonctionnement normal.

Si le voyant passe au blanc une fois que vous avez sélectionné « Réinitialiser alarme et réessayer », cela signifie que l'alarme a été réglée.

« *Fonctionnement aux.* » est un type de mode secours. Il signifie que l'installation tente de produire du chauffage et/ou de l'eau chaude malgré un problème. Cela peut signifier que le compresseur ne fonctionne pas. Dans ce cas, l'appoint électrique supplémentaire produit du chauffage et/ou de l'eau chaude.



ATTENTION!

Vous pouvez sélectionner « Fonctionnement aux. » si une action d'alarme est sélectionnée dans le menu 7.1.8.1 – « Actions alarme »



ATTENTION!

La sélection de « Fonctionnement aux. » ne revient pas à corriger le problème à l'origine du déclenchement de l'alarme. Le voyant d'état restera donc rouge.

Dépannage

Si le dysfonctionnement ne s'affiche pas à l'écran, les astuces suivantes peuvent être utilisées :

OPÉRATIONS DE BASE

Commencez par vérifier les éléments suivants :

- Groupe et principaux fusibles du logement.
- Le disjoncteur différentiel de l'habitation.
- Disjoncteur différentiel de l'unité intérieure.
- Disjoncteur électrique pour VVM S330 (FC1).
- Limiteur de température pour VVM S330 (FQ10).
- Capteur de courant correctement réglé.

TEMPÉRATURE DE L'EAU CHAUDE INSUFFISANTE OU MANQUE D'EAU CHAUDE

- La vanne de remplissage montée à l'extérieur pour l'eau chaude est fermée ou bloquée.
 - Ouvrez la vanne.
- Le robinet mélangeur (si installé) est trop faible.
 - Réglez le robinet mélangeur.
- VVM S330 en mode de fonctionnement incorrect.
 - Accédez au menu 4.1 – « Mode fonctionnement ». Si le mode « Auto » est sélectionné, sélectionnez une valeur supérieure pour « Arrêter appoint chauffage » dans le menu 7.1.10.2 – « Réglage mode Auto ».
 - L'eau chaude est produite avec VVM S330 en mode « Manuel ». En l'absence de pompe à chaleur à air/eau, l'option « Appt chauf. » doit⁸ être activée.
- Importante consommation d'eau chaude.
 - Attendez que l'eau chauffe. Il est possible d'augmenter temporairement la capacité d'eau chaude dans l'écran d'accueil « Eau chaude » dans le menu 2.1 – « Plus d'eau ch. » ou via myUplink.
- Débit d'eau sanitaire trop élevé.
 - Réduisez le débit d'eau sanitaire (voir les caractéristiques techniques relatives à la capacité de production d'ECS dans la section « Caractéristiques techniques »).
- Température d'eau chaude insuffisante.

⁸ VVM S330 avec vanne de dérivation QN11 uniquement.

- Accédez au menu 2.2 - « Demande eau chaude » et sélectionnez un mode de demande supérieur.
- Faible quantité d'eau chaude avec la fonction « Commande intelligente » active.
 - Si l'utilisation d'eau chaude est réduite pendant une période prolongée, l'installation produira moins d'eau chaude qu'habituellement. Activez « Plus d'eau ch. » via l'écran d'accueil « Eau chaude », dans le menu 2.1 - « Plus d'eau ch. » ou via myUplink.
- La température de départ de l'eau chaude est trop basse.
 - Réglez la température de départ dans le menu 7.1.1.3 - Réglages eau chaude sanitaire.
- Priorité de fonctionnement de l'eau chaude trop faible ou absente.
 - Accédez au menu 7.1.10.1 - « Prio. fonctionnement » et augmentez la durée pendant laquelle la production d'eau chaude doit être prioritaire. Notez que si la durée de la production d'eau chaude est augmentée, la durée de chauffage est réduite, ce qui peut entraîner des températures ambiantes inférieures/inégales.
- « Vacances » activé dans le menu 6.
 - Accédez au menu 6 procédez à la désactivation.

TEMPÉRATURE AMBIANTE INSUFFISANTE

- Thermostats fermés dans plusieurs pièces.
 - Réglez les thermostats au maximum dans le plus de pièces possible. Réglez la température ambiante via l'écran d'accueil « Chauffage » au lieu de baisser les thermostats.
 - VVM S330 en mode de fonctionnement incorrect.
 - Accédez au menu 4.1 - « Mode fonctionnement ». Si le mode « Auto » est sélectionné, sélectionnez une valeur supérieure pour « Arrêter chauffage » dans le menu 7.1.10.2 - « Réglage mode Auto ».
 - Si le mode « Manuel » est sélectionné, choisissez « Chauffage ». Si cela ne suffit pas, sélectionnez « Appt chauf.¹ ».
- ¹ VVM S330 avec vanne de dérivation QN11 uniquement.
- Loi d'eau inadaptée.
 - Réglage via le guide intelligent ou l'écran d'accueil « Chauffage »
 - Si la température ambiante est basse par temps froid uniquement, la pente de loi d'eau dans le menu 1.30.1 - « Loi d'eau » peut nécessiter un ajustement vers le haut.
 - Priorité de fonctionnement du mode chauffage trop faible ou absente.
 - Accédez au menu 7.1.10.1 - « Prio. fonctionnement » et augmentez la durée pendant laquelle le chauffage doit être prioritaire. Notez que si la durée de chauffage est

augmentée, la durée de production d'eau chaude est réduite, ce qui peut entraîner une diminution du volume d'eau chaude.

- « Vacances » activé dans le menu 6 - « Programmation ».
 - Accédez au menu 6 procédez à la désactivation.
- Commutateur externe permettant de modifier la température ambiante activé.
 - Vérifiez les commutateurs externes.
- Air dans le système de chauffage.
 - Purgez le système de chauffage.
- Vannes du circuit de distribution ou de la pompe à chaleur fermées.
 - Ouvrez les vannes.

TEMPÉRATURE AMBIANTE ÉLEVÉE

- Loi d'eau inadaptée.
 - Réglage via le guide intelligent ou l'écran d'accueil « Chauffage »
 - Si la température ambiante est élevée par temps froid uniquement, la pente de la courbe dans le menu 1.30.1 - « Loi d'eau » doit être ajustée vers le bas.
- Commutateur externe permettant de modifier la température ambiante activé.
 - Vérifiez les commutateurs externes.

TEMPÉRATURE AMBIANTE NON HOMOGÈNE.

- Loi d'eau mal réglée
 - Ajustez la loi d'eau dans le menu 1.30.1.
- Valeur trop élevée réglée sur « dT au TEB »
 - Accédez au menu 7.1.6.2 (débit déf. système clim.) et réduisez la valeur « TEB ».
- Débit irrégulier dans les radiateurs.
 - Réglez la répartition du débit entre les radiateurs.

PRESSIION SYSTÈME BASSE

- Quantité d'eau insuffisante dans le système de chauffage.
 - Remplissez le circuit de distribution d'eau et recherchez d'éventuelles fuites (voir chapitre « Remplissage et purge »).

LE COMPRESSEUR DE L'UNITÉ EXTÉRIEURE NE DÉMARRE PAS

- Il n'y a pas de demande de chauffage ou d'eau chaude, ni de demande de rafraîchissement.
 - VVM S330 n'a émis aucune demande de chauffage, d'eau chaude ou de rafraîchissement.
- Le fonctionnement du compresseur est bloqué par une sécurité sur une température.
 - Attendez que la température retrouve une valeur comprise dans la plage de fonctionnement de la pompe à chaleur.
- Le délai minimum avant que le compresseur démarre n'a pas encore été atteint.
 - Attendez au moins 30 minutes, puis vérifiez si le compresseur a démarré.
- Déclenchement de l'alarme.
 - Suivez les instructions affichées à l'écran.

Accessoires

Des informations détaillées sur les accessoires et la liste complète des accessoires disponibles sont fournies sur le site nibe.fr.

Notez que les accessoires ne sont pas tous disponibles sur tous les marchés.

KIT DE MESURE D'ÉNERGIE EMK 300

Cet accessoire est installé en externe et permet de mesurer la quantité d'énergie fournie au module piscine, pour la production d'eau chaude, le chauffage et le rafraîchissement de l'habitation.

Réf. 067 314

ELK D'APPOINT ÉLECTRIQUE EXTERNE

Ces accessoires nécessitent des cartes auxiliaires AXC 40 (supplément commandé par incréments)

ELK 5

Appoint électrique
5 kW, 1 x 230 V
Réf. 069 025

ELK 8

Appoint électrique
8 kW, 1 x 230 V
Réf. 069 026

ELK 15

15 kW, 3 x 400 V
Réf. 069 022

ELK 26

26 kW, 3 x 400 V
Réf. 067 074

ELK 42

42 kW, 3 x 400 V
Réf. 067 075

ELK 213

7-13 kW, 3 x 400 V
Réf. 069 500

GROUPE DE DÉRIVATION ECS SUPPLÉMENTAIRE

Cet accessoire est utilisé lorsque VVM S330 est installé dans des habitations dotées de deux circuits de chauffage différents ou plus, nécessitant des températures d'alimentations différentes.

ECS 40 (Max. 80 m²)

Réf. 067 287

ECS 41 (environ 80-250 m²)

Réf. 067 288

CAPTEUR D'HUMIDITÉ HTS 40

Cet accessoire permet d'afficher et de réguler l'humidité et la température en mode de chauffage et en mode de refroidissement.

Réf. 067 538

UNITÉ D'AIR EXTRAIT S135¹

S135 est un module d'air extrait spécialement conçu pour associer la récupération de l'air extrait mécaniquement à une pompe à chaleur air/eau. Commandes du module intérieur/module de commande S135.

Réf. 066 161

¹ L'accessoire nécessite l'installation de l'unité extérieure NIBE.

ÉCHANGEUR DE CHALEUR DE VENTILATION ERS

Cet accessoire permet d'alimenter le logement avec de l'énergie qui a été récupérée de l'air de ventilation. L'unité ventile la maison et chauffe l'air fourni si nécessaire.

ERS S10-400¹

Réf. 066 163

ERS 20-250¹

Réf. 066 068

ERS 30-400¹

Réf. 066 165

ERS S40-350

Réf. 066 166

¹ Un préchauffeur peut être nécessaire.

CHÂSSIS DE SURÉLÉVATION EF 45

Cet accessoire est utilisé pour surélever VVM S330.

Réf. 067 152

AQUASTAT LIMITEUR POUR APPOINT HR 10

Le relais auxiliaire HR 10 permet de réguler les charges externes monophasées à triphasées, telles que les chaudières au fuel, les appoints électriques et les pompes.

Réf. 067 309

LE MODULE DE COMMUNICATION PHOTOVOLTAÏQUE EME 20

EME 20 est utilisé pour établir une communication et un contrôle entre les inverters pour cellules photovoltaïques à partir de NIBE et VVM S330.

Réf. 057 215

CHAUFFAGE PISCINE POOL 310¹

POOL 310 est un accessoire qui permet de chauffer la piscine avec VVM S330.

Réf. 067 247

¹ L'accessoire nécessite l'installation de l'unité extérieure NIBE.

UNITÉ D'AMBIANCE RMU S40

L'unité d'ambiance est un accessoire doté d'une sonde d'ambiance intégrée, qui permet de contrôler et de surveiller VVM S330 depuis n'importe quelle pièce de la maison.

Réf. 067 650

PACK SOLAIRE NIBE PV

NIBE PV est un système modulaire composé de panneaux solaires, de pièces d'assemblage et d'inverters, qui vous permet de produire votre propre électricité.

CARTE D'ACCESSOIRES AXC 40

Cet accessoire permet de raccorder et de contrôler un appoint de chauffage commandé par dérivation ou étagé ou une pompe de circulation externe.

Réf. 067 060

ACCESSOIRES SANS FIL

Il est possible de connecter des accessoires sans fil à VVM S330, notamment des sondes d'ambiance, des capteurs d'humidité ou des détecteurs de CO₂.

Pour en savoir plus ou pour consulter la liste complète de tous les accessoires sans fil disponibles, voir myuplink.com.

BALLON TAMPON UKV

Un ballon tampon est un ballon compatible avec une pompe à chaleur ou une autre source de chaleur externe et peut avoir différentes applications.

UKV 40

Réf. 088 470

UKV 100

Réf. 088 207

UKV 200

Réf. 080 300

UKV 300

Réf. 080 301

UKV 500

Réf. 080 114

UKV 200

Rafrâichissement

Réf. 080 321

UKV 300

Rafrâichissement

Réf. 080 330

ARMOIRE SUPÉRIEURE TOC 30

Armoire supérieure qui dissimule les tuyaux/conduits de ventilation.

Hauteur 245 mm

Réf. 067 517

Hauteur 345 mm

Réf. 067 518

Hauteur 385-635 mm

Réf. 067 519

Données techniques

Dimensions

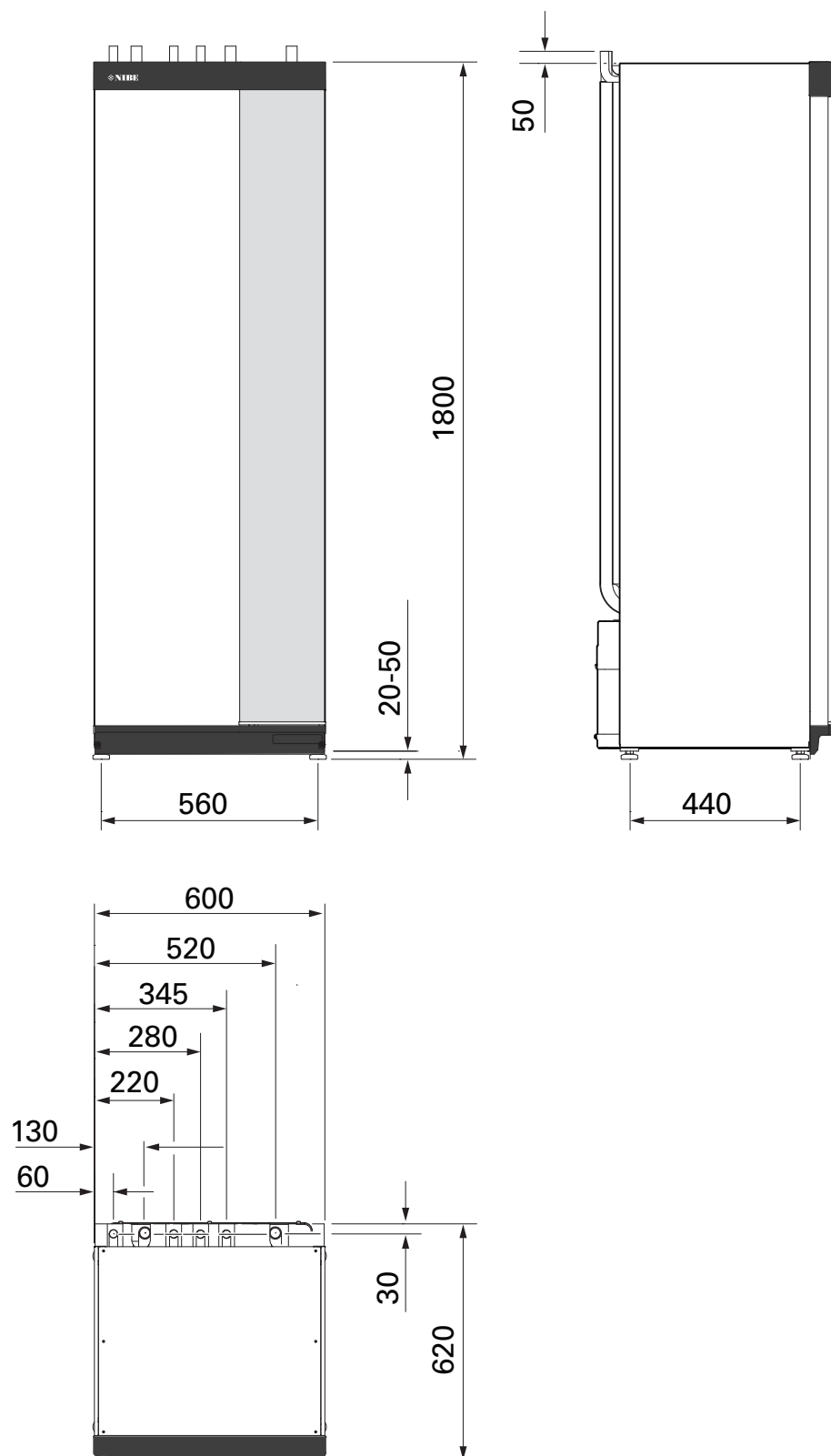

Dimensions, unité intérieure

Caractéristiques techniques

Tension		1 x 230 V	3 x 400 V
Données électriques			
Puissance max., thermoplongeur (réglage usine)	kW	7 (7)	9 (9)
Tension nominale		230 V ~ 50 Hz	400 V 3N ~ 50 Hz
Courant de fonctionnement maximal	A	30,1	13,5
Fusible	A	32	16
Sortie, pompe de chauffage (GP1)	W	2 - 75	2 - 75
Sortie, pompe de charge pour l'eau chaude (GP8)	W	2 - 45	2 - 45
Indice de protection		IPX1B	
Équipement conforme à IEC 61000-3-12			
Conforme aux exigences techniques IEC 61000-3-3 pour le raccordement			
WLAN			
2,412 - Puissance max. 2,484 GHz	dbm	11	
Unités sans fil			
2,405 - Puissance max. 2,480 GHz	dbm	4	
Circuit de chauffage			
Pression max. du circuit de chauffage	MPa (bar)	0,3 (3)	
Pression min. du système d'eau de chauffage	MPa (bar)	0,05 (0,5)	
Pression de coupure, chauffage	MPa (bar)	0,25 (2,5)	
Température maximale, circuit de chauffage	°C	70	
Raccordements hydrauliques			
Dia. ext. circuit de chauffage	mm	22	
Dia. ext. raccordement eau chaude	mm	22	
Dia. ext. raccordement eau froide	mm	22	
Dia. ext. raccordements pompe à chaleur	mm	22	
Eau chaude et section chauffage			
Volume du réservoir de stockage, eau chaude	litres	140	
Volume, total intérieur	litres	192	
Volume, ballon tampon	litres	52	
Pression max. autorisée dans l'échangeur thermique d'eau chaude	MPa (bar)	1,0 (10)	
Pression min. autorisée dans l'échangeur thermique d'eau chaude	MPa (bar)	0,01 (0,1)	
Capacité de production d'eau chaude conformément à EN16147			
Volume d'eau 40 °C (mode confort Moyen) ¹	litres	240	
Dimensions et poids			
Largeur	mm	600	
Profondeur	mm	620	
Hauteur ²	mm	1800	
Hauteur sous plafond requise ³	mm	1930	
Poids	kg	115	118
Protection contre la corrosion dans l'échangeur thermique d'eau chaude		Inoxydable	
Référence			
Référence		069 249	069 250

¹ Cela s'applique à un débit de 10 L/min.

² La hauteur de la vanne à sphère avec filtre fournie (QZ2) est de 120 mm. Un clapet anti-retour (RM1) et une vanne à sphère avec filtre (QZ2) dont la hauteur combinée est de 190 mm sont fournis avec VVM S330 1x230 V.

³ La hauteur sans les pieds est d'environ 1940 mm.

Schéma du circuit électrique

1X230 V

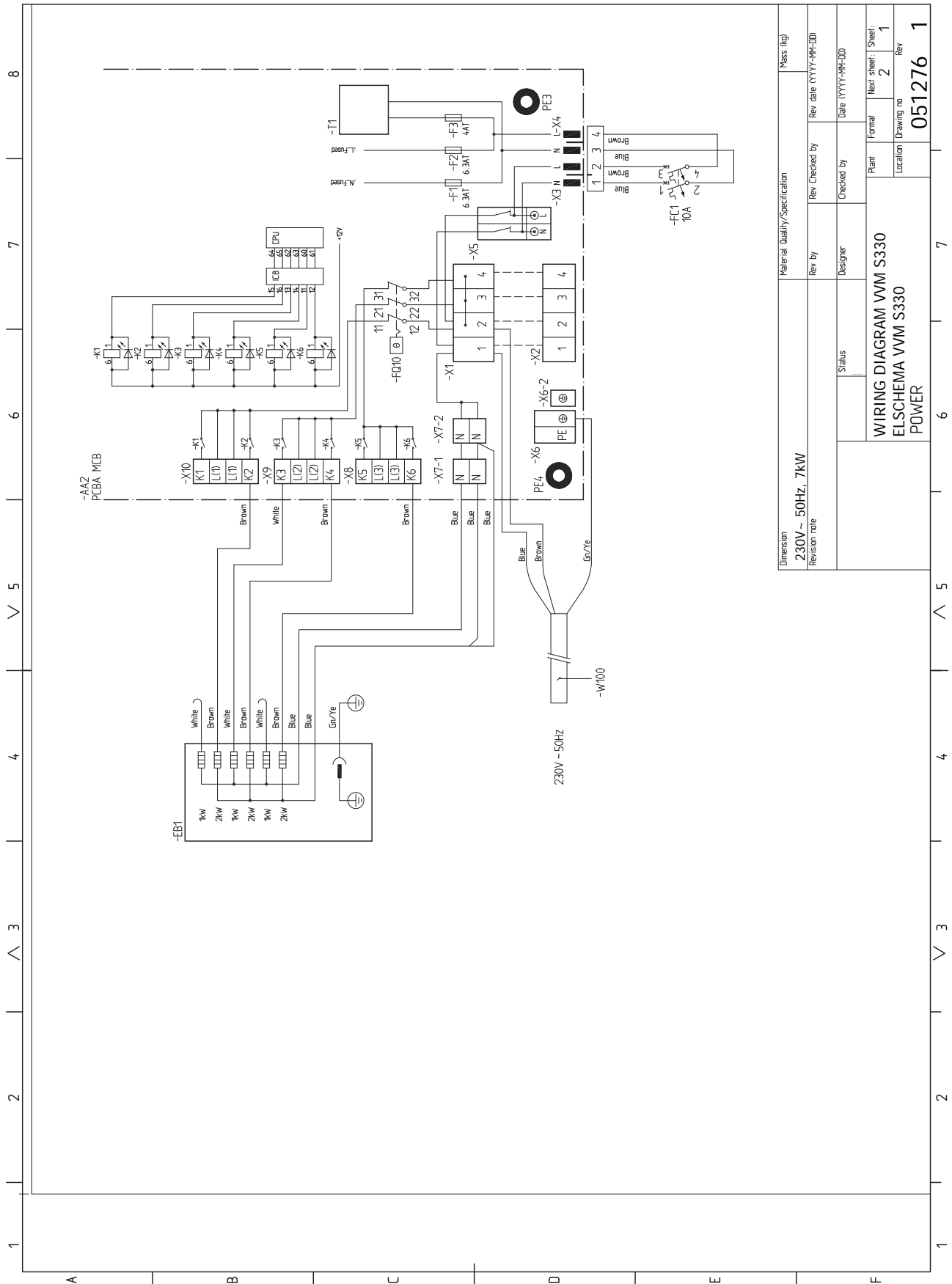

Material Quality/Specification		Mass (kg)	
Dimension	230V-50Hz, 7kW	Rev. by	Rev. date (YYYY-MM-DD)
Revision note		Designer	Date (YYYY-MM-DD)
WIRING DIAGRAM VVM S330 ELSCHEMA VVM S330 POWER		Plant	Formal
		Location	Next sheet: 1
		Drawing no	Rev
		051276	1

1 2 3 4 5 6 7 8

A B C D E F

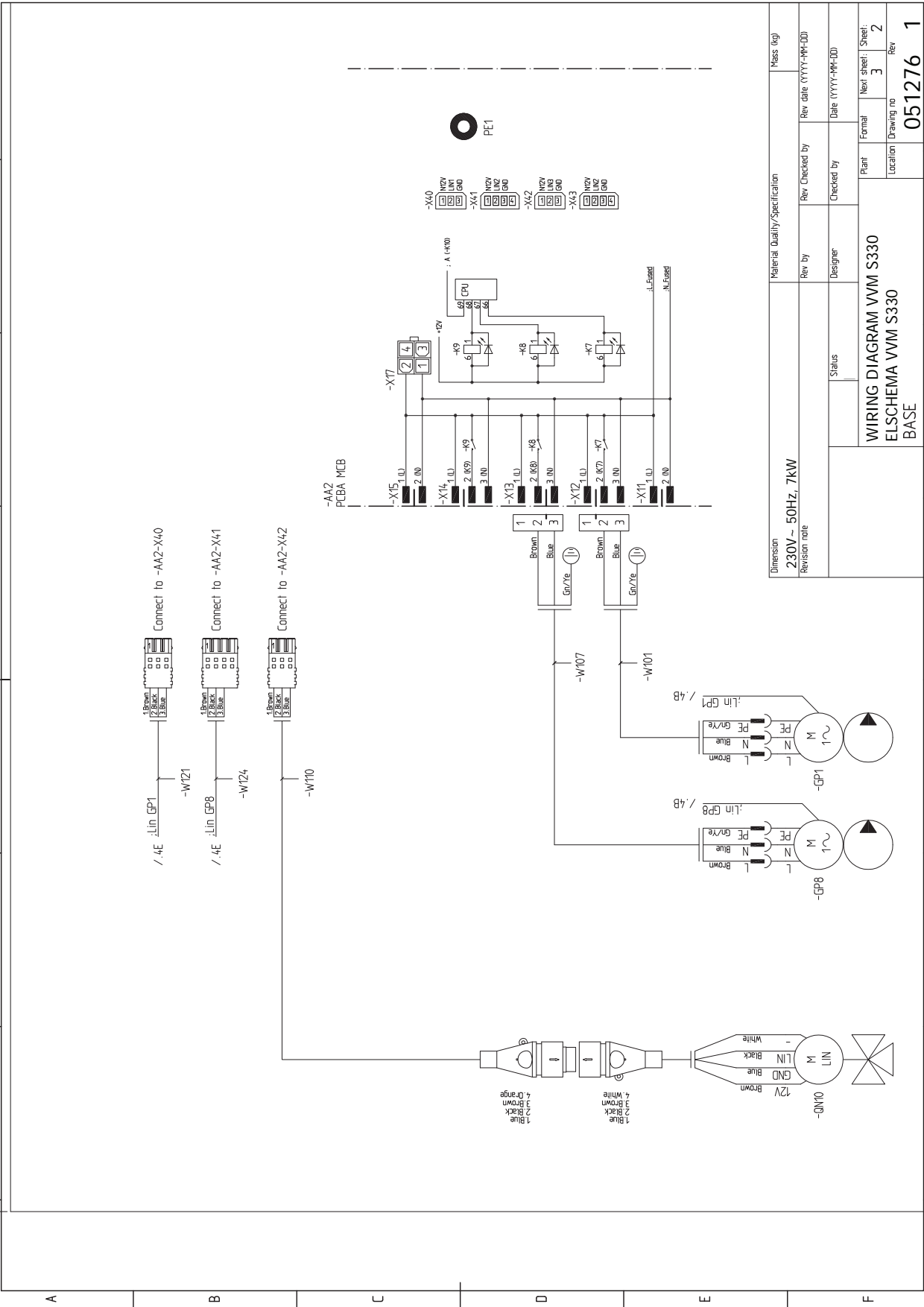

Dimension	230V ~ 50Hz, 7KW		Material Quality/Specification	Mass (kg)
Revision note	Rev. by	Rev. Checked by	Rev. date (YYYY-MM-DD)	
	Designer	Checked by	Date (YYYY-MM-DD)	
	Status			
WIRING DIAGRAM VVM S330 ELSHEMA VVM S330 BASE				
Plant	Format	Next sheet / Sheet		
Location	Drawing no	Rev		
	051276	1		

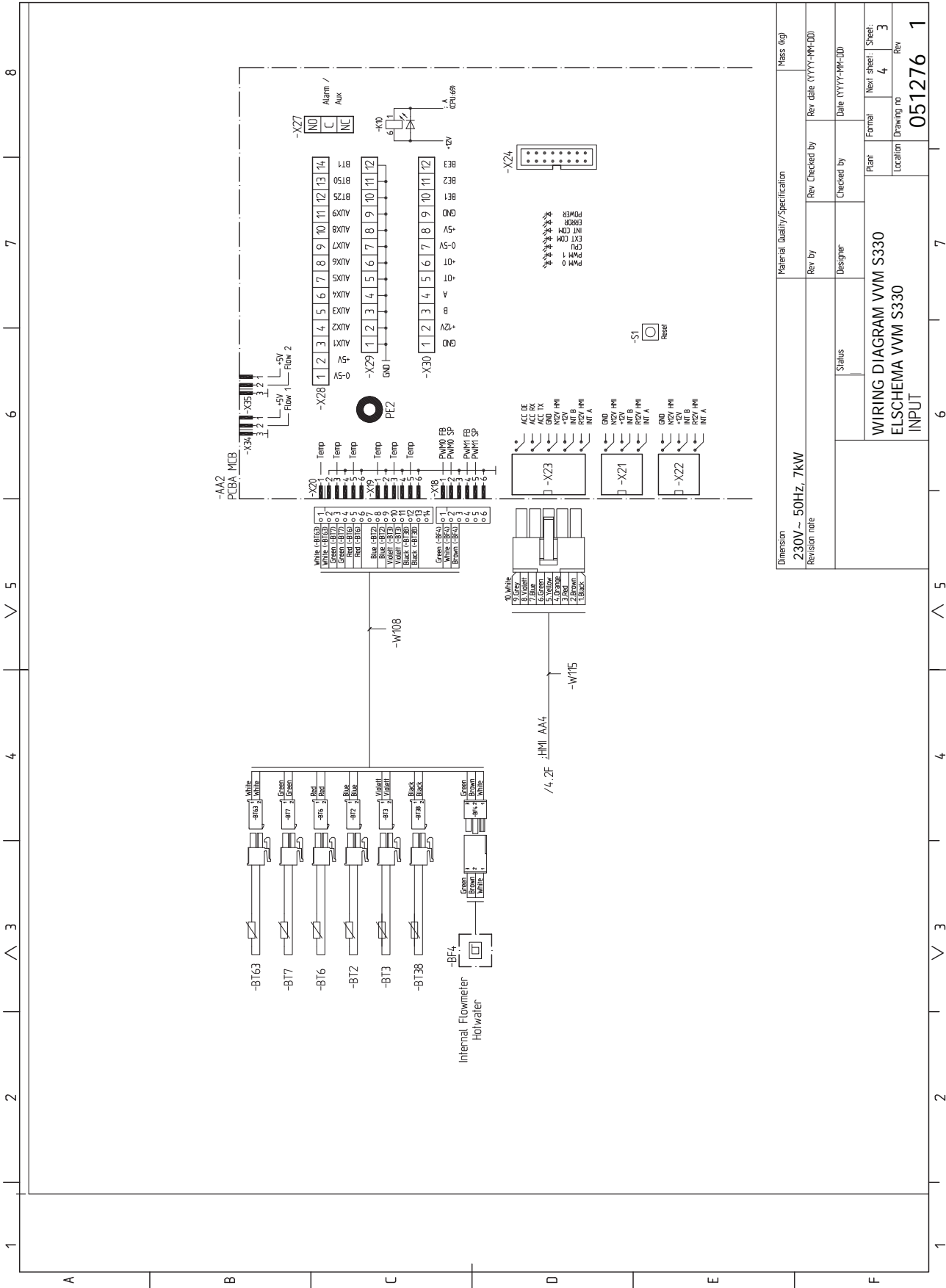

Material Quality/Specification		Mass (kg)	
Dimension	230V ~ 50Hz, 7kW	Rev by	Rev date (YYYY-MM-DD)
Revision note		Designer	Date (YYYY-MM-DD)
Status		Checked by	Rev
WIRING DIAGRAM VVM S330		Plant	Sheet
ELSHEMA VVM S330		Location	4
INPUT		Drawing no	051276
		Rev	1

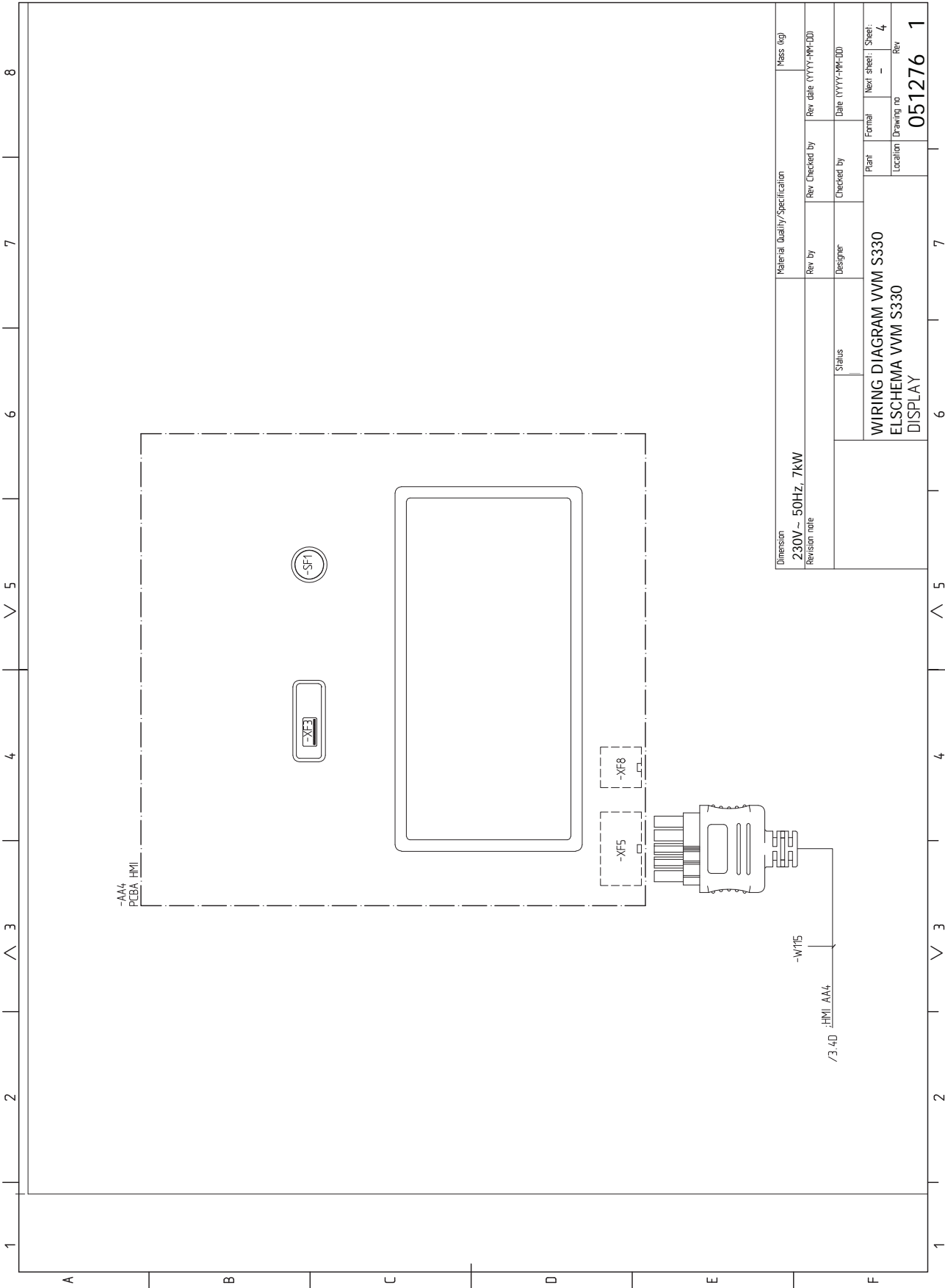

Dimension		Material Quality/Specification		Mass (kg)
230V ~ 50Hz, 7kW				
Revision note		Rev by	Rev Checked by	Rev date (YYYY-MM-DD)
		Designer	Checked by	Date (YYYY-MM-DD)
		Status		Plant
				Location
				Formal
				Next sheet: Sheet: 4
				Drawing no
				Rev
				051276
				1

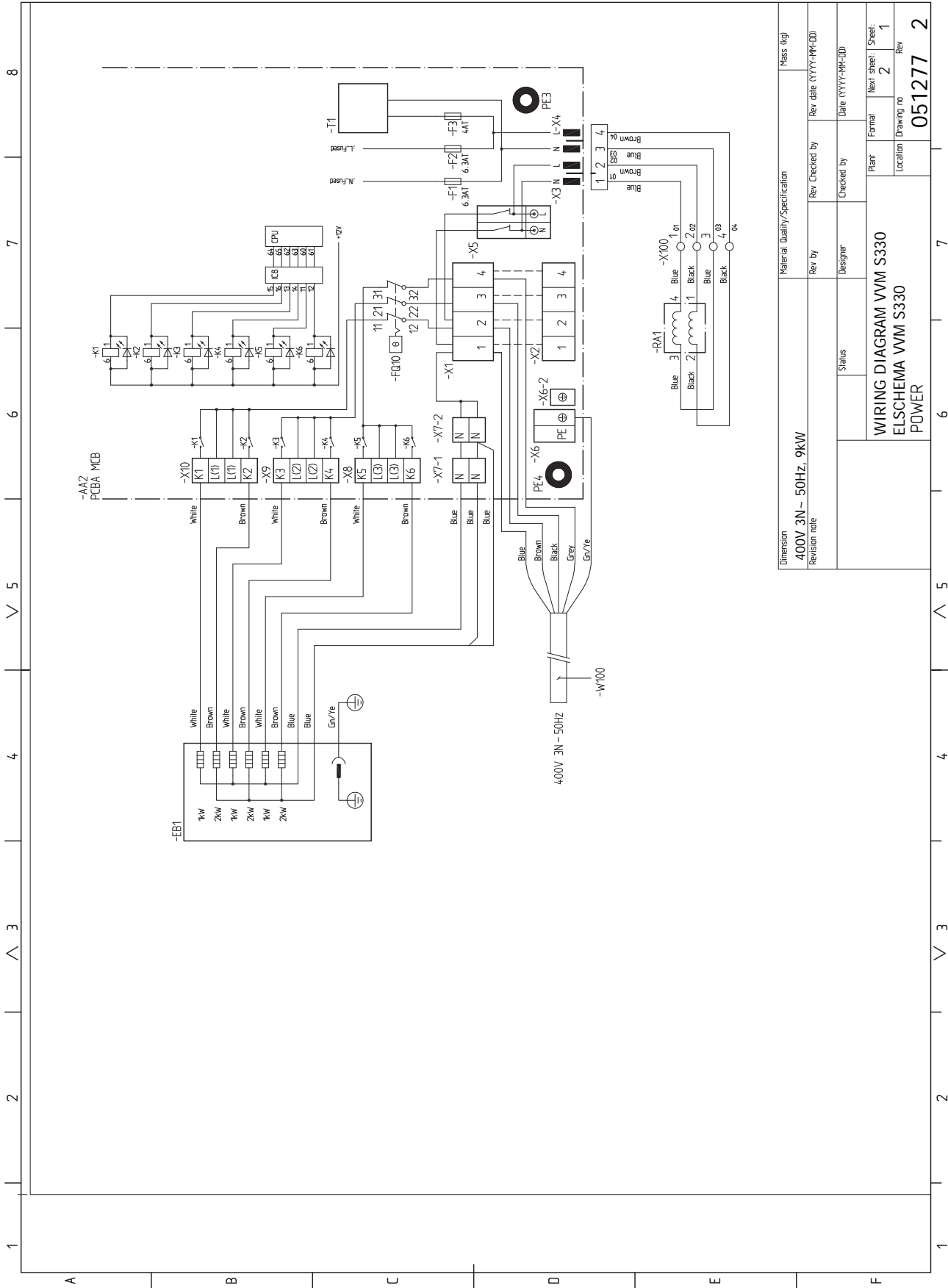

Dimension		Material Quality/Specification		Mass (kg)	
400V 3N- 50HZ, 9kW					
Revision note		Rev by	Rev Checked by	Rev date (YYYY-MM-DD)	
		Status	Designer	Date (YYYY-MM-DD)	
		Formal	Formal	Next sheet: Sheet	1
		Location	Location	Drawing no	2
				Rev	051277
					2

WIRING DIAGRAM VVM S330
ELSCHEMA VVM S330
POWER

1 2 3 4 5 6 7 8

A

B

C

D

E

F

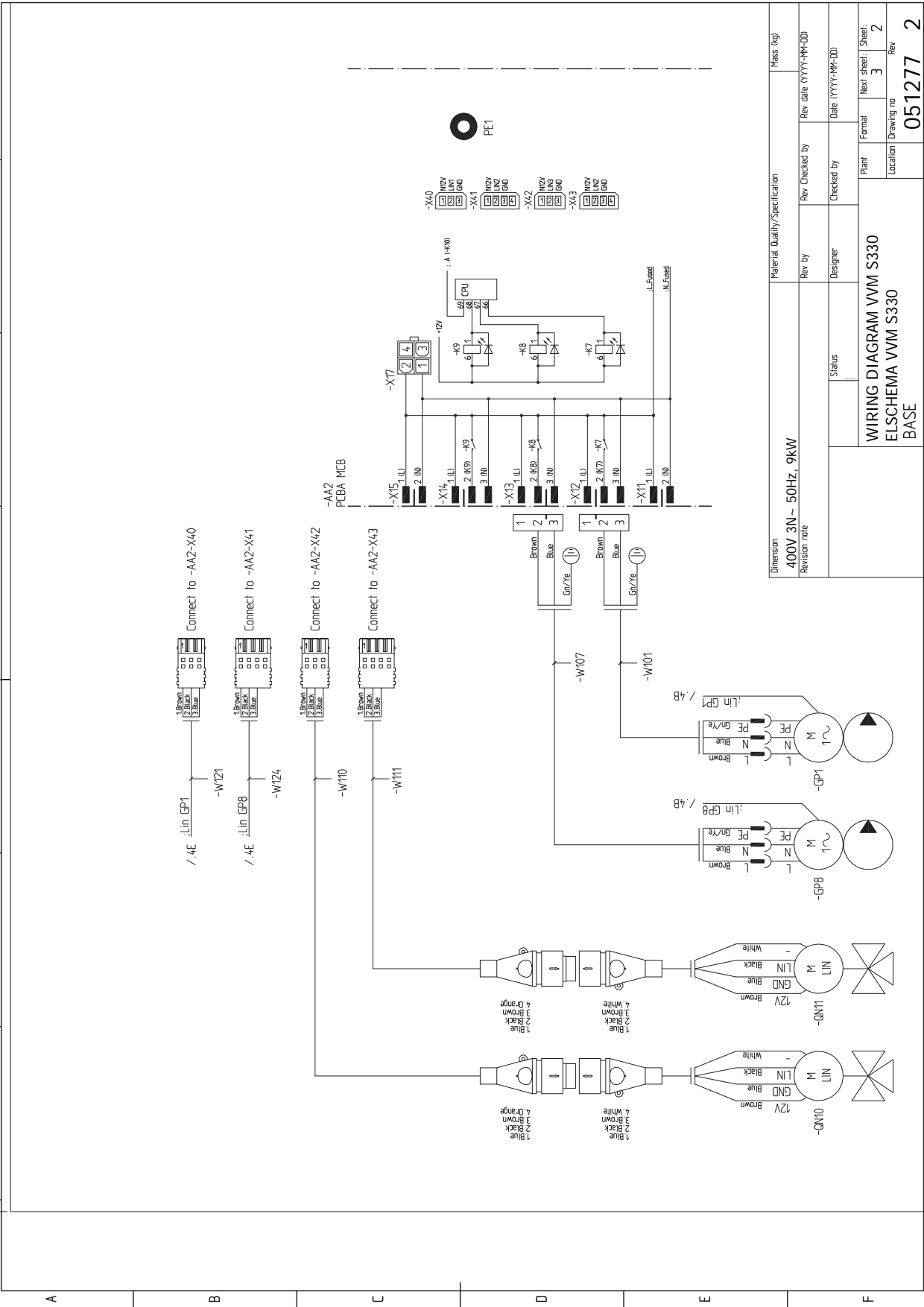

Material Quality/Specification		Mass (kg)	
Dimension	400V 3N~ 50HZ, 9KW	Rev by	Rev date (YYYY-MM-DD)
Revision note		Designer	Date (YYYY-MM-DD)
Status		Plant	Next sheet / Sheet
WIRING DIAGRAM VVM S330		Location	Drawing no
ELSICHEMA VVM S330			Rev
BASE			051277
			2

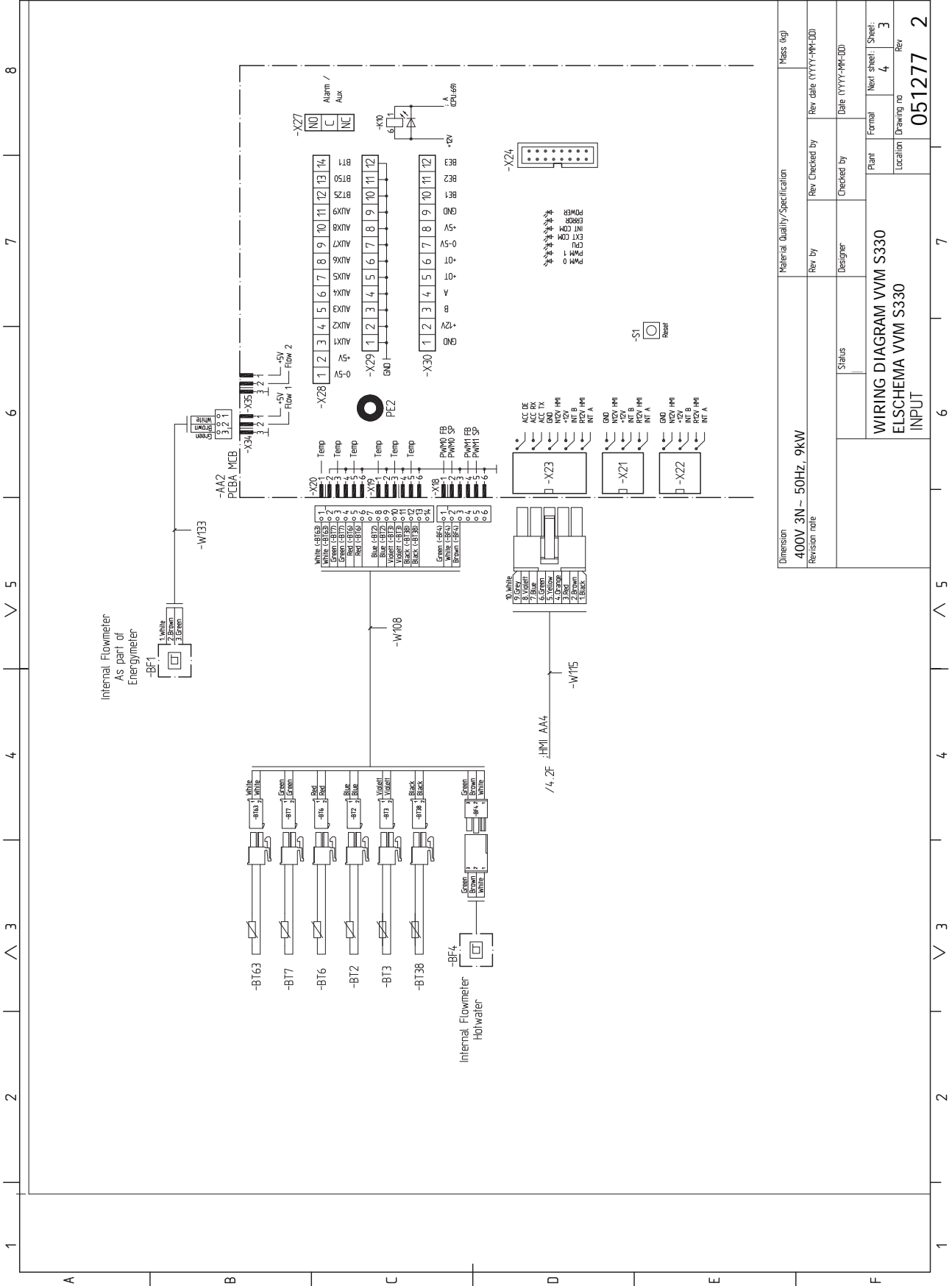

Dimension 400V 3N-50Hz, 9kW	Material Quality/Specification	Mass (kg)
Revision note	Rev by	Rev checked by
	Designer	Checked by
Status		Date (YYYY-MM-DD)
WIRING DIAGRAM VVM S330		Plant
ELSHEMA VVM S330		Next steel: Sheet
INPUT		Location
		Drawing no
		Rev
		051277
		2

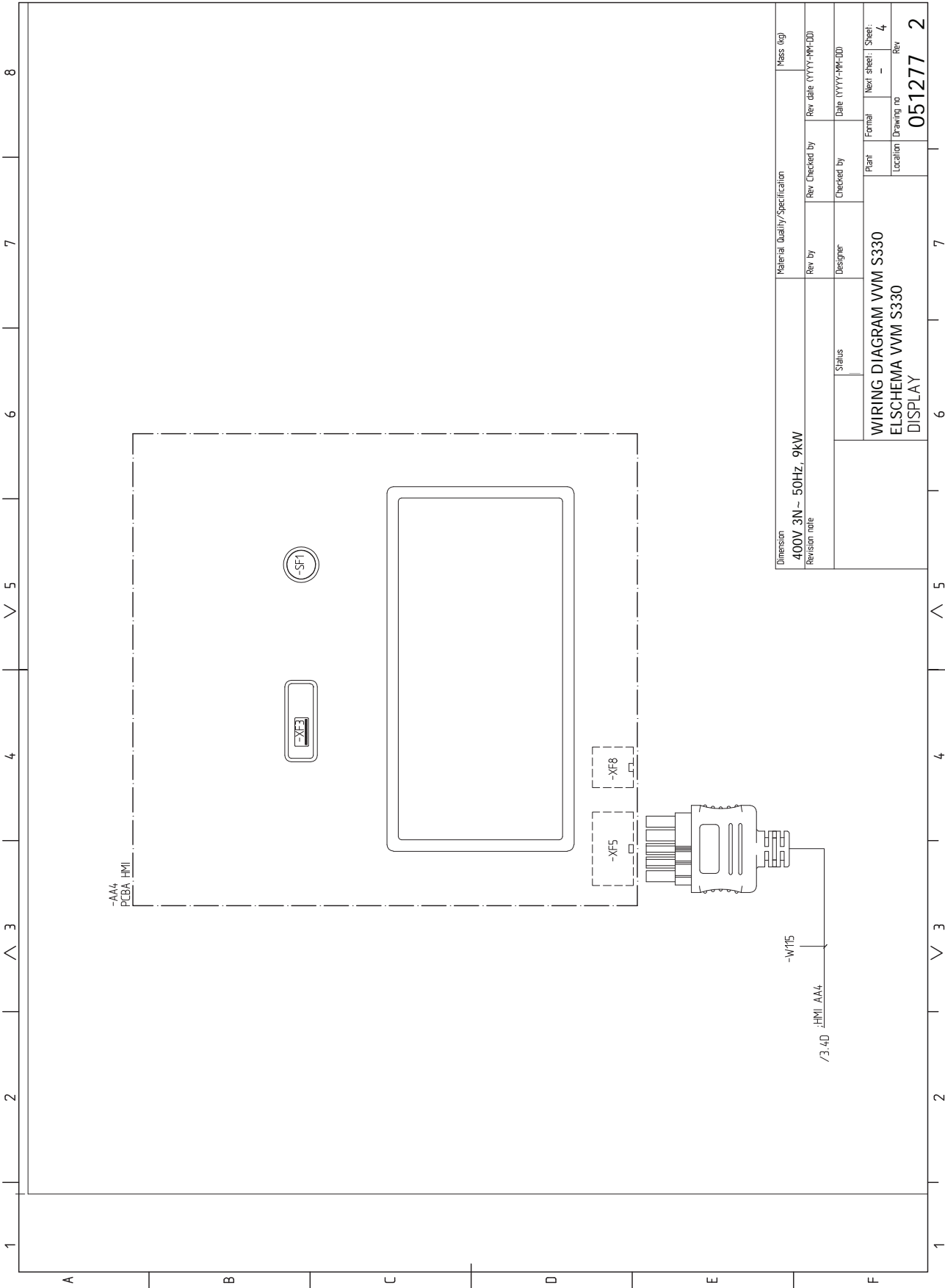

Dimension		Material Quality/Specification		Mass (kg)
400V 3N- 50HZ, 9KW				
Revision note		Rev by	Rev Checked by	Rev date (YYYY-MM-DD)
		Designer	Checked by	Date (YYYY-MM-DD)
		Status		
		Plant	Formal	Next sheet: Sheet: 4
		WIRING DIAGRAM VVM S330		Location
		ELSCHEMA VVM S330		Drawing no
		DISPLAY		Rev
				051277
				2

Index

- A**
 - Accessoires, 63
 - Accessoires de raccordement, 23
 - Alarme, 60
 - Alimentation, 20
 - Alternatives de branchement
 - Deux systèmes de climatisation ou plus, 16
 - Appoint électrique - puissance maximum, 26
 - Autre installation possible
 - Branchement du bouclage d'eau chaude, 16
- B**
 - Branchement d'une tension de service externe pour le système de régulation, 20
 - Branchement de la circulation d'eau chaude, 16
 - Branchement des TOR, 22
 - Branchements, 20
 - Branchements des tuyaux, 12
 - Côté chauffage, 15
 - Installation alternative, 16
 - Légende des symboles, 13
 - Raccordements de la tuyauterie générale, 12
 - Schéma de système, 13
 - Volumes de la chaudière et des radiateurs, 12
 - Branchements électriques, 18
 - Accessoires de raccordement, 23
 - Alimentation, 20
 - Appoint électrique - puissance maximum, 26
 - Branchement d'une tension de service externe pour le système de régulation, 20
 - Branchements, 20
 - Compteur énergie externe, 22
 - Connexion des sondes, 21
 - Contrôle tarifaire, 20
 - Options de raccordement externe, 24
 - Raccordements externes, 21
 - Réglages, 26
 - Sonde d'ambiance, 21
 - Sonde de départ externe, 21
 - Sonde extérieure, 21
 - TOR, 22
- C**
 - Caractéristiques techniques
 - Dimensions, 65
 - Circuit de distribution, 15
 - Circuits de distribution et zones, 37
 - Commande - Présentation, 37
 - Commande, 34
 - Commande - Présentation, 34
 - Commande - Menus
 - Menu 5 - Connexion, 48
 - Menu 1 - Température intérieure, 38
 - Menu 2 - Eau chaude, 42
 - Menu 3 - Informations, 43
 - Menu 4 - Mon système, 44
 - Menu 6 - Programmation, 49
 - Menu 7 - Entretien, 50
 - Commande - Présentation, 34
 - Communication, 23
 - Composants fournis, 7
 - Compteur énergie externe, 22
 - Conception du module intérieur, 10
 - Emplacement des composants, 10
 - Connexion des sondes, 21
 - Connexions électriques
 - Communication, 23
 - Contrôle de l'installation, 5
 - Contrôle du tarif, 20
 - Côté chauffage, 15
- D**
 - Démarrage et inspection, 30
 - Démarrage et vérification
 - Vitesse de pompe, 31
 - Dépannage, 60
 - Dépose des caches, 8
 - Dimensions, 65
 - Données techniques, 65-66
 - Données techniques, 66
 - Schéma du circuit électrique, 67
- E**
 - Eau froide et eau chaude, 15
 - Raccordement de l'eau froide et de l'eau chaude, 15
 - Entretien, 57
 - Opérations d'entretien, 57
- G**
 - Gestion des alarmes, 60
 - Guide de démarrage, 30
- I**
 - Informations importantes, 4
 - Informations relatives à la sécurité, 4
 - Marquage, 4
 - Symboles, 4
 - Unités extérieures compatibles, 5
 - Vérification de l'installation, 5
 - Informations relatives à la sécurité, 4
 - Marquage, 4
 - Numéro de série, 4
 - Symboles, 4
 - Installation alternative, 16
 - Chauffe-eau avec thermoplongeur, 16
- L**
 - Légende des symboles, 13
 - Livraison et manipulation, 6
 - Composants fournis, 7
 - Dépose des caches, 8
 - Montage, 6
 - Transport, 6
 - Zone d'installation, 6
- M**
 - Manchon, circuit de chauffage, 14
 - Marquage, 4
 - Menu 5 - Connexion, 48
 - Menu 1 - Température intérieure, 38
 - Menu 2 - Eau chaude, 42
 - Menu 3 - Informations, 43
 - Menu 4 - Mon système, 44
 - Menu 6 - Programmation, 49
 - Menu 7 - Entretien, 50
 - Menu Aide, 35
 - Menu Informations, 60
 - Mesures d'entretien
 - Vidange de l'échangeur thermique d'eau chaude, 57
 - Mise en service et réglage, 28
 - Démarrage et inspection, 30

- Guide de démarrage, 30
- Mise en service sans pompe à chaleur, 31
- Préparations, 28
- Réglage de la courbe de chauffage/rafraîchissement, 31
- Remplissage et purge, 29
- Mise en service sans pompe à chaleur, 31
- Modbus TCP/IP, 59
- Mode Veille, 27, 57
- Modules extérieurs, 23
- Montage, 6
- myUplink, 33
- N**
- Navigation
 - Menu Aide, 35
- Numéro de série, 4
- O**
- Opérations d'entretien, 57
 - Modbus TCP/IP, 59
 - Mode Veille, 57
 - Sortie USB, 58
 - Valeurs des sondes de température, 58
 - Vidange du circuit de chauffage, 57
- Options de raccordement externe, 24
 - Sélection possible d'entrées AUX, 24
 - Sélection possible de sortie AUX (relais variable libre de potentiel), 25
- P**
- Préparations, 28
- Problème de confort
 - Menu Informations, 60
- Problèmes d'inconfort, 60
 - Alarme, 60
 - Dépannage, 60
 - Gestion des alarmes, 60
- Purge du réseau de distribution, 29
- R**
- Raccordement du circuit de chauffage, 15
- Raccordement électrique, 18
 - Généralités, 18
- Raccordement hydraulique et de la ventilation
 - Raccordement du circuit de chauffage, 15
- Raccordements électriques
 - Tension d'alimentation, 20
 - Unités extérieures, 23
- Raccordements externes, 21
- Raccordements hydrauliques
 - Eau froide et eau chaude
 - Raccordement de l'eau froide et de l'eau chaude, 15
 - Manchon, circuit de chauffage, 14
 - Rafraîchissement, 15
 - Utilisation sans pompe à chaleur, 15
- Raccordements hydrauliques et de ventilation
 - Circuit de distribution, 15
- Rafraîchissement, 15
- Réglage de la courbe de chauffage/rafraîchissement, 31
- Réglages, 26
 - Mode Urgence, 27
- Remplissage de l'échangeur thermique d'eau chaude, 29
- Remplissage du système de chauffage, 29
- Remplissage et purge, 29
 - Purge du réseau de distribution, 29
 - Remplissage de l'échangeur thermique d'eau chaude, 29
 - Remplissage du système de chauffage, 29
- S**
- Schéma du circuit électrique, 67
- Schéma du système, 13
- Sélection possible d'entrées AUX, 24
- Sélection possible de sortie AUX (relais variable libre de potentiel), 25
- Sonde d'ambiance, 21
- Sonde de départ externe, 21
- Sonde extérieure, 21
- Sortie USB, 58
- Supplément électrique - sortie maximale
 - Étapes d'alimentation du thermoplongeur, 26
- Symboles, 4
- T**
- Tension d'alimentation, 20
- TOR, 22
- Transport, 6
- U**
- Unités extérieures compatibles, 5
- Utilisation sans pompe à chaleur, 15
- V**
- Valeurs des sondes de température, 58
- Vidange de l'échangeur thermique d'eau chaude, 57
- Vidange du circuit de chauffage, 57
- Vitesse de pompe, 31
- Z**
- Zone d'installation, 6

Contact

AUSTRIA

KNV Energietechnik GmbH
Gahberggasse 11, 4861 Schörfling
Tel: +43 (0)7662 8963-0
mail@knv.at
knv.at

FINLAND

NIBE Energy Systems Oy
Juurakkotie 3, 01510 Vantaa
Tel: +358 (0)9 274 6970
info@nibe.fi
nibe.fi

GREAT BRITAIN

NIBE Energy Systems Ltd
3C Broom Business Park,
Bridge Way, S41 9QG Chesterfield
Tel: +44 (0)330 311 2201
info@nibe.co.uk
nibe.co.uk

POLAND

NIBE-BIAWAR Sp. z o.o.
Al. Jana Pawla II 57, 15-703 Białystok
Tel: +48 (0)85 66 28 490
biawar.com.pl

CZECH REPUBLIC

Družstevní závody Dražice - strojírna
s.r.o.
Dražice 69, 29471 Benátky n. Jiz.
Tel: +420 326 373 801
nibe@nibe.cz
nibe.cz

FRANCE

NIBE Energy Systems France SAS
Zone industrielle RD 28
Rue du Pou du Ciel, 01600 Reyrieux
Tél: 04 74 00 92 92
info@nibe.fr
nibe.fr

NETHERLANDS

NIBE Energietechnik B.V.
Energieweg 31, 4906 CG Oosterhout
Tel: +31 (0)168 47 77 22
info@nibenl.nl
nibenl.nl

SWEDEN

NIBE Energy Systems
Box 14
Hannabadsvägen 5, 285 21 Markaryd
Tel: +46 (0)433-27 30 00
info@nibe.se
nibe.se

DENMARK

Vølund Varmeteknik A/S
Industrivej Nord 7B, 7400 Herning
Tel: +45 97 17 20 33
info@volundvt.dk
volundvt.dk

GERMANY

NIBE Systemtechnik GmbH
Am Reiherpfahl 3, 29223 Celle
Tel: +49 (0)5141 75 46 -0
info@nibe.de
nibe.de

NORWAY

ABK-Qviller AS
Brobekkeveien 80, 0582 Oslo
Tel: (+47) 23 17 05 20
post@abkqviller.no
nibe.no

SWITZERLAND

NIBE Wärmetechnik c/o ait Schweiz AG
Industriepark, CH-6246 Altishofen
Tel. +41 (0)58 252 21 00
info@nibe.ch
nibe.ch

Pour les pays non mentionnés dans cette liste, veuillez contacter NIBE Suède ou vous rendre sur nibe.eu pour plus d'informations.

NIBE Energy Systems
Hannabadsvägen 5
Box 14
SE-285 21 Markaryd
info@nibe.se
nibe.eu

IHB FR 2314-1 631459

Ce document est publié par NIBE Energy Systems. L'ensemble des illustrations, des faits présentés et des données de produits s'appuient sur les informations disponibles au moment de l'approbation de la publication.

NIBE Energy Systems ne peut être tenu responsable des éventuelles erreurs factuelles ou d'impression pouvant apparaître dans ce document.

