

Használati útmutató

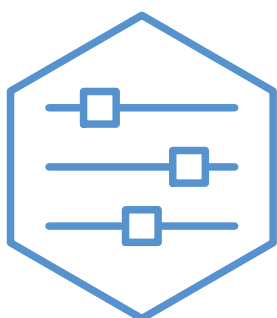

# Beltéri egység **NIBE VVM 225**

---



UHB HU 2235-1  
731286

## Gyors útmutató

### Navigáció

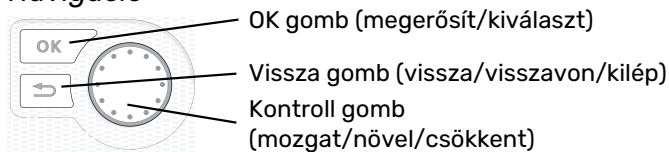

A gombok funkcióinak részletes ismertetése a 8 oldalon található.

A menük közötti lapozás és a különböző beállítások mikéntjének ismertetése a 10 oldalon található.

### A fűtés-hűtés beállítása

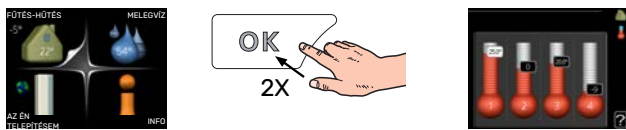

A belső hőmérsékletet úgy állíthatja be, hogy a főmenüben start üzemmódban kétszer megnyomja az OK gombot. A beállításokról további információ található a következő oldalon: 14.

### Növeli a melegvíz mennyiségét



A melegvíz mennyiségének ideiglenes növeléséhez először a Kontroll gombot fordítsa a 2. menü jelzésére (vízcsepp) majd kétszer nyomja meg az OK gombot. A beállításokról további információ a 23 oldalon található.

### Ha a komfortérzet nem megfelelő

Ha a komfortérzetben bármilyen zavart észlel, a következő lépéseket érdemes tennie, mielőtt hívná a rendszer telepítőjét. Az utasításokat lásd a „Diszkomfort és üzemzavar elhárítása” részben.

# Tartalomjegyzék

1	Fontos információ _____	4
	Telepítési adatok _____	4
	Biztonsági információ _____	4
	Szimbólumok _____	5
	Sorozatszám _____	5
	VVM 225 – Kitűnő választás _____	5
2	A fűtőberendezés – a ház szíve _____	6
	Telepítési funkció _____	6
	Kapcsolat a VVM 225-tel _____	8
	A VVM 225 karbantartása _____	11
	Takarékossági ötletek _____	13
3	VVM 225 – az ön szolgálatában _____	14
	A fűtés-hűtés beállítása _____	14
	A melegvízmennyiség beállítása _____	23
	Üzemi információk _____	25
	Állítsa be a beltéri egységet. _____	27
4	Diszkomfort és üzemzavar elhárítása _____	37
	Info menü _____	37
	Riasztás kezelése _____	37
	Hibakeresés _____	38
	Csak kieg. fűtés _____	39
5	Műszaki adatok _____	40
6	Szószedet _____	41
	Kapcsolattartási információ _____	43

# Fontos információ

## Telepítési adatok

Termék	VVM 225
Sorozatszám	
Üzembe helyezés időpontja	
Telepítő	

Szám	Név	Gyári beállítások	Beállítva
1.1	hőmérséklet (fűtési görbe eltolása)	0	
1.9.1	fűtési görbe (görbe meredeksége)	9	
1.9.3	min. előremenő vízhőfok	20	

Tartozékok

A sorozatszámot mindig meg kell adni.

Tanúsítvány arról, hogy a telepítés a csatolt telepítési kézikönyvében foglalt utasítások és a vonatkozó jogszabályok szerint történt.

Dátum \_\_\_\_\_ Aláírva \_\_\_\_\_

## Biztonsági információ

Ezt a berendezést 8 évesnél idősebb gyermekek, mozgásszervi, érzékszervi vagy szellemi fogyatékkal élő személyek, illetve tapasztalattal és ismerettel nem rendelkezők is használhatják felügyelet mellett, vagy ha megismertették velük annak biztonságos használatát és megértették annak használatával járó veszélyeket. Gyermekek a berendezéssel nem játszhatnak. Gyermekek felügyelet nélkül nem végezhetik annak tisztítását vagy karbantartását.

Ez a dokumentum eredeti használati útmutató. Az NIBE jóváhagyása nélkül nem fordítható le.

A termékfejlesztés és műszaki változtatás jogát fenntartjuk.

©NIBE 2022.

Ha a tápkábel megsérült, azt csak a NIBE, annak szervizképviselője vagy hasonló engedéllyel rendelkező személy cserélheti ki, hogy minden veszély vagy károsodás megelőzhető legyen.

Ne indítsa be az VVM 225-öt, ha fennáll a veszélye, hogy a rendszerben megfagyott a víz.

Rendszer-nyomás	Max	Perc
Fűtőközeg	0,3 MPa (3 bar)	0,05 MPa (0,5 bar)
Használati melegvíz	1,0 MPa (10 bar)	0,01 MPa (0,1 bar)

VVM 225 leválasztó kapcsolón keresztül kell telepíteni. A kábelkeresztmetszetet az alkalmazott biztosíték mérete alapján kell méretezni.

## Szimbólumok

A kézikönyvben esetleg szereplő szimbólumok magyarázata



### MEGJEGYZÉS

Ez a szimbólum a személyt vagy berendezést fenyegető veszélyt jelez.



### Fontos

Ez a szimbólum arra vonatkozóan jelez fontos információt, hogy mire kell figyelnie telepítés közben.



### TIPP

Ez a szimbólum a termék használatát segítő tippet jelez.

## Sorozatszám

A sorozatszám megtalálható az elülső borítólemez jobb alsó sarkában, az info menüben (3.1 menü), valamint a típustáblán.

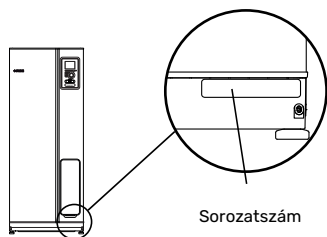

### Fontos

Szervizeléskor és a támogatás igénybevételekor szüksége van a termék (14 jegyű) sorozatszámára.

## VVM 225 – Kitűnő választás

A VVM 225 olyan beltéri egység, amelyet azért fejlesztettek ki, hogy a leghatékonyabb módon olcsó és környezetbarát fűtést és melegvizet biztosítson otthona számára.

Az integrált melegvíztároló, a beépített villamos fűtőbetét, a keringető szivattyúk és a vezérlőrendszer megbízható és gazdaságos hőtermelést biztosítanak.

A beltéri egység csatlakoztatható alacsony hőmérsékletű fűtési rendszerhez, például radiátorokhoz, konvektorokhoz vagy padlófűtéshez. Csatlakoztatható számos különböző berendezéshez és tartozékhoz is, pl. szolár vagy egyéb külső hőforráshoz, extra melegvíztárolóhoz, úszómedencéhez és különböző hőmérsékletű fűtési-hűtési rendszerekhez.

A jó komfortérzet, a gazdaságosság és a biztonságos üzem érdekében a VVM 225 vezérléssel rendelkezik. A nagyméretű, jól látható kijelzőről egyszerűen leolvasható minden információ a hőszivattyú állapotáról, üzemidejéről, üzemi hőmérsékleteiről. Emiatt további hőmérséklet érzékelők telepítése nem szükséges.

## A VVM 225 KIVÁLÓ TULAJDONSÁGAI:

- **Melegvíztároló**  
A VVM 225-hoz integrált melegvíztároló is tartozik, amelyet a minimális hőveszteség érdekében környezetbarát szivacsos műanyaggal szigeteltek.
- **A belső komfortérzet és a melegvíz programozása**  
A fűtés és a melegvíz a hét minden napjára vagy hosszabb időszakokra (vakáció) is programozható.
- **Nagy kijelző használati utasításokkal**  
A beltéri egység nagyméretű kijelzővel, könnyen érthető menükkel rendelkezik, amelyek lehetővé teszik a komfortos hűtés-fűtés beállítását.
- **Egyszerű telepítés**  
A beltéri egység (VVM 225) egyszerűen telepíthető a kompatibilis NIBE levegő/víz hőszivattyúval. A NIBE levegő/víz hőszivattyúval együtt telepítve a hőszivattyú értékei könnyen leolvashatók a beltéri egység kijelzőjéről.

# A fűtőberendezés – a ház szíve

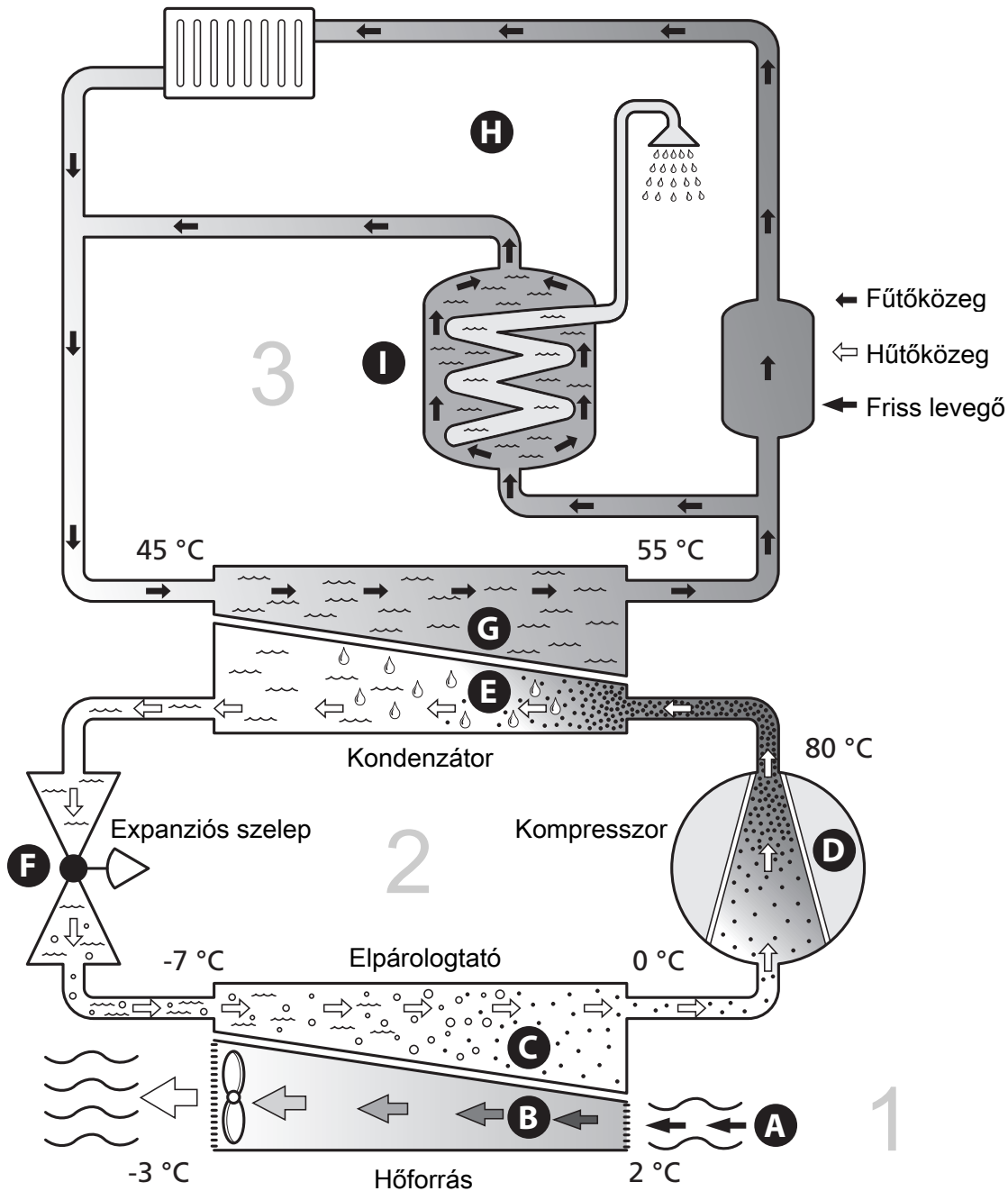

A hőmérsékletek csak példák, és változhatnak a kiépített rendszertől az éppen aktuális évszaktól.

## Telepítési funkció

A levegő/víz hőszivattyú a külső levegő energiáját használja a lakás fűtésére. A külső levegőben lévő energia lakás fűtésre való átalakítása három különböző körben történik. A külső levegőből, (1), kinyerik a szabad hőenergiát és továbbítják a hőszivattyúhoz. A hűtőkörben ((2)) a hőszivattyú a kinyert hő alacsony hőmérsékletét magas hőmérsékletre növeli. Ezt követően a hőt a fűtési rendszer elosztja az épületben, (3)

### **Friss levegő**

- A** A hőszivattyú beszívja a külső levegőt.
- B** A ventilátor ezután a levegőt a hőszivattyú elpárologtatójába irányítja. Itt a levegő átadja az energiáját a hűtőközegnek és a levegő hőmérséklete jelentősen lecsökken. Ezután a hőszivattyú kifújja a hideg levegőt.

### **Hűtőkör**

- C** Zárt rendszerben egy hűtőközeg kering a hőszivattyúban, amely szintén áthalad az elpárologtatón. A hűtőközegnek nagyon alacsony a forráspontja. Az elpárologtatóban a hűtőközeg átveszi a külső levegő energiáját és felforr.
- D** A forrás közben keletkező gőz egy elektromos hajtású kompresszorba jut. A gáz besűrítésekor megnövekszik a nyomás, és jelentősen megnő a gáz hőmérséklete, 0°C-ról kb. 80 °C-ra.
- E** A kompresszorból a gőz egy hőcserélőbe, kondenzátorba kerül, ahol átadja hőenergiáját a beltéri egységnek, miközben a gőz lehűl és ismét folyadékká alakul.
- F** Miután a nyomás még mindig magas, a hűtőközeg áthalad egy expanziós szelepen, ahol lecsökken a nyomás, hogy visszaálljon a hűtőközeg eredeti hőmérséklete. A hűtőközeg így teljes kört tett meg. Ismét az elpárologtatóba kerül, és a folyamat megismétlődik.

### **Fűtési oldal**

- G** A hűtőközeg által a kondenzátorba szállított fűtési energiát a beltéri egység fűtővize veszi át, amelyet 55 °C-ra melegít fel (előremenő hőmérséklet).
- H** A fűtőközeg zárt rendszerben kering és a felmelegített víz energiáját adja át a házban a radiátoroknak/fűtési felületeknek.

# Kapcsolat a VVM 225-tel

## TFT KEZELŐFELÜLET

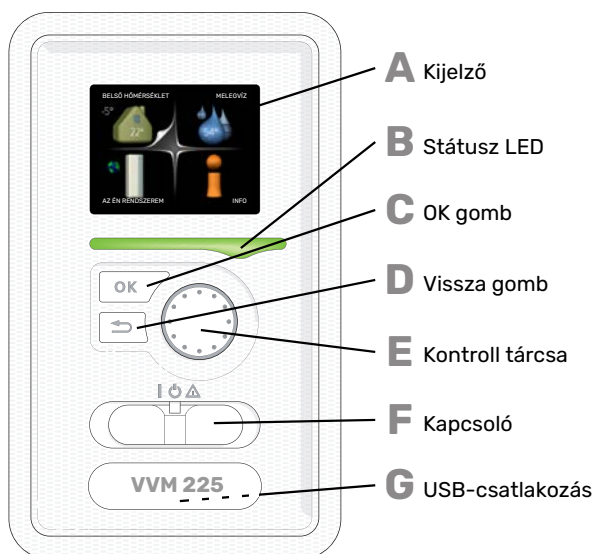

A beltéri egység elején található egy kijelző egység, amellyel a VVM 225-tel lehet kommunikálni. Ezzel tudja elvégezni a következőket:

- a berendezés bekapcsolása, kikapcsolása és tartalék üzemmódba kapcsolása.
- a fűtés-hűtés és a melegvízkészítés beállítása, valamint a berendezésnek az igényekhez való hozzáigazítása.
- információk a beállításokról, az állapotról és az eseményekről.
- megtekinthetők a különféle riasztások és a riasztásokhoz kapcsolódó teendők.

### A Kijelző

A kijelzőn utasítások, beállítások és az üzemeltetéssel kapcsolatos információk láthatók. Egyszerűen navigálhat a különböző menük és opciók között, hogy beállítsa a komfort fokozatot vagy hozzájusson a szükséges információhoz.

### B Státusz LED

A státusz LED a beltéri egység üzemállapotát mutatja. A LED:

- zöld fény esetén normál üzemállapot.
- sárga fény esetén tartalék üzemmód.
- vörös fény esetén üzemzavart jelez.

### C OK gomb

Az OK gomb segítségével:

- léphet be almenükbe/nyugtázhhatja a beállításokat és opciókat.

### D Vissza gomb

A vissza gomb segítségével:

- léphet vissza az előző menübe.
- elállhat olyan beállításoktól, melyek nincsenek nyugtázva.

### E Kontroll tárcsa

A kontroll tárcsa mindkét irányba körbeforgatható, segítségével:

- menüt válthat vagy egy menüben adott beállítási sorra navigálhat.
- növelheti/csökkentheti a kiválasztott paramétereket.
- lapozhat a többoldalas sűgő oldalakon (pl. sűgőmenükben vagy a szerviz információk között).

## F Kapcsoló

A főkapcsoló három féle állásba kapcsolható:

- Be (I)
- Készenlét (⏻)
- Tartalék üzemmód (⚠)

A tartalék üzemmód csak a beltéri egység meghibásodása esetén használható. Ebben az üzemmódban a kompresszor nem üzemelhet és csak a beépített villamos fűtőbetét használható. A belső modul kijelzője sötét, az állapotjelző lámpa azonban sárgán világít.

## G USB-csatlakozás

Az USB-csatlakozás a termék nevét viselő műanyag embléma alatt van elrejtve.

Az USB-csatlakozást a szoftver frissítésére használják.

Keresse fel a [nibeuplink.com](http://nibeuplink.com)-t és kattintson a "Szoftver" fűlre, hogy a berendezéséhez tartozó legfrissebb szoftvert letöltse.



## MENÜRENDSZER

A kijelzőn a négy főmenü és egyes alapvető információk láthatók.

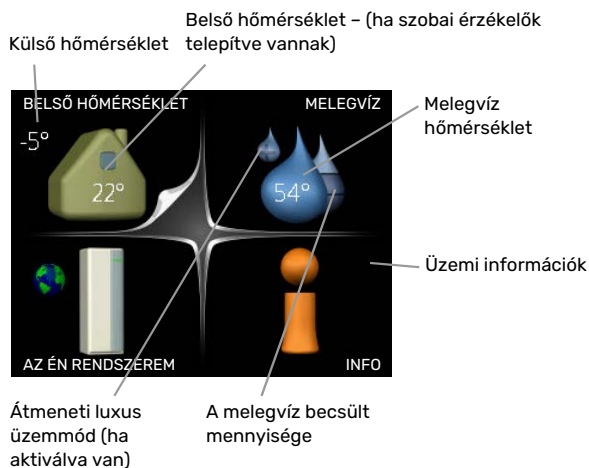

### 1 MENÜ - BELSŐ HŐMÉRSÉKLET

A fűtés-hűtés beállítása és ütemezése. Lásd oldal 14.

### 2 MENÜ - MELEGVÍZ

A melegvízkészítés beállítása és ütemezése. Lásd oldal 23.

### 3 MENÜ - INFO

Hőmérsékletek és egyéb üzemi információk megjelenítése és hozzáférés a riasztási naplóhoz. Lásd oldal 25.

### 4 MENÜ - AZ ÉN RENDSZEREM

Az idő, dátum, nyelv, kijelző, üzemmód stb. beállítása. Lásd oldal 27.

## A kijelző szimbólumai

Működés közben a következő szimbólumok jelennek meg a kijelzőn.

Szimbólum	Leírás
	Ez a szimbólum akkor jelenik meg az információ ikon mellett, ha olyan információ van a 3.1 menüpontban, amelyet meg kell tekintenie.
	Ez a két szimbólum azt jelzi, hogy a kültéri egységben a kompresszor vagy a kiegészítő fűtés le van tiltva a VVM 225-ben. Ezek például attól függően vannak letiltva, hogy a 4.2 menüpontban melyik üzemmód van kiválasztva, a letiltás ütemezve van-e a 4.9.5 menüpontban, vagy történt-e olyan riasztás, amely bármilyiket letiltja. <ul style="list-style-type: none"> <li> A kompresszor letiltása.</li> <li> A kiegészítő fűtés letiltása.</li> </ul>
	A szimbólum akkor jelenik meg, ha a melegvíznél aktiválva van az átmeneti hőmérséklet növelés vagy az extra melegvíz üzemmód.
	Ez a szimbólum azt jelzi, hogy a "vakáció program" aktív-e a 4.7-ban.
	A szimbólum azt jelzi, hogy az VVM 225-nek van-e kapcsolata a NIBE Uplink-hez.
	Ez a szimbólum a ventilátor aktuális fordulatszámát jelzi, ha a fordulatszám eltér a normál beállítástól. Tartozék szükséges.
	Ez a szimbólum az aktív szolár tartozékokkal rendelkező berendezéseket látható.
	Ez a szimbólum azt jelzi, hogy a medencefűtés aktív-e. Tartozék szükséges.
	Ez a szimbólum azt jelzi, hogy a hűtés aktív-e. Hűtési funkcióval rendelkező hőszivattyú szükséges.

## Működés

A kurzor mozgatásához forgassa el a kontroll tárcsát balra vagy jobbra. A megjelölt pozíció fehér és/vagy egy megnyitott fülön található.



## Menüválasztás

A menürendszerben való közlekedéshez válassza a főmenüt, majd nyomja meg az OK gombot. Egy új ablak nyílik meg almenüvel.



Válassza ki valamelyik almenüt, majd nyomja meg az OK gombot.

## Opciók választása



Egy opciós menüben az aktuálisan kiválasztott opciót  jelzi.

Másik opció választásához:



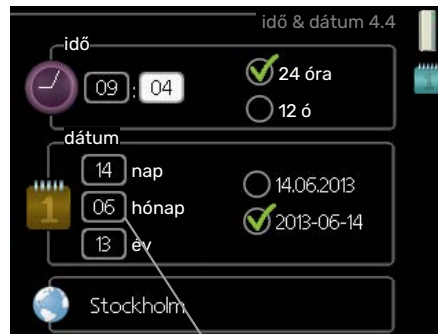

1. Jelölje meg az alkalmazandó opciót. Valamelyik opció előre ki van választva (fehér). 
2. A kiválasztott opció nyugtázásához nyomja meg az OK gombot. A kiválasztott opció előtt zöld pipa jelenik meg. 

## Érték beállítása



Megváltoztatandó értékek

Érték megadásához:

1. A kontroll tárcsával jelölje meg a választandó értéket. 
2. Nyomja meg az OK gombot. Az érték háttére  zöldre vált, ami azt jelenti, hogy meg tudja változtatni az értéket.
3. Az érték növeléséhez forgassa a kontroll tárcsát jobbra, csökkentéséhez pedig balra. 
4. A beállított érték nyugtázásához nyomja meg az OK gombot. Módosításhoz és az eredeti értékhez való visszatéréshez nyomja meg a Vissza gombot. 

## Használja a virtuális billentyűzetet

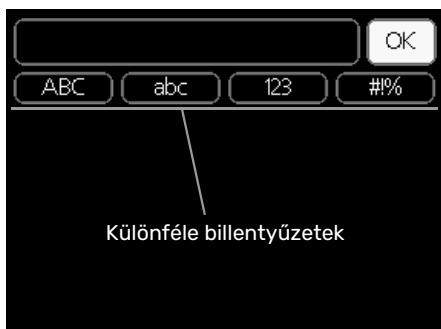

Egyes menükben, ahol szöveget kell beírni, virtuális billentyűzet áll rendelkezésre.

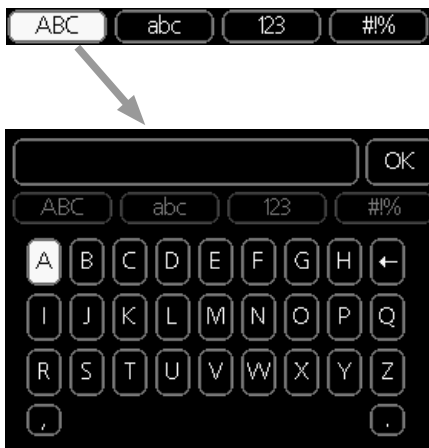

A menőtől függően rendelkezésre áll másféle karakterkészleteket is, amelyeket a kontroll tárcsával választhat ki. A karaktertábla megváltoztatásához nyomja meg a Vissza gombot. Ha a menühöz csak egy karakterkészlet tartozik, a billentyűzet közvetlenül jelenik meg.

Ha befejezte az írást, jelölje ki az „OK”-t és nyomja meg az OK gombot.

## Görgetse végig az ablakokat

A menü több ablakból állhat. Az ablakok görgetéséhez forgassa el a kontroll tárcsát.



## Görgetse végig a Bevezető útmutató ablakait.



Nyílak a Bevezető útmutató ablakainak görgetéséhez

1. Forgassa addig a Kontroll gombot, amíg a bal felső sarokban (az oldalszámnál lévő) egyik nyíl jelölje.
2. A Bevezető útmutatóban a lépések közötti ugráshoz nyomja meg az OK gombot.

## Súgó menü



A legtöbb menüben szerepel egy szimbólum, mely azt jelzi, hogy a menühöz magyarázatok is elérhetők.

A súgó szövegének eléréséhez:

1. A súgó szimbólum választásához használja a kontroll gombot.
2. Nyomja meg az OK gombot.

A súgó szövege gyakran több oldalon keresztül folytatódik, melyek között a kontroll gombbal tud lapozni.

## A VVM 225 karbantartása

### RENDSZERES ELLENŐRZÉSEK

A beltéri egység elvben karbantartásmentes, ezért üzembehelyezés után csak minimális gondozást igényel. Másrészről ajánlott, hogy rendszeresen ellenőrizze berendezését.

Ha bármilyen abnormális esemény történik, egy üzenet jelenik meg a kijelzőn az üzemzavarról különböző szöveges, leíró üzenet formájában. A riasztások kezelését lásd a „Riasztás” részben.

### Biztonsági szelep

A VVM 225 két biztonsági szeleppel rendelkezik – egy a melegvíztárolóhoz, egy a fűtési-hűtési rendszerhez tartozik.

Ha VVM 225 E EM 3x400V-vel rendelkezik, a melegvíztárolóhoz külső biztonsági szelepet kell felszerelni.

A melegvíztároló biztonsági szelepe néha csöpög egy kicsit melegvízhasználat után. Ennek az az oka, hogy a melegvíztárolóba belépő hideg víz felmelegedéskor kitágul, ami nyomásnövekedést okoz és a biztonsági szelep kinyit. A fűtési-hűtési rendszer biztonsági szelepeinek teljesen zártnak kell lennie, abból általában nem csöpöghet víz.

A biztonsági szelep működését rendszeresen ellenőrizni kell. A biztonsági szelepet a berendezés elején, az ellenőrző panel mögött találja. A következők szerint végezze el az ellenőrzést:

1. Nyissa ki a szelepet.
2. Ellenőrizze, hogy folyik-e víz a szelepből.
3. Zárja el a szelepet.
4. Ellenőrizze a rendszernyomást és töltsse fel, ha szükséges.

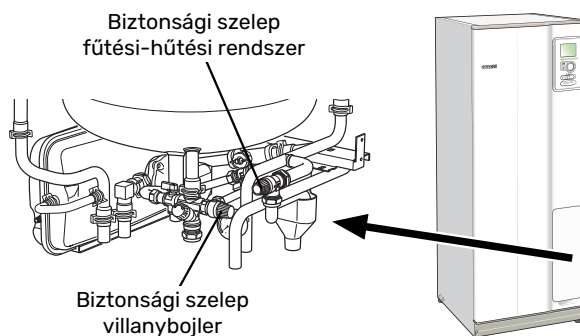

## Ellenőrizze a nyomást

VVM 225 olyan nyomásmérővel rendelkezik, amely a fűtési rendszer nyomását mutatja. A nyomásnak 0,5 és 1,5 bar között kell lennie, ami a hőmérsékletváltozásokkal ingadozhat. Ha a nyomás gyakran 0-ra csökken, vagy 2,5-ra emelkedik, a hiba elhárítása érdekében forduljon a rendszer telepítőjéhez.

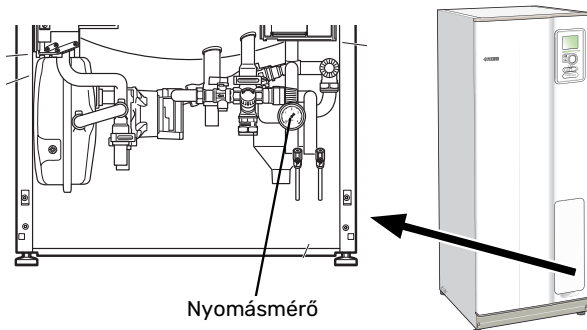

## A fűtési-hűtési rendszer feltöltése

Ha a nyomás túl alacsony a fűtési-hűtési rendszerben, akkor azt fel kell tölteni. További információért lásd a Telepítési útmutatót.

## A fűtési-hűtési rendszer légtelenítése

Ha a fűtési-hűtési rendszert ismételten fel kell tölteni, vagy bugyborékoló hang hallatszik a beltéri egységből, a rendszert légteleníteni kell. Ezt a következők szerint teheti meg:

1. Kapcsolja ki a beltéri egység áramellátását.
2. Légtelenítse a beltéri egységet a légtelenítő szelepen, a fűtési-hűtési rendszer többi részét a megfelelő légtelenítő szelepeken keresztül.
3. Mindaddig folytassa a feltöltést és légtelenítést, amíg az összes levegő el nem távozik és a rendszerben a megfelelő nyomást el nem éri.

Légtelenítés után a hűtési-fűtési rendszert esetleg fel kell tölteni.

## Takarékossági ötletek

A rendszer fűt és melegvizet termel. Ezt az ön által megadott beállítások alapján teszi.

Az energiafogyasztást befolyásoló tényezők, például a belső hőmérséklet, a melegvízfogyasztás, a ház szigetelésének a mértéke és az, hogy házon nagy felületű ablakok találhatók-e. A ház elhelyezkedése, pl. a szélnek való kitettség szintén befolyásoló tényező.

Ne feledkezzen meg a következőkről:

- Nyissa ki teljesen a termosztatikus szelepeket (kivéve azokban a helyiségekben, ahol hűvösebbet szeretne). Ez fontos, mivel a teljesen vagy részben elzárt termosztatikus szelepek lelassítják az áramlást a fűtési-hűtési rendszerben, aminek a következtében a VVM 225 magasabb hőmérsékleten üzemel. Ez viszont nagyobb energiafogyasztáshoz vezethet.
- Időprogramok használatával, amíg nem tartózkodik otthon, csökkentheti az üzemeltetési költségeket. Ez az 4.7 „vakáció program” menüpontban végezhető el. Az utasításokat lásd a 33. oldalon.
- Ha a „gazdaságos”-t aktiválja a 2.2 „komfort mód” menüben, kevesebb energiát használ fel.
- Befolyásolhatja az energiafogyasztást, ha a beltéri egységet különböző kiegészítő – szolár, gáz- vagy olajtűzelésű – rendszerekhez csatlakoztatja.

## VILLAMOS FOGYASZTÁS

### A VVM 225 közeli energiafogyasztása elosztva az egész évre

Az éves fogyasztás %-a

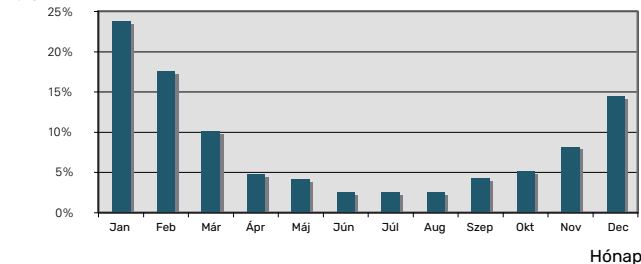

A belső hőmérséklet egy fokos emelkedése kb. 5%-kal növeli az energiafogyasztást.

### Villanyóra

Rendszeresen ellenőrizze az épület villanyóráját, lehetőleg havonta egyszer. Ez jelzi az energiafogyasztás bármilyen változását.

Az újonnan épült házakban rendszerint két villanyóra található a különböző villamos eszközök fogyasztásának elkülönült mérésére.

### Új épületek

Az újonnan épült házak egy év alatt száradnak ki. Ilyenkor a ház fűtése lényegesen több energiát igényel, mint később. 1-2 év után újból módosítani kell a fűtési görbét, valamint a fűtési görbe eltolását és az épületben lévő termosztát sze-

lepeket, mivel a fűtési rendszer általában alacsonyabb hőmérsékletet igényel, amint a kiszáradási folyamat befejeződött.

# VVM 225 – az ön szolgálatában

## A fűtés-hűtés beállítása

### ÁTTEKINTÉS

#### Almenük

A menühöz **BELSŐ HŐMÉRSÉKLET** több almenü tartozik. Az érintett menüvel kapcsolatban állapot információ található a kijelzőn a menüktől jobbra.



**hőmérséklet** A hőmérséklet beállítása a hűtési-fűtési rendszerben. Az állapot információ a hűtési-fűtési rendszer beállított értékeit mutatja.

**szellőztetés** A ventilátor-fordulatszám beállítása. Az állapot információ megmutatja a kiválasztott beállítást. Ez a menü csak akkor jelenik meg, ha szellőztető modul van csatlakoztatva (tartozék).

**időprogram** A fűtés, a hűtés és a szellőztetés ütemezése. Az "set" állapot információ akkor jelenik meg, ha beállítja az időprogramot, de az nem aktív, a "vakáció program" akkor jelenik meg, ha a vakációs időprogram az időprogrammal együtt aktív (a vakáció funkció elsőbbséget élvez), az "aktív" akkor jelenik meg, ha az időprogram bármely része aktív, egyébként ez látható: "ki".

**haladóknak** A fűtési görbe beállítása, a külső kontaktussal való módosítás, a minimális előremenő hőmérséklet, a szobai érzékelő, a hűtés funkció és +Adjust.

### 1.1 MENÜ - HŐMÉRSÉKLET

Ha a ház több fűtési-hűtési rendszerrel rendelkezik, ezt a kijelzőn az egyes rendszerekhez tartozó hőmérő jelzi.

Válasszon a fűtés vagy a hűtés között, majd a 1.1 menüben, a következő "Hőmérséklet, fűtés/hűtés" menüpontban állítsa be a kívánt hőmérsékletet.

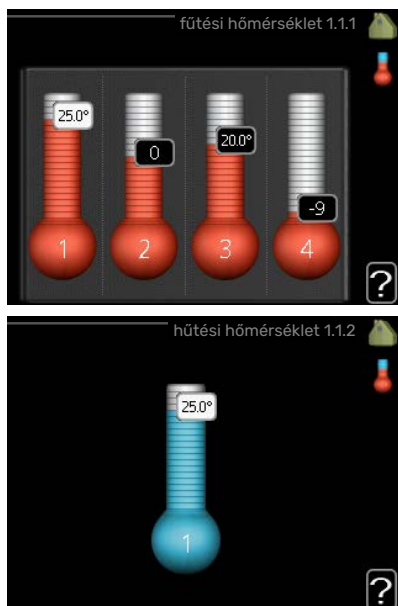

### A hőmérséklet beállítása (telepített és aktivált szobai érzékelőkkel):

#### fűtés

Beállítási tartomány: 5 – 30 °C

Alapértelmezett érték: 20

#### hűtés (tartozék szükséges)

Beállítási tartomány: 5 – 30 °C

Alapértelmezett érték: 25

A kijelzőn az érték °C-ban megadott értéként jelenik meg, ha a fűtési-hűtési rendszert egy szobai érzékelő szabályozza.



#### Fontos

Egy lassú fűtési rendszer, amilyen például a padlófűtés, esetleg nem alkalmas az beltéri egység helyiségérzékelőivel való szabályozásra.

A helység hőmérséklet módosításához használja a kontroll tárcsát, hogy a kijelzőn beállítsa a kívánt hőmérsékletet. Az OK gomb megnyomásával nyugtázza az új beállítást. Az új hőmérséklet a kijelzőn, a szimbólum jobb oldalán látható.

### Hőmérséklet beállítása (aktivált szobai érzékelők nélkül):

Beállítási tartomány: -10 – +10

Alapértelmezett érték: 0

A kijelzőn a fűtéshez beállított értékek láthatók (a görbe eltolása). A belső hőmérséklet növeléséhez vagy csökkentéséhez növelje vagy csökkentse a kijelzőn látható értéket.

Az új érték beállításához használja a Kontroll tárcsát. Az OK gomb megnyomásával nyugtázza az új beállítást.

A fűtőberendezés jellegétől függ, hogy a belső hőmérséklet 1°C-kal való megváltoztatásához ezt az értéket hány egységgel kell megváltoztatni. Egy egységnyi általában elég, de egyes esetekben több egységnyi módosítás is szükséges lehet.

A kívánt érték beállítása. Az új érték a kijelzőn, a szimbólum jobb oldalán látható.

### A relatív páratartalom beállítása: (tartozék szükséges)

Beállítási tartomány: 30 – 90 %

Gyári beállítás: 60 %

A menü csak akkor jelenik meg, ha a limit RH aktiválva van a 5.3.16 menüben.



A kijelzőn a relatív páratartalomra megadott érték jelenik meg. Az VVM 225 működésének módosításához növelje vagy csökkentse a kijelzőn megadott értéket.

A kívánt érték beállításához használja a Kontroll gombot. Az OK gomb megnyomásával nyugtázza az új beállítást.

## Fontos

A radiátorok vagy a padlófűtés termosztátjai akadályozhatják a helyséhőmérséklet emelkedését. Teljesen nyissa ki a termosztátokat azon helységek kivételével, ahol alacsonyabb hőmérséklet szükséges, pl. a hálószobákban.

## TIPP

Várjon 24 órát az új beállítások után, hogy a helyséhőmérséklet stabilizálódhasson.

Hideg időjárás esetén, ha a helyséhőmérséklet túl alacsony, az 1.9.1.1 menüpontban növelje egy egységgel a görbe meredekségét.

Hideg időjárás esetén, ha a helyséhőmérséklet túl magas, az 1.9.1.1 menüpontban csökkentse egy egységgel a görbe meredekségét.

Meleg időjárás esetén, ha a helyséhőmérséklet túl alacsony, az 1.1.1 menüpontban növelje egy egységgel a görbe meredekségét.

Ha odakint meleg van és a helyséhőmérséklet túl magas, az 1.1.1 menüpontban csökkentse egy egységgel a görbe meredekségét.

## 1.2 MENÜ - SZELLŐZTETÉS (TARTOZÉK SZÜKSÉGES)

Beállítási tartomány: normál és 1. fokozat-4

Alapértelmezett érték: normál

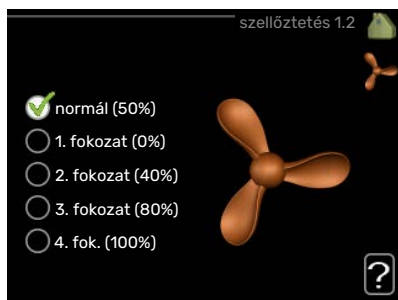

Az épület szellőztetésének intenzitása átmenetileg itt csökkenthető vagy növelhető.

Amikor kiválasztotta az új fordulatszámot, elindul egy visszaszámláló. A kiválasztott idő lejárta után a ventilátor fordulatszáma visszaáll a normál értékre.

Ha szükséges, különböző visszaszámlálási idők adhatók meg az 1.9.6 menüpontban.

A ventilátor fordulatszáma zárójelben (százalékban) van megadva minden fordulatszám után.

## TIPP

Ha hosszabb visszaszámlálási idők szükségesek, használja a vakáció vagy az időzítés funkciót.

## Fontos

A szellőztető tartozék megfelelő működéséhez minimális szellőző térfogatáram szükséges. Az elégtelen szellőztetés riasztást és a kompresszor működésének letiltását eredményezheti.

## 1.3 MENÜ - IDŐPROGRAM

A **időprogram** menüben a fűtés/hűtés (fűtés/hűtés/szellőztetés) minden munkanapra időprogramozható.

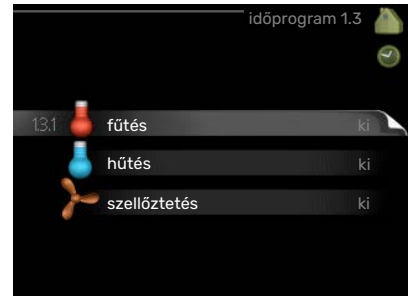

A 4.7 menüpontban időprogramként (vakáció) hosszabb időszak is beprogramozható.

### 1.3.1 MENÜ - FŰTÉS

Az épület belső hőmérsékletének növelése vagy csökkentése előre programozható napi legfeljebb három időszakra. Telepített és aktivált szobai érzékelő esetén a kívánt helyséhőmérséklet (°C) megadható az adott időszakra. Aktivált szobai érzékelő nélkül a kívánt módosítás adható meg (beállítás az 1.1 menüpontban). A helyséhőmérséklet egy fokkal való módosításához egy egységnyi általában elég, de egyes esetekben több egységnyi módosítás is szükséges lehet.



**Időprogram:** Itt választható ki a módosítandó időprogram.

**Aktiválva:** Itt aktiválható a kiválasztott időszakra vonatkozó időprogram. Deaktivált állapotban az időprogramnak nincs hatása az üzemmódra.

**Rendszer:** Itt választható ki a releváns időprogrammal érintett fűtési-hűtési rendszer. Ez az alternatíva csak akkor jelenik meg, ha egynél több fűtési-hűtési rendszer van.

**Nap:** Itt választható ki, hogy az időprogram a hét mely napjára vagy napjaira vonatkozzon. Egy adott napra vonatkozó program törléséhez nullázza le az adott napra vonatkozó beállítást úgy, hogy a kezdő idővel azonos záró időt ad meg. Ha az „összes” sort használja, az időszakon belül minden napra ezeket az időket fogja megadni.

**Időszak:** Itt választhatja ki a kiválasztott napra vonatkozó kezdő és záró időt.

**Módosítás:** Itt adható meg, hogy a fűtési görbét mennyivel kell eltolni az 1.1 menüben beállítható képestről az időprogram során. Ha telepítve van a szobai érzékelő, a kívánt helység hőmérséklet °C-ban adható meg.

**Ütközés:** Ha két beállítás ütközik egymással, egy piros felkiáltójel látható.

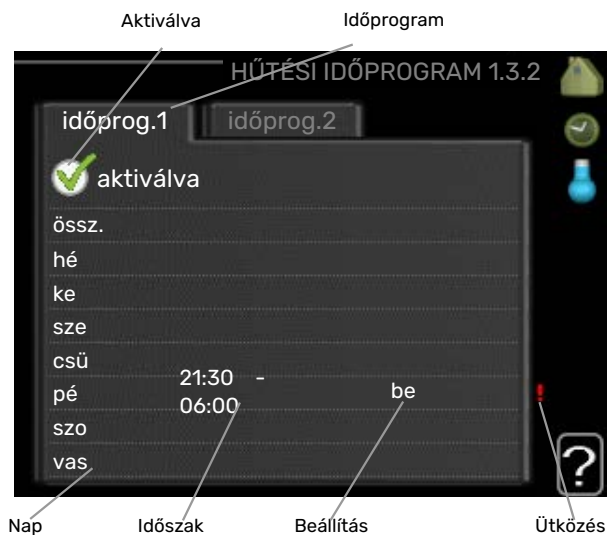

**Időprogram:** Itt választható ki a módosítandó időprogram.

**Aktiválva:** Itt aktiválható a kiválasztott időszakra vonatkozó időprogram. Deaktivált állapotban az időprogramnak nincs hatása az üzemmódra.

**Nap:** Itt választható ki, hogy az időprogram a hét mely napjára vagy napjaira vonatkozzon. Egy adott napra vonatkozó program törléséhez nullázza le az adott napra vonatkozó beállítást úgy, hogy a kezdő idővel azonos záró időt ad meg. Ha az „összes” sort használja, az időszakon belül minden napra ezeket az időket fogja megadni.

**Időszak:** Itt választhatja ki a kiválasztott napra vonatkozó kezdő és záró időt.

**Módosítás:** Itt programozhatja be, hogy hűtés mikor nem engedélyezett.

**Ütközés:** Ha két beállítás ütközik egymással, egy piros felkiáltójel látható.

### TIPP

Ha a hét minden napján hasonló időprogramot kíván beállítani, kezdje az "összes" kiválasztásával, majd a módosítsa a kívánt napokat.

### TIPP

A záró időpontot állítsa be a kezdő időpontnál korábban, hogy az időszak éjfél utánra nyúljon. Ennek következtében az időprogram a kezdő nap másnapján fejeződik be.

Az időprogramozás mindig azon a napon kezdődik, amelyre a kezdő időt beállítja.

### Fontos

A belső hőmérséklet megváltozásához hosszabb időre lehet szükség. Padlófűtés esetén például a rövid időszakok nem eredményeznek észrevehető változást a helység hőmérsékletben.

### TIPP

Ha a hét minden napján hasonló időprogramot kíván beállítani, kezdje az "összes" kiválasztásával, majd a módosítsa a kívánt napokat.

### TIPP

A záró időpontot állítsa be a kezdő időpontnál korábban, hogy az időszak éjfél utánra nyúljon. Ennek következtében az időprogram a kezdő nap másnapján fejeződik be.

Az időprogramozás mindig azon a napon kezdődik, amelyre a kezdő időt beállítja.

## 1.3.2 MENÜ - HŰTÉS (TARTOZÉK SZÜKSÉGES)

Itt programozható be, hogy a lakás hűtése mikor engedélyezett legfeljebb napi két különböző időszakban.

## 1.3.3 MENÜ - SZELLŐZTETÉS (TARTOZÉK SZÜKSÉGES)

Az épületszellőztetés intenzitásának növelése vagy csökkentése itt ütemezhető napi legfeljebb két időszakra.





**Időprogram:** Itt választható ki a módosítandó időprogram.

**Aktiválva:** Itt aktiválható a kiválasztott időszakra vonatkozó időprogram. Deaktivált állapotban az időprogramnak nincs hatása az üzemmódra.

**Nap:** Itt választható ki, hogy az időprogram a hét mely napjára vagy napjaira vonatkozzon. Egy adott napra vonatkozó program törléséhez nullázza le az adott napra vonatkozó beállítást úgy, hogy a kezdő idővel azonos záró időt ad meg. Ha az „összes” sort használja, az időszakon belül minden napra ezeket az időket fogja megadni.

**Időszak:** Itt választhatja ki a kiválasztott napra vonatkozó kezdő és záró időt.

**Módosítás:** Itt állítható be a kívánt ventilátor-fordulatszám.

**Ütközés:** Ha két beállítás ütközik egymással, egy piros felkiáltójel látható.



### TIPP

Ha a hét minden napján hasonló időprogramot kíván beállítani, kezdje az "összes" kiválasztásával, majd a módosítsa a kívánt napokat.



### TIPP

A záró időpontot állítsa be a kezdő időpontnál korábbra, hogy az időszak éjfél utánra nyúljon. Ennek következtében az időprogram a kezdő nap másnapján fejeződik be.

Az időprogramozás mindig azon a napon kezdődik, amelyre a kezdő időt beállítja.



### Fontos

Hosszabb időszakra programozott jelentősebb változtatás változás kedvezőtlen belső környezetet és romló gazdaságosságot eredményezhet.

## 1.9 MENÜ - HALADÓKNAK

A **haladóknak** menü narancsszínű szöveget tartalmaz és a szakképzett felhasználók rendelkezésére áll. Ennek a menünek több almenüje van.

**görbe** A fűtési és hűtési görbe meredekségének beállítása.

**külső szabályozó egységek** A fűtési görbe eltolásának beállítása, ha külső kontaktus van csatlakoztatva.

**min. előremenő vízhőfok** A minimális megengedett előremenő hőmérséklet beállítása.

**szobai érzékelő beállításai** A szobai érzékelővel kapcsolatos beállítások.

**hűtési beállítások** Hűtési beállítások.

**szellőztetési idő** A ventilátor visszaszámlálás beállítása az átmeneti ventilátor-fordulatszám módosítása esetén.

**egyedi görbe** Egyedi fűtési és hűtési görbe beállítása.

**egyedi offset** A fűtési vagy hűtési görbe eltolásának beállítása konkrét külső hőmérséklet esetén.

**éjszakai hűtés** Az éjszakai hűtés beállítása.

**+Adjust** Annak beállítása, hogy a +Adjust mekkora hatással lesz a kalkulált előremenő hőmérséklet a padlófűtésre. Minél magasabb az érték, annál nagyobb a hatás.



### 1.9.1 MENÜ - GÖRBE

#### fűtési görbe

Beállítási tartomány: 0 - 15

Alapértelmezett érték: 9

#### hűtési görbe

Beállítási tartomány: 0 - 9

Alapértelmezett érték: 0



A **görbe** menüben megtekinthető a házra vonatkozó előírt fűtési görbe. A fűtési görbe rendeltetése, hogy a külső hőmérséklettől függetlenül egyenletes belső hőmérsékletet – és ezáltal energiatakarékos működést – biztosítson. A beltéri

egység vezérlése e fűtési görbe alapján határozza meg a fűtőrendszerben a víz hőmérsékletét, az előremenő víz hőmérsékletét és ennél fogva a belső hőmérsékletet. Válassza ki a fűtési görbét és itt olvassa le, hogy az előremenő víz hőmérséklet miként változik a különböző külső hőmérsékletek esetén. Ha a hűtés elérhető, a hűtési görbe mentén ugyanazok a beállítások használhatók.

## Fontos

Padlófűtési rendszerek esetén a **max előremenő hőm.**-t általában 35 és 45 °C között kell megadni.

Padlófűtés esetén a kondenzáció megelőzése érdekében a „min. előremenő vízhőfok” korlátozandó.

A megengedett legmagasabb fűtési vízhőmérsékletet padlófűtés esetén a padló szállítója/telepítője meghatározhatja.

## TIPP

Várjon 24 órát az új beállítások után, hogy a helyséhőmérséklet stabilizálódhasson.

Hideg időjárás esetén, ha a helyséhőmérséklet túl alacsony, növelje egy egységgel a görbe merekségét.

Hideg időjárás esetén, ha a helyséhőmérséklet túl magas, csökkentse egy egységgel a görbe merekségét.

Ha odakint meleg van és a helyséhőmérséklet túl alacsony, növelje egy egységgel a görbe eltolását.

Ha odakint meleg van és a helyséhőmérséklet túl magas, csökkentse egy egységgel a görbe eltolását.

## Hűtés kétcsöves rendszerben

VVM 225 beépített funkcióval a 2-csöves hűtési rendszer működtetésére 17 °C-ig, a gyári beállítás 18 °C. Ehhez hűtésre képes kültéri egység szükséges. (Lásd a levegő/víz hőszivattyú Telepítési kézikönyvét.) Ha a kültéri egység működhet hűtési módban, a (VVM) beltéri egység kijelzőjén aktiválódnak a hűtéssel kapcsolatos menük.

A „hűtési” üzemmód működésének engedélyezéséhez az átlaghőmérsékletnek a „hűtés indítására” a menüben megadott érték felett kell lennie. 4.9.2

A fűtési-hűtési rendszer hűtési beállításai a beltéri fűtési-hűtési menüben, az 1 menüpontban módosíthatók.

## 1.9.2 MENÜ - KÜLSŐ SZABÁLYOZÓ EGYSÉGEK

### A hőmérséklet beállítása (telepített és aktivált szobai



### érezkelőkkel):

Beállítási tartomány: 5 – 30 °C

Alapértelmezett érték: 20

### Hőmérséklet beállítása (aktivált szobai érzékelők nélkül):

Beállítási tartomány: -10 +10-hoz

Alapértelmezett érték: 0

Külső kontaktus, például helységtermosztát vagy időkapcsoló csatlakoztatásával fűtés közben a helyséhőmérséklet átmenetileg vagy rendszeres időközönként növelhető vagy csökkenthető. A kontaktus bekapcsolása esetén a fűtési görbe eltolása a menüben kiválasztott egységek számával módosul. Telepített és aktivált szobai érzékelő esetén a kívánt helyséhőmérséklet (°C) megadható.

Egynél több fűtési-hűtési rendszer esetén a beállítások külön-külön végezhetők el minden egyes rendszerben.

## 1.9.3 MENÜ - MIN. ELŐREMENŐ VÍZHŐFOK

### fűtés

Beállítási tartomány: 5-70 °C

Alapértelmezett érték: 20 °C

### hűtés (tartozék szükséges)

Gyári beállítás: 18 °C

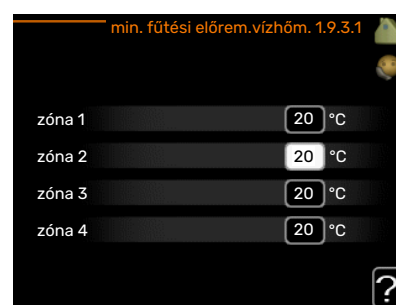

Az 1.9.3 menüben válassza ki a fűtést vagy hűtést, a következő menüben (min. előremenő fűtési/hűtési vízhőmérséklet) állítsa be fűtési/hűtési rendszer minimális előremenő hőmérsékletét. Ez azt jelenti, hogy a VVM 225 az itt beállítottnál alacsonyabb cél hőmérséklettel soha nem számol.

Egynél több fűtési-hűtési rendszer esetén a beállítások külön-külön végezhetők el minden egyes rendszerben.



## TIPP

Az érték megnövelhető, ha például olyan pincéje van, amelyet mindig fűteni akar, még nyáron is.

Az értéket a "fűtés leállítása" 4.9.2 menüben "auto mód beállításai" is növelheti.

## 1.9.4 MENÜ - SZOBAI ÉRZÉKELŐ BEÁLLÍTÁSAI

### érzékenységi faktor

#### fűtés

Beállítási tartomány: 0,0 - 6,0

Fűtés gyári beállítása: 1,0

#### hűtés

##### (tartozék szükséges)

Beállítási tartomány: 0,0 - 6,0

Hűtés gyári beállítása: 1,0

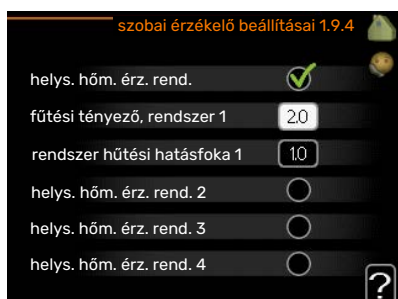

Itt aktiválhatók a helység hőmérsékletet szabályozó szobai érzékelők.



## Fontos

Egy lassú fűtési rendszer, amilyen például a padlófűtés, esetleg nem alkalmas a berendezés helyiségérzékelőivel való szabályozásra.

Itt állíthatja be azt a tényezőt (egy számértéket), amely meghatározza, hogy a túl magas vagy túl alacsony helység hőmérséklet (a kívánt és a tényleges helység hőmérséklet közötti különbség milyen hatással legyen a fűtési/hűtési rendszerben az előremenő víz hőmérsékletre. A magasabb érték nagyobb és gyorsabb változást eredményez a fűtési görbe beállított eltolásában.



## MEGJEGYZÉS

A "tényező rendszer" túl magas értéke (a fűtési/hűtési rendszertől függően) instabil helység hőmérsékletet eredményezhet.

Ha több fűtési-hűtési rendszer van telepítve, a fenti beállítások elvégezhetők az érintett rendszerekben.

## 1.9.5 MENÜ - HŰTÉSI BEÁLLÍTÁSOK (TARTOZÉK SZÜKSÉGES)

### delta +20 °C-nál

Beállítási tartomány: 3 - 10 °C

Alapértelmezett érték: 3

### delta +40 °C-nál

Beállítási tartomány: 3 - 10 °C

Alapértelmezett érték: 6

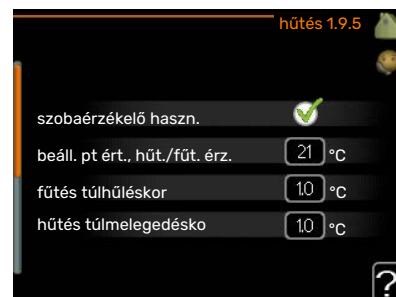

### hűtés/fűtés érz.

Gyári beállítás: nincs érzékelő kiválasztva

### beáll. pt ért., hűt./fűt. érz.

Beállítási tartomány: 5 - 40 °C

Alapértelmezett érték: 21

### fűtés túlhűléskor

Beállítási tartomány: 0,5 - 10,0 °C

Alapértelmezett érték: 1,0

### hűtés túlmelegedésko

Beállítási tartomány: 0,5 - 10,0 °C

Alapértelmezett érték: 1,0

### larm rumsgivare kyla

Beállítási tartomány: be/ki

Gyári beállítás: ki

### aktív hűtés indítása

Beállítási tartomány: 10 - 300

Alapértelmezett érték: 0

### hűtési fokperc

Beállítási tartomány: -3000 - 3000 hűtési fokperc

Gyári beállítás: 0

### fűtés/hűtés átv. idő (Akkor jelenik meg, ha a hűtés kétcsöves rendszerben aktiválva van.)

Beállítási tartomány: 0 - 48 h

Gyári beállítás: 2

### auto üzemmód EQ1-GP12

Itt adható meg, hogy a hűtőszivattyút (GP12) „Auto” üzemmódban kívánja-e üzemeltetni.

### hűtőszivattyú ford.

Beállítási tartomány: 1 – 100 %

Gyári beállítás: 70 %

Az év melegebb időszakában a VVM 225-val hűtheti az házát.

#### Fontos

Egyes beállítási lehetőségek csak akkor jelennek meg, ha azok funkciója telepítve és aktiválva van az VVM 225-ben.

### delta +20 °C-nál

Állítsa be az előremenő és visszatérő hőmérséklet közötti megkívánt hűtési hőfoklépcsőt a fűtési/hűtési rendszer hűtési üzemére vonatkozóan, ha a külső hőmérséklet +20 °C. A VVM 225 megpróbálja az adott hőfokot elérni vagy minél jobban megközelíteni.

### delta +40 °C-nál

Állítsa be a fűtési-hűtési rendszerben az előremenő és visszatérő hőmérséklet közötti kívánt hőmérséklet különbséget +40 °C külső hőmérséklet esetén. Az VVM 225 megpróbálja az adott hőfokot elérni vagy minél jobban megközelíteni.

### szobaérzékelő haszn.

Itt állíthatja be, ha hűtési üzemmódban helység-hőmérséklet érzékelőket használnak.

### hűtés/fűtés érz.

Egy extra hőmérséklet érzékelőt lehet az VVM 225-höz csatlakoztatni, melynek segítségével a vezérlés meg tudja határozni, hogy mikor kell fűtési- és mikor hűtési üzemmódban működni.

Ha több hűtési/fűtési érzékelő van telepítve, kiválaszthatja, hogy melyik vezérelje a rendszert.

#### Fontos

Amikor a BT74 hűtés/fűtés érzékelő csatlakoztatva és az 5.4 menüpontban aktiválva van, az 1.9.5 menüpontban semmilyen másik érzékelő nem választható ki.

### beáll. pt ért., hűt./fűt. érz.

#### Fontos

Ez a beállítási lehetőség csak akkor jelenik meg, ha az hűtés/fűtés szobai érzékelőjét telepítettek és a VVM 225-ban aktiválták azokat.

Itt állíthatja be, hogy a VVM 225 milyen belső hőmérséklet esetén áll át fűtési üzemmódról hűtési üzemmódra.

### fűtés túlhűléskor

#### Fontos

Ez a beállítási lehetőség csak akkor jelenik meg, ha a helység-hőmérséklet érzékelő össze van kötve az VVM 225-tel, és aktiválva van.

Itt adhatja meg, hogy a helység-hőmérséklet mennyivel csökkenhet beállított hőmérséklet alá, mielőtt az VVM 225 fűtési üzemmódra kapcsolna.

### hűtés túlmelegedés

#### Fontos

Ez a beállítási lehetőség csak akkor jelenik meg, ha a helység-hőmérséklet érzékelő össze van kötve az VVM 225-tel, és aktiválva van.

Itt adhatja meg, hogy a helység-hőmérséklet mennyivel nőhet a beállított hőmérséklet fölé, mielőtt az VVM 225 hűtési üzemmódra kapcsolna.

### larm rumsgivare kyla

Itt állíthatja be, hogy a VVM 225 riasszon, ha a helyiség-érzékelő lekapcsol vagy meghibásodik hűtési üzemmódban.

### aktív hűtés indítása

#### Fontos

Ez a beállítási lehetőség csak akkor jelenik meg, ha az 5.2.4 menüben az "aktív hűtés" van aktiválva.

Itt állíthatja be, hogy az aktív hűtés mikor kapcsoljon be.

A fokperc számláló a ház aktuális fűtési igényének a fokmérője és meghatározza, hogy a kompresszor, a hűtés, illetve a kiegészítő fűtés mikor kapcsol be/áll le.

### hűtési fokperc

Ez a választás csak akkor elérhető, ha a csatlakoztatott tartozék maga is számolja a hűtési fokperceket.

A min. vagy a max. érték beállítása után a rendszer automatikusan beállítja a tényleges értéket, ha a levegő/víz hőszivattyú hűtést biztosít.

### fűtés/hűtés átv. idő

Ez a választás csak a kétsöves hűtési rendszerekben áll rendelkezésre.

Itt állíthatja be, hogy az VVM 225 mennyi ideig vár, mielőtt hűtési üzemmódból fűtési üzemmódba vált, vagy fordítva.

## 1.9.6 MENÜ - SZELLŐZTETÉSI IDŐ (TARTOZÉK SZÜKSÉGES)

### 1. fokozat-4

Beállítási tartomány: 1 – 99 h

Alapértelmezett érték: 4 h



Itt választhatja ki szellőztetés intenzitásának átmeneti változtatásához tartozó visszazámlálási időt (1. fokozat-4) az 1.2 szellőztetés menüben.

A visszazámlálási idő adja meg, hogy a szellőztetés intenzitása mennyi idő után áll vissza a normál szintre.

## 1.9.7 MENÜ - EGYEDI GÖRBE

### fűtési

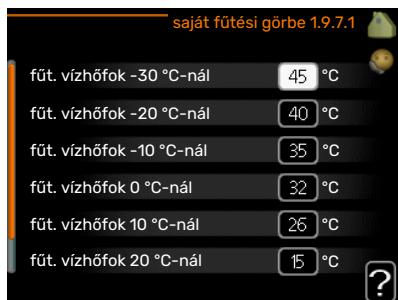

### víz hőmérséklet

#### fűtés

Beállítási tartomány: 5 – 80 °C

#### hűtés (tartozék szükséges)

Az alkalmazott tartozéktól függően a beállítási tartomány változhat.

Beállítási tartomány: 7 – 40 °C

Itt létrehozhatja saját fűtési vagy hűtési görbéjét, ha megadja a kívánt előreemelő víz hőmérsékleteket a különböző külső hőmérsékletekhez.

### Fontos

Az 1.9.1 menüpont 0 görbéjét kell választani, ha a egyedi görbe-t akarja alkalmazni.

## 1.9.8 MENÜ - EGYEDI OFFSZET

### külső hőm. pont

Beállítási tartomány: -40 – 30 °C

Alapértelmezett érték: 0 °C

### változtatás a görbén

Beállítási tartomány: -10 – 10 °C

Alapértelmezett érték: 0 °C

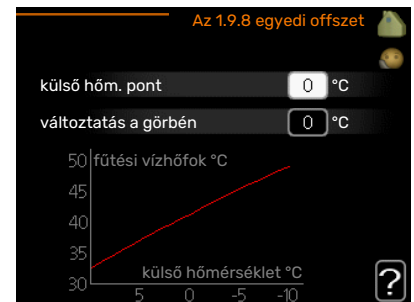

Itt választhatja ki a fűtési görbe egy kiválasztott külső hőmérséklethez tartozó változását. A helység hőmérséklet egy fokkal való módosításához egy egységnyi általában elég, de egyes esetekben több egységnyi módosítás is szükséges lehet.

A fűtési görbe eltolása a kiválasztott külső hőm. pont  $\pm 5$  tartományát befolyásolja.

Fontos a megfelelő fűtési görbe kiválasztása, hogy a helység hőmérsékletet állandónak érzékelje.



### TIPP

Ha például -2 °C-on hideg van a házban, a "külső hőm. pont"-t "-2"-ra kell beállítani és a "változtatás a görbén"-t a kívánt helység hőmérséklet eléréséig kell növelni.



### Fontos

Várjon 24 órát az új beállítások után, hogy a helység hőmérséklet stabilizálódhasson.

## 1.9.9 MENÜ - ÉJSZAKAI HŰTÉS (TARTOZÉK SZÜKSÉGES)

### ind. hőm. elsz. lev.

Beállítási tartomány: 20 – 30 °C

Alapértelmezett érték: 25 °C

### min. diff. külső-elsz.

Beállítási tartomány: 3 – 10 °C

Alapértelmezett érték: 6 °C

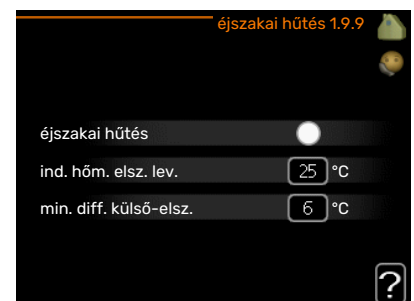

Itt aktiválható az éjszakai hűtés.

Amikor a belső hőmérséklet magas és a külső hőmérséklet alacsony, átszellőztetéssel is megfelelő hűtőhatás érhető el.



Ha az elszívott levegő és a külső hőmérséklet közötti különbség nagyobb, mint a beállított érték („min. diff. külső-elsz.“), és a kidobott levegő hőmérséklete magasabb, mint a beállított érték („ind. hőm. elsz. lev.“), üzemeltesse a szellőztetést 4 fordulatszámon, ameddig a feltételek valamelyike meg nem változik.

## Fontos

Az éjszakai hűtés csak akkor aktiválható, amikor a ház fűtése ki van kapcsolva. Ez a 4.2 menüpontban végezhető el.

### 1.9.11 MENÜ - +ADJUST

#### - a hatás mértéke

Beállítási tartomány: 0,1 – 1,0

Alapértelmezett érték: 0,5

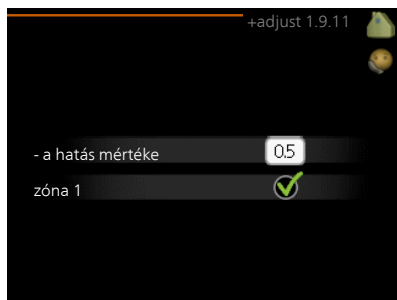

+Adjust használata esetén, a berendezés kommunikál a padlófűtés vezérlésével\* és a padlófűtés újbóli bekapcsolódása szerint módosítja a fűtési görbét és a kalkulált előremenő hőmérsékletet.

Itt aktiválhatja az +Adjust által befolyásolni kívánt fűtési/hűtési rendszert. Beállíthatja azt is, hogy az +Adjust mekkora hatással legyen a kalkulált előremenő hőmérsékletre. Minél magasabb az érték, annál nagyobb a hatás.

\*Az +Adjust támogatása szükséges



#### MEGJEGYZÉS

Az +Adjust-ot előbb ki kell választani a 5.4 menüben ("AUX bemenetek/kimenetek").

## A melegvízmennyiség beállítása

### ÁTTEKINTÉS

#### Almenük

A menühöz **MELEGVÍZ** több almenü tartozik. Az érintett menüvel kapcsolatban állapot információ található a kijelzőn a menüktől jobbra.



**extra melegvíz** A melegvíz hőmérséklet

átmeneti növelésének aktiválása. Az állapotinformáció "ki" jelzést mutat vagy azt, hogy az átmeneti hőmérsékletnövelés ideje meddig tart.

**komfort mód** A melegvíz cirkuláció beállítása. Az állapotinformáció megmutatja a kiválasztott üzemmódot: "gazdaságos", "normál" vagy "luxus".

**időprogram** A melegvíz cirkuláció programozása. Az "set" állapotinformáció akkor jelenik meg, ha beállította az ütemezést, de az nem aktív, az "vakáció program" akkor jelenik meg, ha a vakáció beállítás az ütemezéssel együtt aktív (amikor a vakáció funkciónak van elsőbbsége), az "aktív" akkor jelenik meg, ha az ütemezés bármely része aktív, egyébként az "ki" látható.

**haladóknak** A melegvíz hőmérséklet átmeneti növelésének beállítása.

### 2.1 MENÜ - EXTRA MELEGVÍZ

Beállítási tartomány: 3, 6 és 12 óra és üzemmód "ki" és "egyszeri növelés"

Alapértelmezett érték: "ki"

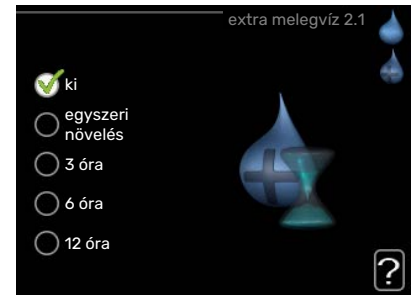

Amikor a melegvíz iránti igény átmenetileg megnő, ez a menü használható a melegvíz hőmérsékletének extra módban történő, meghatározott ideig való növelésének kiválasztására.



#### Fontos

Ha a "luxus" mód van kiválasztva a 2.2 menüpontban, további hőmérsékletnövelés nem hajtható végre.

A funkció azonnal aktiválható, amikor kiválasztja az időszakot és az OK gomb megnyomásával megerősíti azt. A kiválasztott beállításhoz tartozó hátralévő idő jobbra látható.

Amikor az idő lejár, az VVM 225 visszatér a 2.2. menüponthoz beállított üzemmódra.

Válassza a "ki" beállítást a következő kikapcsolásához:  
extra melegvíz .

## 2.2 MENÜ - KOMFORT MÓD

Beállítási tartomány: smart control, gazdaságos, normál, luxus  
Alapértelmezett érték: normál



Az üzemmódokkal a melegvíztároló kívánt hőmérséklete választható ki. A magasabb hőmérséklet azt jelenti, hogy több melegvíz áll rendelkezésre.

**okos vezérlés:** Ebben a menüben aktiválja az okos vezérlést. A funkció megtanulja az előző heti melegvíz fogyasztást és módosítja a melegvíztároló hőmérsékletét a következő héten a minimális energiafogyasztás biztosítása érdekében.

Ha a melegvíz igény nagyobb, bizonyos mennyiségű többlet melegvíz áll rendelkezésre.

Amikor az okos vezérlés funkció aktív, a melegvíztároló az energia címke szerinti jelentett teljesítményt nyújtja.

**gazdaságos:** Ez az üzemmód kevesebb melegvizet eredményez, de gazdaságosabb üzemelést jelent. Ez az üzemmód kisebb háztartásokban alkalmazható, ahol kisebb a melegvíz iránti igény.

**normál:** A normál üzemmód nagyobb mennyiségű melegvizet biztosít, és megfelelő a legtöbb háztartás számára.

**luxus:** A luxus üzemmód biztosítja a lehető legnagyobb mennyiségű melegvizet. Ebben az üzemmódban a beépített villamos fűtőbetét és a kompresszor is használható víz melegítésére, ami növeli az üzemeltetési költségeket.

## 2.3 MENÜ - IDŐPROGRAM

A beltéri egység melegvízkészítés üzemmódjának változtatásához napi két időprogram áll rendelkezésre.

A programozás aktiválása/deaktiválása a "aktiválva" kipipálásával/a pipa eltávolításával történik. A beállított időket a deaktiválás nem érinti.

**Időprogram:** Itt választható ki a módosítandó időprogram.



**Aktiválva:** Itt aktiválható a kiválasztott időszakra vonatkozó időprogram. Deaktivált állapotban az időprogramnak nincs hatása az üzemmódra.

**Nap:** Itt választható ki, hogy az időprogram a hét mely napjára vagy napjaira vonatkozzon. Egy adott napra vonatkozó program törléséhez nullázza le az adott napra vonatkozó beállítást úgy, hogy a kezdő idővel azonos záró időt ad meg. Ha az „összes” sort használja, az időszakon belül minden napra ezeket az időket fogja megadni.

**Időszak:** Itt választhatja ki a kiválasztott napra vonatkozó kezdő és záró időt.

**Módosítás:** Itt állíthatja be az időprogram alatt alkalmazandó melegvíz készítési üzemmódot.

**Ütközés:** Ha két beállítás ütközik egymással, egy piros felkiáltójel látható.

### TIPP

Ha a hét minden napján hasonló időprogramot kíván beállítani, kezdje az "összes" kiválasztásával, majd a módosítsa a kívánt napokat.

### TIPP

A záró időpontot állítsa be a kezdő időpontnál korábban, hogy az időszak éjfél utánra nyúljon. Ennek következtében az időprogram a kezdő nap másnapján fejeződik be.

Az időprogramozás mindig azon a napon kezdődik, amelyre a kezdő időt beállítja.

## 2.9 MENÜ - HALADÓKNAK

A **haladóknak** menü narancsszínű szöveget tartalmaz és a szakképzett felhasználók rendelkezésére áll. Ennek a menünek több almenüje van.



### 2.9.1 MENÜ - TÁROLÓ FERTŐTLENÍTÉSE

#### időszak

Beállítási tartomány: 1 - 90 nap  
Alapértelmezett érték: 14 nap

**kezd.időp.**  
Beállítási tartomány: 00:00 - 23:00  
Alapértelmezett érték: 00:00





A baktériumok vízmelegítőben való szaporodásának megakadályozására a hőszivattyú és a beépített villamos fűtőbetét rendszeres időközönként, rövid időre felfűti (fertőtleníti) a melegvíz tárolót.

A felfűtések közötti idő itt állítható be. Az idő 1 és 90 nap között állítható be. A gyári beállítás 14 nap, A funkció indítása/kikapcsolása az "aktiválva" kipipálásával/a pipa eltávolításával történik.

## 2.9.2 MENÜ - HMV CIRKULÁCIÓ

**üzemórák**  
Beállítási tartomány: 1 - 60 perc

Alapértelmezett érték: 60 perc

**állásidő**  
Beállítási tartomány: 0 - 60 perc

Alapértelmezett érték: 0 perc



A melegvíz cirkulációt legfeljebb napi három időszakra állítsa be. A megadott időszakokban a cirkulációs szivattyú a fenti beállítások szerint üzemel.

"üzemórák" határozza meg, hogy a melegvíz keringtető szivattyú alkalmanként mennyi ideig működjön.

"állásidő" határozza meg, hogy a melegvíz keringtető szivattyú mennyi ideig álljon két működési ciklus között.

# Üzemi információk

## ÁTTEKINTÉS

### Almenük

Az **INFO** menühez több almenü tartozik. Ezekben a menükben nem lehet beállításokat végezni, csak üzemi információk olvashatók ki. Az érintett menüvel kapcsolatban állapotinformáció található a kijelzőn a menüktől jobbra.

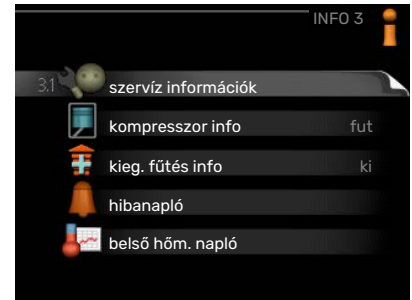

**szervíz információk** Hőmérséklet értékeket és a telepítési beállításokat mutatja.

**kompresszor info** A hőszivattyú kompresszorának üzemóráit, azok indítási számát stb. mutatja.

**kieg. fűtés info** a kiegészítő fűtés üzemóráira stb. vonatkozó információt mutatja.

**hibanapló** A legfrissebb riasztásokat mutatja.

**belső hőm. napló** belső átlaghőmérséklet heti bontásban az elmúlt évben.

## 3.1 MENÜ - SZERVÍZ INFORMÁCIÓK

Itt kaphat információkat a berendezés tényleges üzemi állapotáról (pl. aktuális hőmérsékletek stb.). Módosítások nem hajthatók végre. Az információ több oldalra foglal el. Az oldalak görgetéséhez forgassa el a kontroll tárcsát.

A QR kód az egyik oldalon jelenik meg. Ez a QR kód a sorozatszámot, a termék nevét és korlátozott üzemi adatokat jelez.



Szimbólumok ebben a menüben:			
	Kompresszor		Fűtés
	Kiegészítő fűtés		Melegvíz
	Hűtés		Medence
	Fűtési keringtető szivattyú (narancs)		Szellőztetés
	Szolár tartozék		

### 3.2 MENÜ - KOMPRESSZOR INFO

Itt információt talál a kompresszor üzemi állapotáról és adatairól. Módosítások nem hajthatók végre.

Az információ több oldalt foglal el. Az oldalak görgetéséhez forgassa el a kontroll tárcsát.



### 3.3 MENÜ - KIEG. FŰTÉS INFO

Itt információt talál a kiegészítő fűtés beállításairól, üzemi állapotáról és adatairól. Módosítások nem hajthatók végre.

Az információ több oldalt foglal el. Az oldalak görgetéséhez forgassa el a kontroll tárcsát.



### 3.4 MENÜ - HIBANAPLÓ

A hibakeresés megkönnyítése érdekében a riasztások bekövetkeztekor a hőszivattyú aktuális üzemi paraméterei itt tárolódnak. Megtekinthető a 10 legutolsó riasztásra vonatkozó információ.

A riasztás bekövetkeztekor fennálló az üzemi állapot megtekintéséhez jelölje ki a riasztást és nyomja meg az OK gombot.



Tájékoztatás a riasztásról.

### 3.5 MENÜ - BELSŐ HŐM. NAPLÓ

Itt megtekintheti a belső átlaghőmérsékletet heti bontásban az elmúlt évben. A ki-pontozott vonal az éves átlaghőmérsékletet jelzi.

A külső átlaghőmérséklet csak akkor látható, ha szobai hőmérséklet érzékelő/távvezérlő telepítve van.

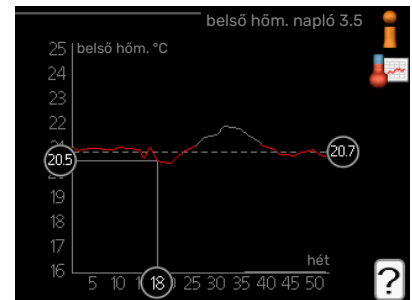

### Az átlaghőmérséklet leolvasása

1. Forgassa el a kontroll tárcsát, hogy a tengelyen a hét számát mutató gyűrűt jelölje meg.
2. Nyomja meg az OK gombot.
3. Kövesse a szürke vonalat a görbéig és onnan balra, hogy leolvassa a kiválasztott hétre vonatkozó átlagos belső hőmérsékletet.
4. Most a kontroll tárcsa jobbra vagy balra forgatásával kiválaszthatja a különböző heteket és leolvashatja az adott hétre jellemző átlaghőmérsékletet.
5. A leolvasási üzemmódból való kilépéshez nyomja meg az OK vagy a vissza gombot.

## Állítsa be a beltéri egységet.

### ÁTTEKINTÉS

#### Almenük

A menühoz **AZ ÉN RENDSZEREM** több almenü tartozik. Az érintett menüvel kapcsolatban állapot információ található a kijelzőn a menüktől jobbra.



**plusz funkciók** A fűtési rendszer bármely extra funkciójára vonatkozó beállítások

**üzemmód** A manuális vagy automatikus üzemmód aktiválása. Az állapot információ megmutatja a kiválasztott üzemmódot.

**saját ikonok** A beltéri egység kijelzőjén látható ikonok beállítása, amelyeknek zárt ajtó esetén kell megjelenniük a kijelzőn.

**idő & dátum** Az aktuális idő és dátum beállítása.

**nyelv** Itt választhatja ki a kijelző nyelvét. Az állapot információ megmutatja a kiválasztott nyelvet.

**vakáció program** A fűtés, a melegvíz és a szellőztetés vakációprogramja. Az "set" állapotinformáció akkor jelenik meg, ha beállítja az időprogramozást, de az pillanatnyilag nem aktív; az "aktív" akkor jelenik meg, ha a vakációprogram bármely része aktív, máskülönben az "ki" látható.

**haladóknak** A beltéri egység üzemmódjának beállításai

### 4.1 MENÜ - PLUSZ FUNKCIÓK

A VVM 225-ben telepített minden további funkció beállítását az almenükben lehet elvégezni.

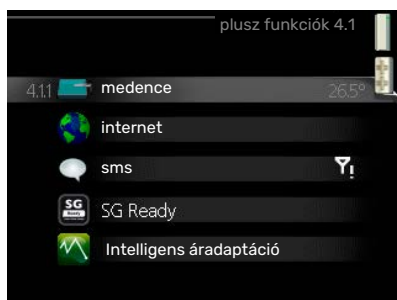

### 4.1.1 - MEDENCE (TARTOZÉK SZÜKSÉGES)

#### indulási hőm.

Beállítási tartomány: 5,0 - 80,0 °C

Alapértelmezett érték: 22,0 °C

#### leállási hőm.

Beállítási tartomány: 5,0 - 80,0 °C

Alapértelmezett érték: 24,0 °C

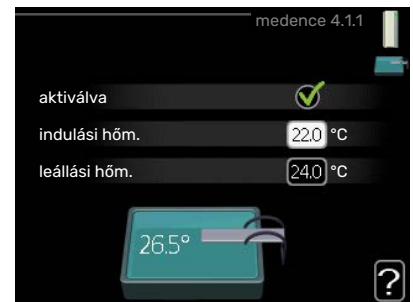

Válassza ki, hogy aktiválja-e a medencefűtés funkciót és milyen (kezdő és cél) hőmérséklet esetén üzemeljen a medencefűtés.

Amikor a medence hőmérséklete a beállított kezdő hőmérséklet alá esik, és nincs igény melegvízkészítésre vagy fűtésre, az VVM 225 fűti a medencét.

Vegye ki a pipát a "aktiválva" elől a medencefűtés kikapcsolásához.



#### Fontos

Kezdő hőmérsékletként nem adható meg olyan érték, amely magasabb, mint a cél hőmérséklet.

### 4.1.3 MENÜ - INTERNET

Itt megadhatja a beállításokat a VVM 225 csatlakoztatásához a NIBE Uplink-n keresztül, amely ehhez az internetet használja.

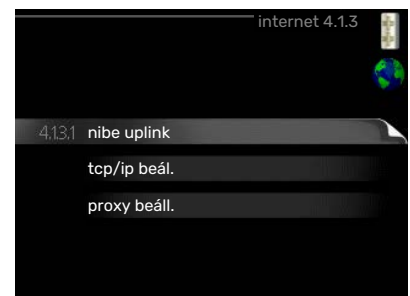

#### MEG-JEGYZÉS

E funkciók működéséhez a hálózati kábelnek csatlakoztatva kell lennie.

### 4.1.3.1 MENÜ - NIBE UPLINK

Itt kezelheti a berendezés csatlakozását az NIBE Uplink-hoz (nibeuplink.com) és megtekintheti a berendezéshez az interneten keresztül kapcsolódó felhasználókat.

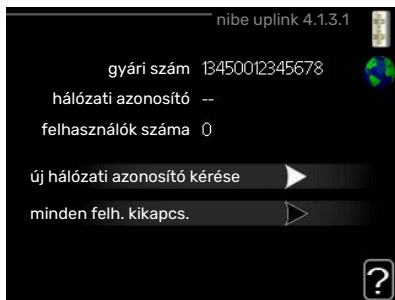

A kapcsolódó felhasználónak van felhasználói fiókja az NIBE Uplink-en, és rendelkezik engedéllyel, hogy vezérelje és/vagy ellenőrizze a berendezést.

#### Új hálózati azonosító kérése

Egyedi hálózati kódot kell kérni, ha a NIBE Uplink felhasználói fiókon keresztül a berendezéshez akar kapcsolódn.

1. Jelölje meg a "új hálózati azonosító kérése"-t és nyomja meg az OK gombot.
2. A berendezés a NIBE Uplink-kel kommunikál a hálózati kód létrehozása miatt.
3. Amikor a hálózati azonosító megérkezik, ebben a menüben látható a "hálózati azonosító" alatt, mely 60 percig érvényes.

#### Minden felhasználó lekapcsolása

1. Jelölje meg a "minden felh. kikapcs."-t és nyomja meg az OK gombot.
2. A berendezés a NIBE Uplink-kel kommunikál, hogy az interneten keresztül kapcsolódó minden felhasználót leválasszon a berendezésről.



#### MEGJEGYZÉS

Az összes felhasználó leválasztása után egyik sem ellenőrizheti vagy vezérelheti a berendezést a NIBE Uplink-en keresztül anélkül, hogy új hálózati azonosítót ne kérjen.

### 4.1.3.8 MENÜ - TCP/IP BEÁLL.

Itt adhatja meg a berendezés TCP/IP beállításait.



#### Automatikus beállítás (DHCP)

1. Pipálja ki: "automatikus". A berendezés DHCP-vel kapja meg a TCP/IP beállításokat.
2. Jelölje meg a "jóváhagy"-t és nyomja meg az OK gombot.

#### Kézi beállítás

1. Vegye ki a pipát az "automatikus" elől, így hozzáférhet több beállítási lehetőséghez.

2. Jelölje meg a "IP-cím"-t és nyomja meg az OK gombot.
3. Írja be a helyes adatokat a virtuális billentyűzeten.
4. Válassza a „OK”-t és nyomja meg az OK gombot.
5. Ismétlje meg az 1-3. lépést a következőknél: "net maszk", "átjáró" és "DNS".
6. Jelölje meg a "jóváhagy"-t és nyomja meg az OK gombot.



#### Fontos

Helyes TCP/IP-beállítások nélkül a berendezés nem tud az internetre csatlakozni. Ha nem biztos az alkalmazandó beállításokban, használja az automatikus üzemmódot vagy további információért forduljon a hálózat rendszergazdjához (vagy más szakemberhez).



#### TIPP

A menü megnyitása óta végrehajtott összes beállítás visszaállítható, ha a "reset"-t választja, majd nyomja meg az OK gombot.

### 4.1.3.9 MENÜ - PROXY BEÁLL.

Itt adhatja meg a proxy beállításait.



A proxy beállításokkal a berendezés és az internet közötti közbűsítő (proxy) szerver biztosítható csatlakozási információ. Ezeket a beállításokat

elsősorban akkor alkalmazzunk, ha a berendezés vállalati hálózaton keresztül csatlakozik az internethez. A berendezés támogatja a HTTP Basic és a HTTP Digest típusú proxy azonosítást.

Ha nem biztos az alkalmazandó beállításokban, további információért forduljon a hálózat rendszergazdjához (vagy ennek megfelelő szakemberhez).

#### Beállítás "

1. Pipálja ki a "használjon proxy-t"-t, ha nem kíván proxyt használni.
2. Jelölje meg a "szerv."-t és nyomja meg az OK gombot.
3. Írja be a helyes adatokat a virtuális billentyűzeten.
4. Válassza a „OK”-t és nyomja meg az OK gombot.
5. Ismétlje meg az 1-3. lépést a következőknél: "port", "felh.név" és "jelszó".
6. Jelölje meg a "jóváhagy"-t és nyomja meg az OK gombot.



## TIPP

A menü megnyitása óta végrehajtott összes beállítás visszaállítható, ha a "rezet"-t választja, majd nyomja meg az OK gombot.

### 4.1.4 MENÜ - SMS (TARTOZÉK SZÜKSÉGES)

Itt végezheti el az SMS 40 tartozék beállítását.

Adja meg azokat a mobilszámokat, amelyek a beltéri egység beállításait módosíthatják és állapotinformációkat kaphatnak.

A mobilszámokban szerepelnie kell az országkódnak is, pl. +36 XXXXXXXX.

Ha egy riasztás esetén SMS-ben szeretne értesítést kapni, jelölje meg a telefonszámtól jobbra lévő négyzetet.

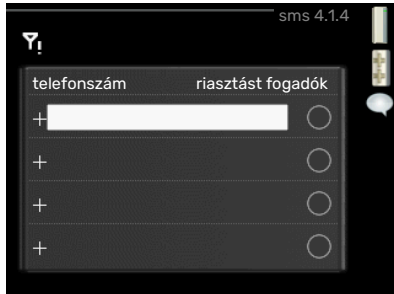

## MEGJEGYZÉS

A megadott telefonszámoknak SMS fogadásra alkalmasnak kell lenni.

### 4.1.5 MENÜ - SG READY

Ez a funkció csak azokban az elektromos hálózatokban használható, amelyek támogatják az "SG Ready" szabványt.

Itt végezheti el az "SG Ready" funkció beállításait.

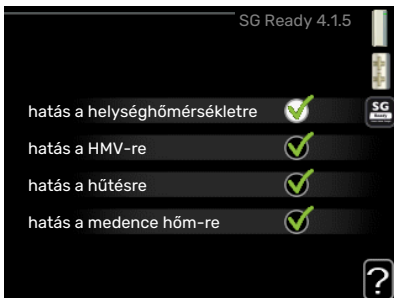

#### hatás a helység hőmérsékletre

Itt állíthatja be, hogy az "SG Ready" aktiválása a helység hőmérsékletet is érintse.

Az "SG Ready" olcsó üzemmódja mellett a belső hőmérséklet párhuzamos eltolása "+1"-gyel növekszik. Ha szobai érzékelő van telepítve és aktiválva, a kívánt helység hőmérséklet ehelyett 1 °C-kal nő.

Az "SG Ready" többletkapacitás üzemmódja mellett a belső hőmérséklet párhuzamos eltolása "+2"-vel növekszik. Ha szobai érzékelő van telepítve és aktiválva, a kívánt helység hőmérséklet ehelyett 2 °C-kal nő.

#### hatás a HMV-re

Itt állíthatja be, hogy az "SG Ready" aktiválása a melegvíz hőmérsékletét is érintse.

Az „SG Ready” olcsó üzemmódja mellett a melegvíz cél hőmérsékletét a lehető legmagasabbra kell beállítani csak a kompresszor működésével (beépített villamos fűtőbetét nem megengedett).

Az "SG Ready" többletkapacitás üzemmódja esetén a melegvíztermelést "luxus"-ra kell beállítani (beépített villamos fűtőbetét nem megengedett).

#### hatás a hűtésre (tartozék szükséges)

Itt állíthatja be, hogy az "SG Ready" aktiválása a helység hőmérsékletet is érintse hűtési üzemmódban.

Az "SG Ready" olcsó üzemmódja és hűtési üzemmód mellett a belső hőmérséklet nem érintett.

Az "SG Ready" többletkapacitás üzemmódja mellett és hűtési üzemmód esetén a belső hőmérséklet párhuzamos eltolása "-1"-vel csökken. Ha szobai érzékelő van telepítve és aktiválva, a kívánt helység hőmérséklet ehelyett 1 °C-kal csökken.

#### hatás a medence hőm-re (tartozék szükséges)

Itt állíthatja be, hogy az "SG Ready" aktiválása a medence hőmérsékletét is érintse.

Az "SG Ready" olcsó üzemmódja mellett a kívánt medence hőmérséklet (induló és cél hőmérséklet) 1-kal növekszik.

Az "SG Ready" többletkapacitás üzemmódja mellett a kívánt medence hőmérséklet (induló és cél hőmérséklet) 2-kal növekszik.



## MEGJEGYZÉS

A funkciót az VVM 225-ben kell csatlakoztatni és aktiválni.

### 4.1.6 MENÜ - SMART PRICE ADAPTION™

#### hatás a



#### helység hőmérsékletre

Beállítási tartomány: 1 - 10

Gyári beállítás: 5

#### hatás a HMV-re

Beállítási tartomány: 1 - 4

Gyári beállítás: 2

#### hatás a medence hőm-re

Beállítási tartomány: 1 - 10

Gyári beállítás: 2

#### hatás a hűtésre

Beállítási tartomány: 1 - 10

Gyári beállítás: 3



## terület

Ebben a menüben megadja, hogy hol található a hőszivattyú és annak működésében mekkora szerepet tölthet be az áram ára. Minél nagyobb az érték, annál nagyobb az elektromos áram hatása és a lehetséges megtakarítás; ugyanakkor nagyobb a veszélye, hogy ez befolyásolhatja a komfortot.

## villamos tarifák

Itt információt kaphat arról, hogy a következő 3 napban miként változnak a villamos tarifák.

A Smart price adaption™ révén a hőszivattyú energiafelvétele 24 óra leforgása

alatt a legolcsóbb tarifát kínáló időszakokra állítható át, ami megtakarítást eredményez az óradíjas villanyáram-szerződések esetében. Ez a funkció a NIBE Uplink-en keresztül a következő 24 órában lehívható óradíjakra épül, és ezért internet kapcsolatra és NIBE Uplink fiókra van szükség.

Szüntesse meg az "aktív" jelölését a Smart price adaption™ kikapcsolásához.

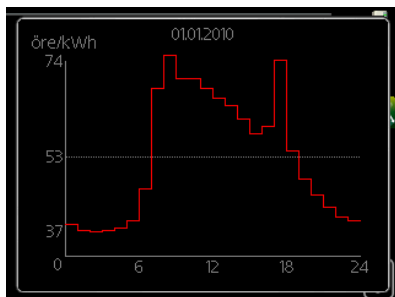

## 4.1.7 MENÜ - INTELLIGENS OTTHON (TARTÓZÉK SZÜKSÉGES)

Ha olyan intelligens otthon rendszere van, amely kommunikál az NIBE Uplink-kel, e menüben az intelligens otthon funkció aktiválásával egy alkalmazáson keresztül vezérelheti az VVM 225-t.

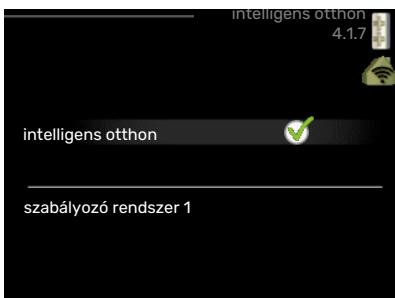

Ha engedélyezi, hogy a csatlakoztatott egységek kommunikáljanak a NIBE Uplink-mel, akkor fűtési rendszere otthona természetes részévé válik intelligens otthon, így lehetősége lesz a működés optimalizálására.

### Fontos

A intelligens otthon funkció működéséhez NIBE Uplink szükséges.

## 4.1.8 MENÜ - SMART ENERGY SOURCE™



### beállítások

beáll. ár

CO2 beáll.\*

tarifa periódusok, áram

tar.per.kül.kev.kieg.fűt.

tar. per., küls. fok. kieg.



A funkció sorrendet állít fel, hogy az egyes csatlakoztatott energiaforrások miként / milyen mértékben kerülnek alkalmazásra. Itt kiválaszthatja, hogy a rendszer az adott időpontban legolcsóbb energiaforrást használja. Kiválaszthatja azt is, hogy a rendszer az adott időpontban a környezeti szempontból legsemlegesebb energiaforrást használja.

\*E menü megnyitásához válassza a beállításokban a "CO<sub>2</sub>" szabályozási módot.

## 4.1.8.1 MENÜ - BEÁLLÍTÁSOK

smart energy source™

Beállítási tartomány: Ki/Be

Gyári beállítás: Ki

szabályozási mód

Beállítási tartomány: Ár / CO<sub>2</sub>

Gyári beállítás: Ár



## 4.1.8.2 MENÜ - BEÁLL. ÁR

### ár, áram

Beállítási tartomány: spot, vill. tarifa, fix ár

Gyári beállítás: fix ár

Beállítási tartomány fix ár: 0-100 000\*



### ár, küls. kev. kieg.fűt.

Beállítási tartomány: vill. tarifa, fix ár

Gyári beállítás: fix ár

Beállítási tartomány fix ár: 0–100 000\*

### ár, küls. fok. kieg.

Beállítási tartomány: vill. tarifa, fix ár

Gyári beállítás: fix ár

Beállítási tartomány fix ár: 0–100 000\*

Itt kiválaszthatja, hogy a rendszer a spot ár, a tarifa vezérlés vagy a beállított ár alapján szabályozzon. A beállítást minden egyes energiaforrásnál el kell végezni. A spot ár csak akkor használható, ha óránkénti tarifamegállapodása van áramszolgáltatójával.

\*A pénznem a kiválasztott országtól függően változik.

### 4.1.8.3 MENÜ - CO2 BEÁLL.

#### CO2, áram

Beállítási tartomány: 0–5

Alapértelmezett érték: 2,5

#### CO2, küls. kev.kieg.fűt.

Beállítási tartomány: 0–5

Alapértelmezett érték: 1

#### CO2, küls. fok. kieg.

Beállítási tartomány: 0–5

Alapértelmezett érték: 1



Itt állíthatja be az egyes energiaforrásokra vonatkozó karbon lábnyomot.

A karbon lábnyom energiaforrásonként eltérő. Például, a napelemekből és szélturbinákból származó energia széndioxid-semlegesnek tekinthető, ezért alacsony a CO<sub>2</sub> hatásuk. A fosszilis tüzelőanyagokból származó energia magas karbon lábnyommal rendelkezőnek tekinthető, ezért magas a CO<sub>2</sub> hatásuk.

### 4.1.8.4 MENÜ - TARIFA PERIÓDUSOK, ÁRAM

Tarifa vezérlést alkalmazhat az elektromos kiegészítő fűtéshez.

Állítsa be az alacsonyabb tarifa periódusokat. Évente két különböző időszak megadása lehetséges. E két időszakon belül

legfeljebb négy különböző időszak állítható be a hétköznapokra (hétfőtől péntekig) vagy négy különböző időszak a hétvégékre (szombat és vasárnap).



### 4.1.8.6 MENÜ - TAR.PER.KÜL.KEV.KIEG.FŰT.

Tarifa vezérlést alkalmazhat a külső keverőszeleppel szabályozott fűtéshez.

Állítsa be az alacsonyabb tarifa periódusokat. Évente két különböző időszak megadása lehetséges. E

két időszakon belül legfeljebb négy különböző időszak állítható be a hétköznapokra (hétfőtől péntekig) vagy négy különböző időszak a hétvégékre (szombat és vasárnap).

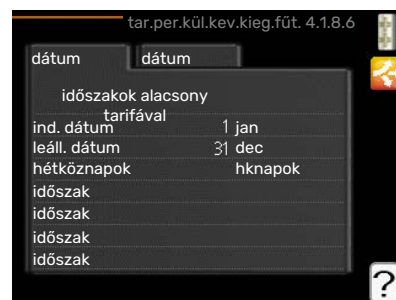

### 4.1.8.7 MENÜ - TAR. PER., KÜLS. FOK. KIEG.

Tarifa vezérlést alkalmazhat a külső többfokozatú kiegészítő fűtéshez.

Állítsa be az alacsonyabb tarifa periódusokat. Évente két különböző időszak megadása lehetséges. E

két időszakon belül legfeljebb négy különböző időszak állítható be a hétköznapokra (hétfőtől péntekig) vagy négy különböző időszak a hétvégékre (szombat és vasárnap).

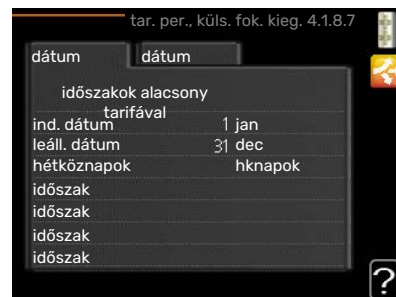

## 4.1.10 MENÜ ÁRAM NAPELEMMEL (TARTOZÉK SZÜKSÉGES)

### hatás a

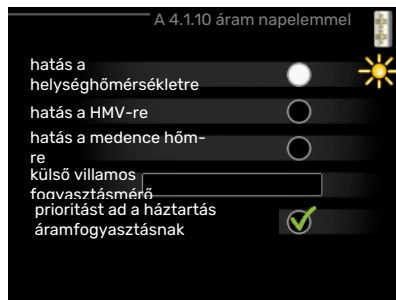

### helység hőmérsékletre

Beállítási tartomány: be/ki

Alapértelmezett értékek: ki

### hatás a HMV-re

Beállítási tartomány: be/ki

Alapértelmezett értékek: ki

### hatás a medence hőmérsékletre

Beállítási tartomány: be/ki

Gyári beállítás: ki

### 3-fázis (EME 10)

Beállítási tartomány: be/ki

Alapértelmezett értékek: ki

### priorit. a házt. áramfogy-nak (EME 20)

Beállítási tartomány: be/ki

Alapértelmezett értékek: ki

Itt állíthatja be, hogy berendezésének melyik része (helyiség hőmérséklet, melegvíz hőmérséklet, medence hőmérséklet) hasznosítsa a napelemmel termelt áramtöbbletet.

Amikor a napelemek több elektromos áramot termelnek, mint amennyit az VVM 225 igényel, módosul az épület hőmérséklete módosul és/vagy a melegvíz hőmérséklete növekszik,

### EME

Ebben a menüben megadhatja a EME-re vonatkozó specifikus beállításokat is.

Az EME 10 esetében úgy adja meg, mintha 3-fázisúként lenne csatlakoztatva.

Az EME 20 esetében választhat, hogy prioritást kíván-e adni a háztartás áramfogyasztásának a helyiség hőmérséklettel és a melegvízzel szemben, feltéve, hogy a VVM 225-hoz külső villamos fogyasztásmérő csatlakozik.

## 4.2 MENÜ - ÜZEMMÓD

### üzemmód

Beállítási tartomány: auto, manuális, csak kieg.fűt.

Alapértelmezett érték: auto

### funkciók

Beállítási tartomány: kompresszor, kieg. fűtés, fűtés, hűtés

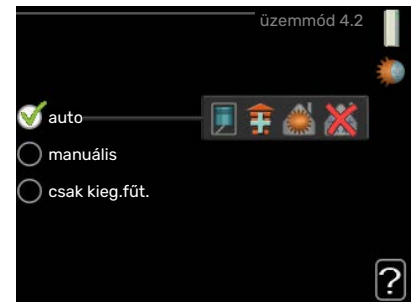

A beltéri egység alapvetően a következő üzemmódban üzemel: "auto". Lehetőség van a beltéri egység "csak kieg.fűt." üzemmódba kapcsolására, de csak akkor, ha kiegészítő fűtést használnak, vagy "manuális" üzemmódba és ki lehet választani, hogy milyen funkciók engedélyezettek.

A kívánt mód megjelölésével módosítsa az üzemmódot és nyomja meg az OK gombot. Egy üzemmód kiválasztása esetén jobb oldalon láthatók a beltéri egységben engedélyezett funkciók (áthúzva = nem megengedett) és a választható alternatívák. A kontrol tárcsa segítségével jelölje ki, hogy mely funkciókat engedélyez és melyeket nem, majd nyomja meg az OK gombot.

### Üzemmódauto

Ebben az üzemmódban a beltéri egység automatikusan kiválasztja az engedélyezett funkciókat.

### Üzemmódmánuális

Ebben az üzemmódban kiválaszthatja az engedélyezett funkciókat. Kézi üzemmódban nem szüntetheti meg a "kompresszor" kiválasztását.

### Üzemmódcsak kieg.fűt.

Ebben az üzemmódban a kompresszor nem aktív, csak a kiegészítő fűtés működik.



### Fontos

Ha a "csak kieg.fűt." üzemmódot választja, a kompresszor letiltásra kerül és magasabb lesz az üzemeltetési költség.



### Fontos

Nem lehet leállítani a „Csak kiegészítő fűtés”-t, ha nincs hőszivattyú csatlakoztatva (lásd 5.2.2 menü).

### Funkciók

„kompresszor” az az egység, amely előállítja a fűtést és a melegvizet az épület számára. Ha a „kompresszor” kijelölését auto üzemmódban megszüntetik, egy szimbólum jelenik meg a főmenüben. Kézi üzemmódban a „kompresszor” kijelölése nem szüntethető meg.

„kieg. fűtés” az az egység, amely segíti a kompresszort az épület fűtésében és/vagy a melegvíz készítésben, ha önállóan nem képes kiszolgálni az összes igényt.



„fűtés” azt jelenti, hogy biztosított az épület fűtése. Kikapcsolhatja a funkciót, ha nem kívánja működtetni a fűtést.

„hűtés” azt jelenti, hogy melegben az épület hűtése biztosított. Ehhez az alternatívához hűtési tartozék szükséges, vagy a levegő/víz hőszivattyúnak beépített hűtési funkcióval kell rendelkeznie, amelyet aktiváltak a menüben. Kikapcsolhatja ezt a funkciót, ha nem kívánja működtetni a hűtést.

### 4.3 MENÜ - SAJÁT IKONOK

Kiválaszthatja, hogy milyen ikonok legyenek láthatók, amikor az VVM 225 ajtaja zárva van. Legfeljebb 3 ikont választhat ki. Ha többet választ ki, az elsőként kiválasztottak eltűnnek. Az ikonok kiválasztásuk sorrendjében jelennek meg.



### 4.4 MENÜ - IDŐ & DÁTUM

Itt állíthatja be az időt, a dátumot és az időzónát.



#### TIPP

Ha a hőszivattyú csatlakozik a NIBE Up-link-hez, az idő és a dátum beállítása automatikusan történik. A helyes idő kiválasztásához be kell állítani az időzónát.



### 4.6 MENÜ - NYELV

Válassza ki, hogy milyen nyelven kívánja megjeleníteni az információkat.

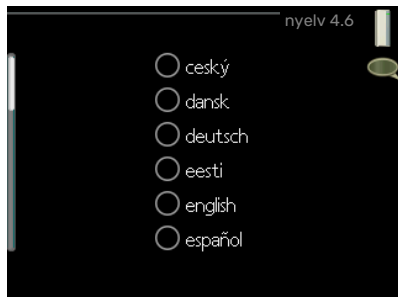

### 4.7 MENÜ - VAKÁCIÓ PROGRAM

A vakáció alatti energiafogyasztás csökkentése érdekében ütemezhető a fűtés és a melegvíz hőmérsékletének a csökkentése. Ha további funkciók is telepítve vannak, a hűtés, a szellőztetés, a medencefűtés és a napkollektor hűtés is ütemezhető.



Telepített és aktivált szobai érzékelő esetén a kívánt helység hőmérséklet (°C) megadható az adott időszakra. Ez a beállítás minden szobai érzékelővel rendelkező fűtési-hűtési rendszerre vonatkozik.

Ha a szobai érzékelő nincs aktiválva, be kell állítani a fűtési görbe kívánt eltolását. A helység hőmérséklet egy fokkal való módosításához egy egységnyi általában elég, de egyes esetekben több egységnyi módosítás is szükséges lehet. Ez a beállítás minden szobai érzékelővel nem rendelkező fűtési-hűtési rendszerre vonatkozik.

A vakáció ütemezés a kezdő napon 00:00-kor indul, és a záró napon 23:59-kor ér véget.



#### TIPP

A vakáció beállítást a hazatérése előtti napon állítsa le, hogy a helység hőmérséklet és a melegvíz hőmérséklet időben visszaállhasson a szokásos szintre.



#### TIPP

Adja meg előre a vakáció beállításokat és a komfortérzet megőrzése érdekében csak indulás előtt aktiválja.

### 4.9 MENÜ - HALADÓKNAK

A haladóknak menü narancsszínű szöveget tartalmaz és a szakképzett felhasználók rendelkezésére áll. Ennek a menünek több almenüje van.



## 4.9.1 MENÜ - F. PRIORITÁSAI

**f. prioritásai**  
Beállítási tartomány: 0 vagy 10 – 180 perc  
Alapértelmezett érték: 30 perc

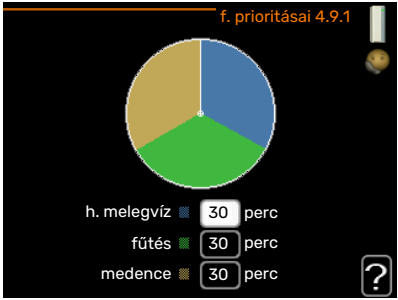

h. melegvíz 30 perc  
fűtés 30 perc  
medence 30 perc

Itt válassza ki, hogy több egyidejű igény esetén mennyi üzemidő jut az egyes igények kielégítésére. Amennyiben csak egy igény jelentkezik, a berendezés időkorlát nélkül ezzel az igényrel foglalkozik.

A kijelzőn látható, hogy a rendszer a ciklus mely részénél tart.

0 perc beállításával az adott igény nem élvez elsőbbséget, azzal csak a többi igény kielégítése után foglalkozik a berendezés.

## 4.9.2 MENÜ - AUTO MÓD BEÁLLÍTÁSAI

**hűtés kezdete (tartozék szükséges)**  
Beállítási tartomány: -20 – 40 °C  
Gyári beállítás: 25

**fűtés leállítása**  
Beállítási tartomány: -20 – 40 °C  
Alapértelmezett értékek: 17

**kieg. fűt. leállítása**  
Beállítási tartomány: -25 – 40 °C  
Gyári beállítás: 5

**átl. idő**  
Beállítási tartomány: 0 – 48 h  
Alapértelmezett érték: 24 h



"auto" üzemmód beállításakor a beltéri egység az átlagos külső hőmérséklet alapján dönti el, hogy bekapcsolja vagy leállítsa a fűtést, illetve hogy használjon-e kiegészítő fűtést. Ha telepítva vannak a hűtéshez szükséges kiegészítők, vagy ha a hőszivattyúban integrálva van a hűtési funkció és aktíválva van a menüben, kiválaszthatja a hűtést engedélyező külső hőmérsékletet.

Ebben a menüben a különböző üzemmódok engedélyezéséhez tartozó átlagos külső hőmérsékleteket adhatja meg.

### Fontos

A "kieg. fűt. leállítása" nem állítható be magasabb értékre, mint a "fűtés leállítása".

*átl. idő:* Beállítható a hőmérséklet átlagolási időszakának (átl. idő) a hossza is. Ha a 0-t választja, az aktuális külső hőmérséklet lesz figyelembe véve.

## 4.9.3 MENÜ - FOK-PERC SZ. BEÁLLÍTÁSAI

### pílanatnyi érték

Beállítási tartomány: -3000 – 3000

### kompreszor indítása

Beállítási tartomány: -1000 – -30

Alapértelmezett érték: -60

### diff. kieg. fűtés indítása

Beállítási tartomány: 100 – 1000

Gyári beállítás: 700

### kieg. fűt. fokozatai

Beállítási tartomány: 0 – 1000

Gyári beállítás: 100



A fokperc számláló a ház aktuális fűtési igényének a fokmérője és meghatározza, hogy a kompresszor, illetve a kiegészítő fűtés mikor kapcsol be/áll le.

### Fontos

A "kompresszor indítása" esetében a magasabb beállított érték több kompresszor indítást eredményez, ami csökkenti a kompresszor élettartamát. A túl alacsonyan megválasztott érték ingadozó belső hőmérsékleteket eredményezhet.

## 4.9.4 MENÜ - GYÁRI ÉRTÉKEK VISSZAÁLLÍTÁSA

A felhasználó rendelkezésére álló összes beállítás (a speciális menüvel együtt) itt állítható vissza gyári értékre.

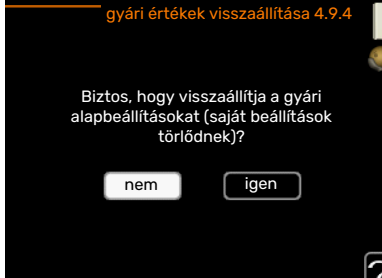

Biztos, hogy visszaállítja a gyári alapbeállításokat (saját beállítások törölődnek)?

nem igen

## Fontos

A gyári értékek után a személyes beállításokat, például a fűtési görbéket újból be kell állítani.

### 4.9.5 MENÜ - IDŐPR. KOMP. BLOKK.

A kompresszor és/vagy a külső modul kiegészítő fűtésének használata napi két időszakban is tiltható.

Ha a tiltás aktív, a főmenüben megjelenik a beltéri egység képén a releváns blokkolás jele.

**Időprogram:** Itt választható ki a módosítandó időszak.

**Aktíválva:** Itt aktiválható a kiválasztott időszakra vonatkozó időprogram. Deaktivált állapotban az időprogramnak nincs hatása az üzemmódra.

**Nap:** Itt választható ki, hogy az időprogram a hét mely napjára vagy napjaira vonatkozzon. Egy adott napra vonatkozó program törléséhez nullázza le az adott napra vonatkozó beállítást úgy, hogy a kezdő idővel azonos záró időt ad meg. Ha az „összes” sort használja, az időszakon belül minden napra ezeket az időket fogja megadni.

**Időszak:** Itt választhatja ki a kiválasztott napra vonatkozó kezdő és záró időt.

**Letiltás:** Itt választható ki a kívánt letiltás.

**Ütközés:** Ha két beállítás ütközik egymással, egy piros felkiáltójel látható.



A kompresszor blokkolása a kültéri egységben.



A kiegészítő fűtés letiltása.



#### TIPP

Ha a hét minden napján hasonló időprogramot kíván beállítani, kezdje az "összes" kiválasztásával, majd a módosítsa a kívánt napokat.



#### TIPP

A záró időpontot állítsa be a kezdő időpontnál korábbra, hogy az időszak éjfél utánra nyúljon. Ennek következtében az időprogram a kezdő nap másnapján fejeződik be.

Az időprogramozás mindig azon a napon kezdődik, amelyre a kezdő időt beállítja.



## Fontos

A kompresszor hosszabb időre való letiltása romlí a komfortérzetet/működési gazdaságosságot eredményezhet.

### 4.9.6 MENÜ - CSENDES Ü.MÓD IDŐPR.

Itt programozható be, hogy a hőszivattyú „csendes üzemmódban” (a hőszivattyúnak ezt támogatnia kell) legfeljebb két időszakra és két különböző maximum frekvenciára legyen beállítva. Ezzel napközben mérsékelhető a zaj, és még tovább csökkenthető éjszaka.

Ha a tiltás aktív, a főmenüben megjelenik a beltéri egység képernyőjén a "csendes üzemmód" jele.



**Időprogram:** Itt választható ki a módosítandó időszak.

**Aktíválva:** Itt aktiválható a kiválasztott időszakra vonatkozó időprogram. Deaktivált állapotban az időprogramnak nincs hatása az üzemmódra.

**Nap:** Itt választható ki, hogy az időprogram a hét mely napjára vagy napjaira vonatkozzon. Egy adott napra vonatkozó program törléséhez nullázza le az adott napra vonatkozó beállítást úgy, hogy a kezdő idővel azonos záró időt ad meg. Ha az „összes” sort használja, az időszakon belül minden napra ezeket az időket fogja megadni.

**Időszak:** Itt választhatja ki a kiválasztott napra vonatkozó kezdő és záró időt.

**Ütközés:** Ha két beállítás ütközik egymással, egy piros felkiáltójel látható.



#### TIPP

Ha a hét minden napján hasonló időprogramot kíván beállítani, kezdje az "összes" kiválasztásával, majd a módosítsa a kívánt napokat.



## TIPP

A záró időpontot állítsa be a kezdő időpontnál korábbra, hogy az időszak éjfél utánra nyúljon. Ennek következtében az időprogram a kezdő nap másnapján fejeződik be.

Az időprogramozás mindig azon a napon kezdődik, amelyre a kezdő időt beállítja.



## Fontos

A "csendes üzemmód" hosszabb időre való beállítása romló komfortérzetet és kevésbé gazdaságos működést eredményezhet.

### 4.9.7 MENÜ - ESZKÖZÖK

Ez a funkció biztosítja, hogy a ventilátoron vagy a rácson felgyülemelő jég el legyen távolítva.

Ha a kültéri egység erősen eljegesedett, esetleg le kell futtatni a „ventilátor jégtelenítés”-t az automatikusan végbemenő leolvasztás kiegészítésére. Az aktiválás úgy történik, hogy a menüben kijelöli a „ventilátor jégtelenítés”-t, ami után egyszer lefut a jégtelenítés.

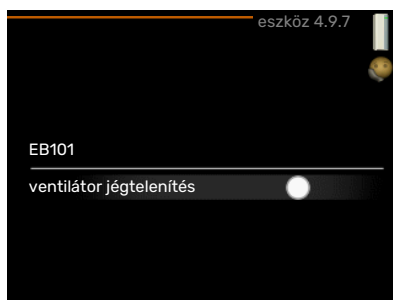

# Diszkomfort és üzemzavar elhárítása

A legtöbb esetben az VVM 225 érzékeli a működési zavart (a működési zavar a komfortérzet csökkenését eredményezheti), amit riasztással jelez, és a szükséges teendők megjelennek a kijelzőn.

## Info menü

A berendezés összes mért értéke a beltéri egység menürendszerében, a 3.1 menüpont alatt található. Az értékeknek ebben a menüben való átvizsgálása gyakran leegyszerűsíteti a hibaforrás megtalálását.

## Riasztás kezelése

Riasztás esetén valamilyen üzemzavar történt, amit az jelez, hogy a folyamatosan zölden világító állapotjelző LED folyamatosan vörös fényűre vált. Amellett egy riasztócsengő jelenik meg a tájékoztató ablakban.

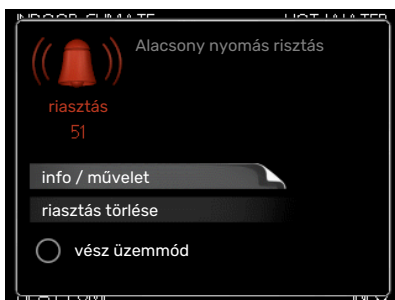

### RIASZTÁS

Vörös állapot LED-del jelzett riasztás esetén olyan üzemzavar történt, amelyet a beltéri egység önmaga nem képes helyreállítani. A kontroll tárcsa elforgatásával és az OK gomb megnyomásával megtekintheti a kijelzőn a riasztás típusát és nyugtázhatja azt. A beltéri egységet vész üzemmód módba is állíthatja.

*info / művelet* Itt jelenik meg a riasztás leírása és tippeket kaphat, hogy mit tehet a riasztást előidéző ok elhárítására.

*riasztás törlése* Sok esetben elegendő a „riasztás törlése” kiválasztása, hogy a berendezés visszaálljon a normál működésre. Ha a zöld lámpa világít a „riasztás törlése” kiválasztása után, a riasztás nyugtázva lett. Ha a vörös lámpa még mindig világít és a „riasztás” menü látható a kijelzőn, a riasztást előidéző körülmény még mindig fennáll. Ha a riasztás először eltűnik, majd újból megjelenik, forduljon a rendszer telepítőjéhez.

*vész üzemmód* „vész üzemmód” egyfajta vészhelyzeti üzemmód. Ez azt jelenti, hogy – bár valamilyen üzemzavar áll fenn – a beltéri egység fűt és/vagy melegvizet termel. Ez azt jelentheti, hogy a hőszivattyú kompresszora nem üzemel. Ebben az esetben a beépített villamos fűtőbetét fűt és/vagy melegvizet termel.

### Fontos

A vész üzemmód kiválasztásához az 5.1.4 menüben kell egy riasztási módot kiválasztani.



### Fontos

A "vész üzemmód" választása nem javítja ki a riasztást előidéző problémát. Az állapot LED ezért továbbra is vörösön világít.

Ha a riasztás nem nyugtázható, a probléma megoldása érdekében forduljon a rendszer telepítőjéhez.



### Fontos

Szervizeléskor és a támogatás igénybevételékor szüksége van a termék (14 jegyű) sorozatszámára.

Lásd a Sorozatszám fejezetet a 5. oldalon.

## Hibakeresés

Amennyiben a kijelzőn nem látható riasztási üzenet, a következők alkalmazandók:

### Alapvető teendők

Kezdje az alábbi tételek ellenőrzésével:

- A kapcsoló állása.
- A létesítmény al- és főbiztosítékai.
- Az ingatlan életvédelmi (FI) reléje.

### Alacsony melegvíz hőmérséklet vagy nincs melegvíz

- Elzárt vagy fojtott külső szabályzó/nyomáscsökkentő szelep.
  - Nyissa ki a szelepet.
- A keverőszelep (ha ilyen fel van szerelve) túl alacsonyra van állítva.
  - Állítsa be a keverőszelepet.
- VVM 225 hibás működési módban.
  - Lépjen be a 4.2 menüpontba. Ha az "auto" üzemmód van kiválasztva, "kieg. fűt. leállítása" esetén a 4.9.2 menüpontban válassza a magasabb értéket.
  - A "manuális" kiválasztásakor válassza a következőt: kieg. fűtés".
  - Melegvízkészítés VVM 225-tel történik „manuális” módban. Ha nincs levegő/víz hőszivattyú, a „kieg. fűtés”-t aktiválni kell.
- Nagy melegvízfelhasználás.
  - Várjon, amíg a melegvíz felmelegszik. Az átmeneti megnövelt melegvízkapacitás (extra melegvíz) a 2.1 menüpontban aktiválható.
- Túl alacsony melegvíz beállítás.
  - Lépjen be a 2.2 menüpontba és válassza a magasabb komfort üzemmódot.
- Kevés melegvíz érhető el aktív „Smart Control” funkció mellett.
  - Ha a melegvízhasználat alacsony mennyiségű, a megszokottnál kevesebb melegvíz termelődik. Indítsa újra a berendezést.
- A melegvízkészítés túl alacsony vagy nem kap elsőbbséget.
  - Forduljon a berendezés telepítőjéhez!
- Vakáció üzemmód aktiválva a 4.7 menüpontban.
  - Lépjen be az 4.7 menüpontba és válassza a "ki" opciót.

### Alacsony helyiség hőmérséklet

- Elzárt termosztát több szobában.
  - Állítsa a termosztátokat maximumra annyi szobában, ahányban csak lehet. A termosztátok elzárása helyett az 1.1 menüpontban módosítsa a helyiség hőmérsékletet.

A termosztátok legjobb beállítási módjára vonatkozó részletesebb információkat lásd a Felhasználói kézikönyv "Takarékossági ötletek" részében.

- VVM 225 hibás működési módban.
  - Lépjen be a 4.2 menüpontba. Ha az "auto" üzemmód van kiválasztva, "fűtés leállítása" esetén a 4.9.2 menüpontban válassza a magasabb értéket.
  - A "manuális" kiválasztásakor válassza a következőt: fűtés". Ha ez nem elég, válassza: "kieg. fűtés".
- Túl alacsony beállított érték az automatikus fűtésvezérlésben.
  - Lépjen be az 1.1 (hőmérséklet) menüpontba és módosítsa a fűtési görbe meredekségét. Ha a helyiség hőmérséklet csak hideg időjárás esetén alacsony, a görbe meredekségét az 1.9.1 menü "fűtési görbe" részében kell módosítani.
- A fűtés túl alacsony vagy működése nem kap elsőbbséget.
  - Lépjen be a 4.9.1 menüpontba és növelje azt az időt, amíg a fűtés elsőbbséget élvez. Megjegyzendő, hogy ha növeli a fűtési időt, csökken a melegvízkészítés ideje, ami kisebb mennyiségű melegvizet eredményezhet.
- Vakáció üzemmód aktiválva a 4.7 menüpontban.
  - Lépjen be az 4.7 menüpontba és válassza a "ki" opciót.
- A helyiség hőmérsékletet módosító külső kontaktus aktiválva.
  - Ellenőrizze az összes külső kontaktust.
- Levegő van a fűtési-hűtési rendszerben.
  - Légtelenítse a fűtési-hűtési rendszert.
- A szelep a fűtési-hűtési rendszer felé elzárva.
  - Nyissa ki a szelepet (megtalálásukhoz forduljon segítségért a rendszer telepítőjéhez).

### Magas helyiség hőmérséklet

- Túl magas beállított érték az automatikus fűtősszabályozásban.
  - Lépjen be az 1.1 (hőmérséklet) menüpontba és csökkentse a fűtési görbe meredekségét. Ha a helyiség hőmérséklet csak hideg időjárás esetén magas, a görbe meredekségét az 1.9.1 menüpont "fűtési görbe" részében kell módosítani.
- A helyiség hőmérsékletet módosító külső kontaktus aktiválva.
  - Ellenőrizze az összes külső kontaktust.

### Alacsony rendszernyomás

- Nincs elég víz a fűtési-hűtési rendszerben.
  - Töltse fel vízzel a fűtési-hűtési rendszert és ellenőrizze, hogy szivárog-e. Ismételt feltöltés esetén forduljon a rendszer telepítőjéhez.



## **A levegő/víz hőszivattyú kompresszora nem kapcsol be**

- Nincs fűtési vagy melegvíz iránti igény, sem hűtési igény (hűtéshez tartozék szükséges).
  - VVM 225 nem fűt, nem készít melegvizet és hűt.
- A kompresszor a hőmérséklet miatt letilt.
  - Várjon, amíg a hőmérséklet a készülék üzemi tartományába kerül.
- A kompresszor indítások közötti minimális idő még nem telt le.
  - Várjon legalább 30 percet, majd ellenőrizze, hogy a kompresszor elindult-e.
- A riasztás bekapcsolt.
  - A VVM 225 átmenetileg blokkolva, lásd a 3.2 „Kompresszorra vonatkozó információ” menüpontot.

## **Csak kieg. fűtés**

Ha nem sikerül az üzemzavar megszüntetése és nem tudja fűteni a házat, akkor a hőszivattyút "csak kieg.fűt."-ban működtetheti tovább, amíg a segítségre várakozik. Ez azt jelenti, hogy a ház fűtésére csak kiegészítő fűtést használ.

## **ÁLLÍTSA A BERENDEZÉST KIEGÉSZÍTŐ FŰTÉS ÜZEMMÓDBA**

1. Lépjen a 4.2 üzemmód menübe.
2. Az "csak kieg.fűt." megjelöléséhez használja a Kontroll gombot, majd nyomja meg az OK gombot.
3. A Vissza gombot megnyomva térjen vissza a főmenübe.

# Műszaki adatok

E termék részletes műszaki leírása a telepítési kézikönyvben (nibe.eu) található.



# Szószedet

## DISZKOMFORT ÉS ÜZEMZAVAR ELHÁRÍTÁSA

A komfortérzet zavara a melegvízellátás/belső komfort nemkívánatos változása, amikor például a melegvíz hőmérséklete túl alacsony vagy amikor a belső hőmérséklet nem éri el a kívánt szintet.

A beltéri egység üzemzavara néha a komfortérzet zavaraként jelentkezik.

A legtöbb esetben a hőszivattyú érzékeli a működésben bekövetkező üzemzavart, amit riasztásokkal jelez és utasításokat jelenít meg a kijelzőn.

A legtöbb esetben a beltéri egység érzékeli a működésben bekövetkező üzemzavart, amit riasztásokkal jelez és a hiba kijavítására vonatkozó utasításokat jelenít meg a kijelzőn.

## ELŐREMENŐ VEZETÉK

Fűtési vezeték, amely a melegvizet a beltéri egységből a ház fűtési-hűtési rendszeréhez (radiátorokhoz/fűtési felületekhez) szállítja.

## ELŐREMENŐ VÍZHŐMÉRSÉKLET

A beltéri egység által a fűtési rendszerbe továbbított, felmelegített víz hőmérséklete. Minél hidegebb a külső hőmérséklet, annál magasabb az előremenő vízhőmérséklet.

## FŰTÉSI ELŐREMENŐ HŐMÉRSÉKLET PARANCSSOLT ÉRTÉKE

A beltéri egység által számított hőmérséklet, amelyet a fűtési rendszer igényel az épület optimális belső hőmérsékletéhez. Minél hidegebb a külső hőmérséklet, annál magasabb a parancssolt előremenő vízhőmérséklet.

## FŰTÉSI GÖRBE

A fűtési görbe azt határozza meg, hogy a külső hőmérséklet függvényében a beltéri egységnek mennyi hőt kell termelnie. Magas érték választása esetén a beltéri egységnek sok hőt kell termelnie, hogy meleg belső hőmérséklet legyen elérhető, amikor odakint hideg van.

## FŰTŐKÖZEG

Forró folyadék, rendszerint tiszta víz, amely a beltéri egység és a ház fűtési-hűtési rendszere között kering, és felmelegíti az épületet. A fűtőközeg felfűti melegvizes hőcserélőn keresztül a melegvizet is.

## HŐCSERÉLŐ

Egy eszköz, amely a hőenergiát egyik közegtől egy másiknak adja át a közegek összekeverése nélkül. Különböző hőcserélők, például elpárolgatók és kondenzátorok.

## IRÁNYVÁLTÓ SZELEP

Olyan szelep, amely a folyadékot két irányba továbbíthatja. Az irányváltó szelep lehetővé teszi, hogy a folyadék a fűtési-hűtési rendszerbe jusson, amikor a hőszivattyú fűti az épületet, és a melegvíz körbe, amikor a hőszivattyú melegvizet termel.

## KERINGTETŐSZIVATTYÚ

Szivattyú, ami folyadékot keringtet egy zárt rendszerben (csőhálózat).

## KEVERŐSZELEP

Ez a szelep keveri a tárolóból jövő forró vizet a hideg vízzel.

## KIEGÉSZÍTŐ ELEKTROMOS FŰTÉS

Az a villamos fogyasztás, amit például a beépített villamos fűtőbetét használ fel annak a fűtési igénynek a fedezésére, amit a hőszivattyú nem képes biztosítani.

## KIEGÉSZÍTŐ FŰTÉS

A kiegészítő fűtés a hőszivattyú kompresszora által szolgáltatott hő kiegészítésére termelt hőmennyiség. Kiegészítő fűtést lehet például a beépített villamos fűtőbetét, a villamos fűtés, a napenergiás rendszer, a gáz-/olaj-/pellet-/fatüzelésű kazán vagy a távfűtés.

## KÜLTÉRI ÉRZÉKELŐ

Kint található érzékelő. Ez az érzékelő tájékoztatja a belső modult a külső hőmérsékletről.

## PUFFERTARTÁLY

A puffertartály növeli a rendszer térfogatát és kiküszöböli a nemkívánatos hőmérsékletingadozásokat, amelyek más-különben továbbgyűrűznének a fűtési-hűtési rendszerben. Ez biztosítja a hőszivattyú működését és csökkenti a rendszer lengését, amelyek egyébként megfigyelhető a hűtési-fűtési rendszerben.

## SZOBAI ÉRZÉKELŐ

Belső térben található érzékelő. Ez az érzékelő tájékoztatja a beltéri egységet a belső hőmérsékletről.

## TARTALÉK ÜZEMMÓD

Egy olyan üzemmód, amelyet a kapcsolóval lehet kiválasztani hiba esetén, ami azt jelenti, hogy a beltéri egység nem működik. Amikor az beltéri egység tartalék üzemmódban üzemel, az épület fűtéséhez a beépített villamos fűtőbetétet használja.

## VISSZATÉRŐ HŐM.

A belső modulba visszatérő víz hőmérséklete, miután átadta a hőenergiát a radiátoroknak/fűtési felületeknek.

## VISSZATÉRŐ VEZETÉK

Fűtési vezeték, amin keresztül a víz visszajut a beltéri egységhez a ház fűtési rendszeréből (radiátorokból/fűtési felületekből).



# Kapcsolattartási információ

## **AUSTRIA**

KNV Energietechnik GmbH  
Gahberggasse 11, 4861 Schörfling  
Tel: +43 (0)7662 8963-0  
mail@knv.at  
knv.at

## **FINLAND**

NIBE Energy Systems Oy  
Juurakkotie 3, 01510 Vantaa  
Tel: +358 (0)9 274 6970  
info@nibe.fi  
nibe.fi

## **GREAT BRITAIN**

NIBE Energy Systems Ltd  
3C Broom Business Park,  
Bridge Way, S41 9QG Chesterfield  
Tel: +44 (0)330 311 2201  
info@nibe.co.uk  
nibe.co.uk

## **POLAND**

NIBE-BIAWAR Sp. z o.o.  
Al. Jana Pawła II 57, 15-703 Białystok  
Tel: +48 (0)85 66 28 490  
biawar.com.pl

## **CZECH REPUBLIC**

Družstevní závody Dražice - strojírna  
s.r.o.  
Dražice 69, 29471 Benátky n. Jiz.  
Tel: +420 326 373 801  
nibe@nibe.cz  
nibe.cz

## **FRANCE**

NIBE Energy Systems France SAS  
Zone industrielle RD 28  
Rue du Pou du Ciel, 01600 Reyrieux  
Tél: 04 74 00 92 92  
info@nibe.fr  
nibe.fr

## **NETHERLANDS**

NIBE Energietechnik B.V.  
Energieweg 31, 4906 CG Oosterhout  
Tel: +31 (0)168 47 77 22  
info@nibenl.nl  
nibenl.nl

## **SWEDEN**

NIBE Energy Systems  
Box 14  
Hannabadsvägen 5, 285 21 Markaryd  
Tel: +46 (0)433-27 30 00  
info@nibe.se  
nibe.se

## **DENMARK**

Vølund Varmeteknik A/S  
Industrivej Nord 7B, 7400 Herning  
Tel: +45 97 17 20 33  
info@volundvt.dk  
volundvt.dk

## **GERMANY**

NIBE Systemtechnik GmbH  
Am Reiherpfahl 3, 29223 Celle  
Tel: +49 (0)5141 75 46 -0  
info@nibe.de  
nibe.de

## **NORWAY**

ABK-Qviller AS  
Brobekkeveien 80, 0582 Oslo  
Tel: (+47) 23 17 05 20  
post@abkqviller.no  
nibe.no

## **SWITZERLAND**

NIBE Wärmotechnik c/o ait Schweiz AG  
Industriepark, CH-6246 Altishofen  
Tel. +41 (0)58 252 21 00  
info@nibe.ch  
nibe.ch

A listában nem szereplő országok esetében lépjen kapcsolatba a NIBE Svédországgal, vagy bővebb információért keresse fel a [nibe.eu](http://nibe.eu) honlapot.

NIBE Energy Systems  
Hannabadsvägen 5  
Box 14  
SE-285 21 Markaryd  
info@nibe.se  
nibe.eu

UHB HU 2235-1 731286

Ez a NIBE Energy Systems kiadványa. A termék minden illusztrációja, a tények és adatok a kiadvány jóváhagyásakor rendelkezésre álló információon alapulnak.

A NIBE Energy Systems fenntartásokat fogalmaz meg a jelen kiadványban található bármilyen ténybeli vagy nyomdahibát illetően.

©2022 NIBE ENERGY SYSTEMS

