

Afmetingen en aansluitingen UKV 40 spiraal

Vooraanzicht

Rechter-zijaanzicht

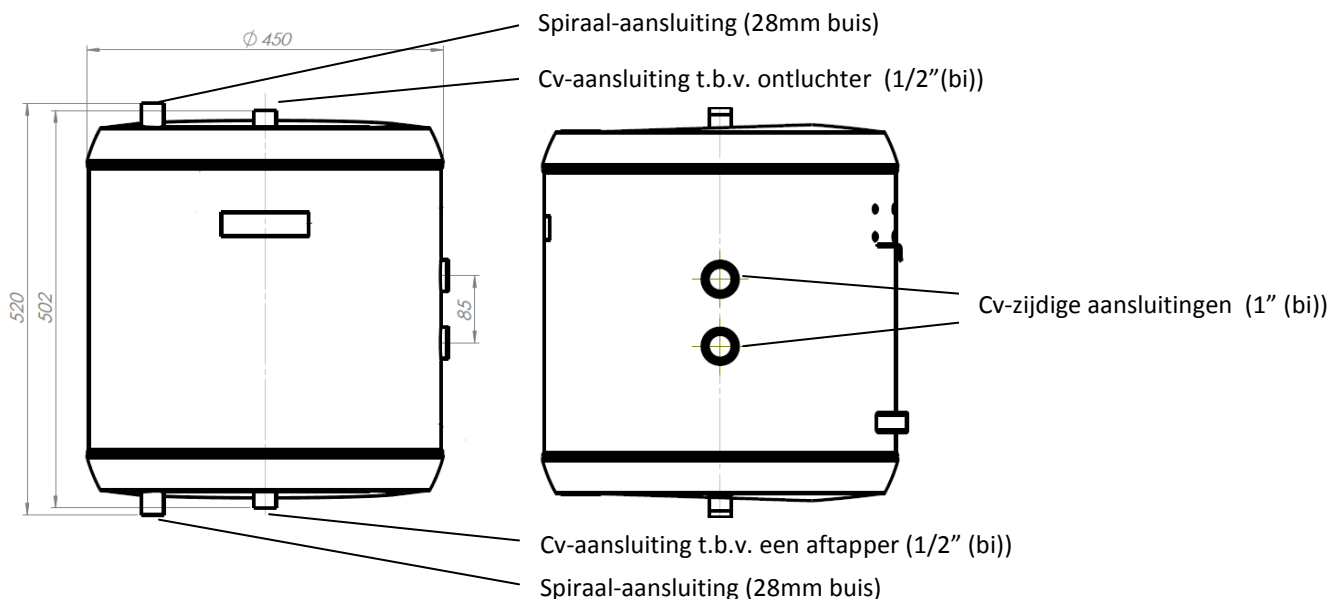

Onderaanzicht

Achteraanzicht

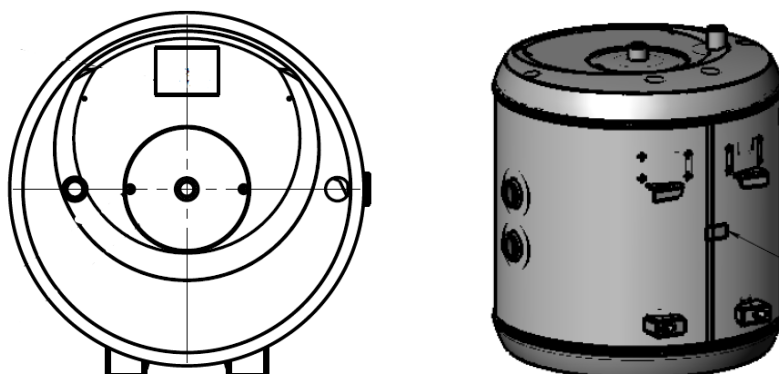

Technische gegevens NIBE UKV 40 SPIRAAL

Montage	Hangend, m.b.v. meegeleverde ophangbeugel
Isolatie / mantel	CFK-vrij polyurethaan schuim (niet demontabel) met wit gelakte stalen mantel en witte kunststof kappen, dampdicht.
Materiaal tank	Staal
Inhoud systeemzijdig	37 liter
Hoofd aansluitingen cv-zijde	1" (binnendraad; 2 stuks; aan de zijkant van de tank)
Extra aansluitingen cv-zijde	1/2" (binnendraad, 2 stuks, aan de boven- en onderzijde van de tank)
Aansluitingen spiraal	28mm buis (2 stuks)
Gewicht (leeg)	23 kg
Max. werkdruk	6 bar
Inzet temperatuurbereik	6 – 95°C
Spiraal	Koper (met VO van 0,45 m ² , max. temp.95°C, inhoud 3 l, max. werkdruk 10 bar)
Overdrachtsvermogen	30 kW (bij primaire flow van 2200 l/h, temperatuur 90-70 / 35-47°C) Bovengenoemd vermogen is een voorbeeld onder vermelde condities.
Drukverlies	20 kPa (bij max. debiet van 2200 l/h)